

ComColor GL Series

9730/9730R
7430/7430R

In deze handleiding worden de totale bedieningsfuncties en specificaties beschreven.

Gebruikershandleiding

ComColor GL serie

Model: 68A01/68A03

Dit product bevat een RFID-systeem (Radiofrequentieidentificatie)

Model: 050-34901



RE-richtlijn Klasse1-apparaat



WAARSCHUWING

Lees deze handleiding in elk geval voor het gebruik.

Lees deze handleiding door en bewaar hem voor later gebruik.

Over deze handleiding

Inleiding

Dank u dat u een product uit de ComColor GL-serie hebt aangekocht.

Dit product uit de ComColor GL-serie is een snelle, netwerkcompatibele kleurenprinter die gebruikmaakt van inkjettechnologie.

Het apparaat wordt geleverd met inkt op oliebasis en levert uitstekende kleurprestaties. Er worden vijf kleuren, cyaan, magenta, geel, zwart en grijs, gebruikt om vloeiende graderingen te reproduceren.

Bovendien is het apparaat voorzien van allerlei functies, zoals uitvoer van gegevens en beheer van de printer vanaf een computer, kopiëren en scannen van papieren originelen*, nabewerking (nieten, perforeren enz.)* en hoge capaciteit voor doorvoeren of stapelen*.

* Beschikbaar wanneer het apparaat gecombineerd wordt met het relevante type optionele apparatuur.

De volgende handleidingen worden meegeleverd met dit apparaat.

● **Beknopte handleiding**

In deze handleiding worden de basishandelingen van het apparaat beschreven en wordt toegelicht hoe de verbruiksgoederen dienen te worden vervangen.

Houd deze handleiding binnen handbereik, bijvoorbeeld in de buurt van het apparaat, zodat u snel iets kunt nalezen.

● **Gebruikershandleiding (deze handleiding)**

In deze handleiding worden voorzorgsmaatregelen en specificaties beschreven, alsook de handelingen en instellingen voor elke functie.

Lees deze handleiding zodat u het apparaat beter begrijpt.

● **Beheerdershandleiding**

In deze handleiding worden de instellingen van het apparaat en optionele apparatuur beschreven, die door de beheerder moeten worden uitgevoerd.

● **Handleiding voor het oplossen van problemen**

In deze handleiding wordt beschreven hoe er moet worden gehandeld bij papierstringen of andere problemen.

Over deze handleiding

(1) Deze handleiding mag geheel noch gedeeltelijk worden gereproduceerd zonder toestemming van RISO KAGAKU CORPORATION.

(2) De inhoud van deze handleiding kan zonder voorafgaande kennis worden gewijzigd ten behoeve van verbeteringen van het product.

(3) RISO KAGAKU CORPORATION is niet aansprakelijk voor eventuele gevolgen van het gebruik van deze handleiding of het apparaat.

Verantwoording omtrent handelsmerken

Microsoft, Windows, Windows Server, Internet Explorer en Microsoft Edge zijn geregistreerde handelsmerken of handelsmerken van Microsoft Corporation in de Verenigde Staten en/of andere landen.

Mac, macOS, OS X en Safari zijn handelsmerken van Apple Inc.

Adobe, het Adobe-logo, PostScript en PostScript 3 zijn geregistreerde handelsmerken of handelsmerken van Adobe in de Verenigde Staten en/of andere landen.

Linux® is het geregistreerde handelsmerk van Linus Torvalds in de Verenigde Staten en andere landen.

ColorSet is een handelsmerk van Monotype Imaging Inc., geregistreerd in het Amerikaanse Patent & Trademark Office, en kan in bepaalde jurisdicties geregistreerd zijn.

FeliCa is een geregistreerd handelsmerk van Sony Corporation.

MIFARE is een geregistreerd handelsmerk van NXP B.V.

 RISO, ComColor en FORCEJET zijn handelsmerken of geregistreerde handelsmerken van RISO KAGAKU CORPORATION in de Verenigde Staten en andere landen.

Andere firmanamen en/of handelsmerken zijn geregistreerde handelsmerken of handelsmerken van elke respectievelijke onderneming.

Symbolen, notatiewijzen en schermafbeeldingen in deze handleiding

■ Symbolen die in deze handleiding worden gebruikt



Wijst op waarschuwingen voor een veilig gebruik van dit apparaat.



Wijst op belangrijke zaken waarop de aandacht moet worden gevestigd of die verboden zijn.



Wijst op nuttige of aanvullende informatie.

■ Namen van toetsen en knoppen

De volgende namen staan tussen vierkante haakjes []:

- De namen van harde toetsen op het bedieningspaneel
- De namen van knoppen/items op het aanraakscherm
- De namen van knoppen/items op het computerscherm

Bijvoorbeeld: druk op de toets [Stop].

■ Namen van optionele apparatuur

In deze handleiding worden de namen van de optionele apparatuur algemeen beschreven, zoals hierna aangegeven. De specifieke naam van elk item van de apparatuur wordt gebruikt wanneer unieke kenmerken worden beschreven.

Naam die in deze handleiding wordt gebruikt	Optionele apparatuur
Standaardlade	Doorvoereenheid met hoge capaciteit
Stapelbak*	Auto-ctrl. stapelbak
	Brede stapelbak
	Stapelaar met grote capaciteit

* Optionele stapelbak aangesloten op de rechterzijde van het apparaat.

■ Illustraties en bedieningsprocedures in deze handleiding

- De bedieningsprocedures, schermafbeeldingen en illustraties in deze handleiding gelden voor de ComColor GL9730/GL9730R met aangesloten optionele scanner. Deze handleiding gaat er ook van uit dat elke functie is ingesteld op de fabrieksinstelling en dat [Aanmeldinstelling] is ingesteld op [ON].
- De schermafbeeldingen en illustraties in deze handleiding kunnen afwijken afhankelijk van het model van het apparaat en de gebruiksomgeving, waaronder de aangesloten optionele apparatuur.

Funcies die mogelijk worden door optionele apparatuur te installeren

Er is diverse optionele apparatuur beschikbaar om de functionaliteit van dit apparaat uit te breiden. De volgende lijst toont de optionele apparatuur die vereist is om elke functie uit te breiden. Voor meer informatie, zie "Optionele apparatuur" (p.185).

Uit te breiden functie	Optionele apparatuur vereist (één van de volgende)
Nieten	Offset nietmachine Multifunctionele afwerkeenheid
Perforeren	Multifunctionele afwerkeenheid met perforatie-eenheid geïnstalleerd
Enkelvoud	Multifunctionele afwerkeenheid
Wikkelvouw, zigzagvouw	Multifunctionele finisher met vouweenheid geïnstalleerd
De boekjes maken met rugnieten	Multifunctionele afwerkeenheid
Versprongen uitvoer	Offset nietmachine Stapelaar met grote capaciteit Multifunctionele afwerkeenheid
Selectie uitvoerbak	Auto-ctrl. stapelbak Brede stapelbak Stapelaar met grote capaciteit Multifunctionele afwerkeenheid
Automatische wisselen van uitvoerbak (volgende uitvoerbak)	Auto-ctrl. stapelbak Stapelaar met grote capaciteit Multifunctionele afwerkeenheid
Hoge capaciteit voor doorvoeren	Extra lade Doorvoereenheid met hoge capaciteit
Grote capaciteit voor stapelen	Stapelaar met grote capaciteit
Afdrukken, in envelop steken en post in envelop verzegelen	Wrapping Envelope Finisher
Perfekte inbinding	Perfect Binder
Aanmelden met verificatiekaart	IC-kaart-verificatiepakket Activatiepakket IC-kaartlezer
Afdrukken met PostScript 3-printerstuurprogramma	PS-kit Printcontroller
Pdf-bestanden afdrukken die opgeslagen zijn op een USB-flashstation	PS-kit
Afdrukken vanuit Mac OS	PS-kit Printcontroller
Afdrukken via een tablet of smartphone met de RISO PRINT-S-applicatie	PS-kit

Wat kunt u doen met dit apparaat?

Pagina's herschikken en afdrukken

Combineren (p.69, p.121), Beeld herhalen (p.70, p.121), Boekje (p.70, p.121)

U kunt meerdere pagina's combineren om ze op één pagina te plaatsen of gegevens afdrukken nadat u verscheidene sets met gegevens heeft opgemaakt voor één pagina. U kunt de pagina's ook herschikken zodat ze in de juiste volgorde staan wanneer de gedrukte bladen worden dubbelgevouwen.

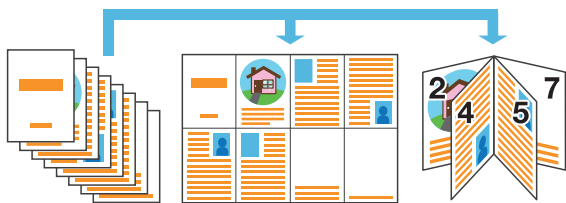

Beeldverwerking volgens het origineeltype

Origineeltype (p.73, p.98, p.128)

U kunt de afbeelding goed verwerken om te kopiëren, te scannen en af te drukken volgens het origineeltype, zoals foto's of potloodtekeningen.

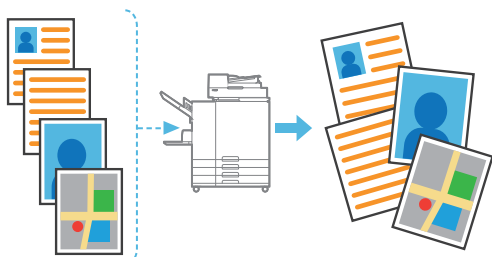

Instellingen registreren en opvragen

Favorieten (p.84, p.101, p.120, p.148, p.159)

Op het scherm [Thuis2] kunt u snelkoppelingen registreren voor uw favoriete functies. Hiermee kunt u uw favoriete instellingen oproepen zonder naar de modus te gaan.

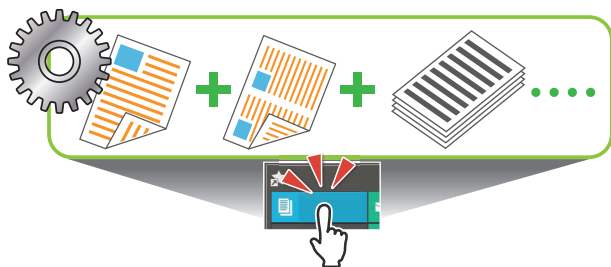

Het resultaat controleren vooraleer grote aantallen worden afgedrukt

Proefkopie (p.84), Afdrukken en pauze (p.116)

U kunt een voorbeeld afdrukken en het resultaat en de instellingen controleren.



Meerdere gescande gegevens samen uitvoeren

Opbouw scantaak (p.82)

Meerdere gegevens die met verschillende instellingen zijn gescand samen kopiëren als één taak.



Vergroten en afdrukken op meerdere vellen papier

Poster (p.122)

Vergroot één pagina met beeldgegevens en verdeel ze over meerdere vellen papier om af te drukken.

U kunt een poster maken van een grote afdruk door de afgedrukte vellen samen te plakken.

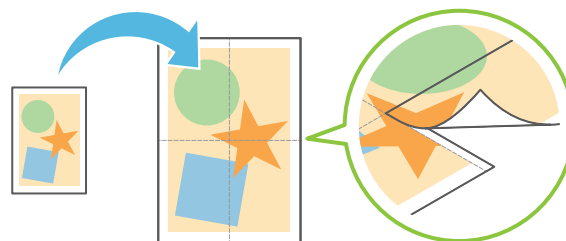

Formulieren met meerdere pagina's maken

Meerdelig papier afdrukken (p.134)

U kunt formulieren maken die bestaan uit meerdere pagina's die één set vormen.

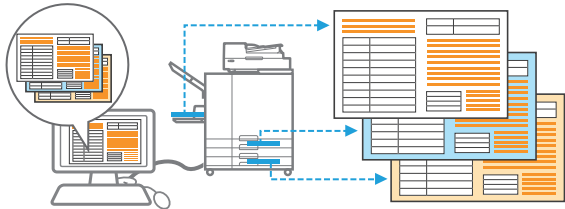

Documenten beveiligen met een pincode

PIN-code (p.98, p.132)

U kunt een pincode instellen voor gescande documenten en afdruktaken. Hierdoor kunnen alleen bepaalde personen het document of de taak verwerken.

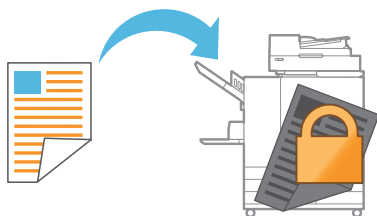

Coördineren met externe servers en systemen

Externe systeemlink (p.140)

Het is mogelijk om gebruikers met een externe server te verifiëren en het gebruik van dit apparaat te beperken, evenals om documenten af te drukken die op een extern systeem zijn opgeslagen.



Beelden en tekst op originelen samenstellen

Stempel (p.70, p.124), Overlay (p.75), Watermerk (p.123)

U kunt documenten afdrukken nadat u op de originelen paginanummers, data, tekst, stempels of andere transparante patronen heeft toegevoegd. Bovendien kunt u ook kopieën maken nadat u een beeld, opgeslagen in de opslag, in lagen heeft gelegd.

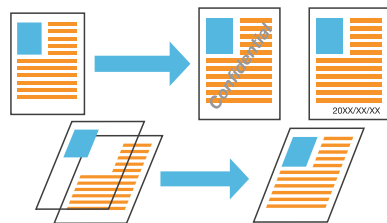

Het aantal kopieën opgeven per groep

Programma (p.76, p.133)

Zelfs wanneer het aantal kopieën verschilt naargelang waar het document zal worden verdeeld, kunt u het aantal kopieën van het aantal benodigde sets snel afdrukken zonder dat u dat telkens opnieuw moet instellen door die informatie vooraf te configureren.

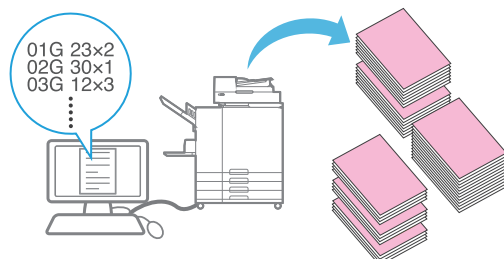

Kleurbalans corrigeren

Gammacorrectie (p.73, p.98, p.130)

Corrigeert de kleurbalans van het origineel om de kleuren dicht bij de natuurlijke tinten te laten aanleunen.

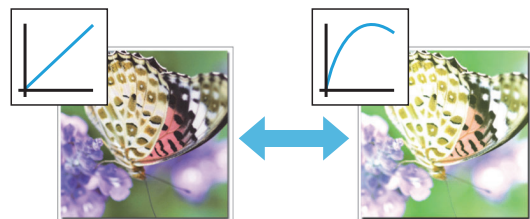

Inhoud

Over deze handleiding	1
Symbolen, notatiewijzen en schermafbeeldingen in deze handleiding	2
Functies die mogelijk worden door optionele apparatuur te installeren	3
Wat kunt u doen met dit apparaat?	4
Pagina's herschikken en afdrukken	4
Beeldverwerking volgens het origineeltype	4
Instellingen registreren en opvragen	4
Het resultaat controleren vooraleer grote aantallen worden afgedrukt	4
Meerdere gescande gegevens samen uitvoeren	4
Vergroten en afdrukken op meerdere vellen papier	4
Formulieren met meerdere pagina's maken	5
Documenten beveiligen met een pincode	5
Coördineren met externe servers en systemen	5
Beelden en tekst op originelen samenstellen	5
Het aantal kopieën opgeven per groep	5
Kleurbalans corrigeren	5
Veiligheidsvoorzorgsmaatregelen	13
Waarschuwingssymbolen	13
Netstekker	13
Installatielocatie	13
Stroomaansluiting	14
Aardverbinding	15
Behandeling	15
Inktcartridge	16
Vóór gebruik	17
Installatielocatie	17
Stroomaansluiting	17
Aansluiten op een computer	18
Benodigde ruimte	19
Behandeling	22
Originelen	22
Afdrukbaar gebied	23
Afdrukpapier	24
Afdrukken	25
Materialen die niet mogen worden afgedrukt	26
Opslag en voorzorgsmaatregelen voor inktcartridges	26
Wegwerpen van gebruikte inktcartridges en reinigingsreservoirs	26
Naam en functie van onderdelen	27
Hoofdeenheid en optionele scanner	27
Bedieningspaneel	29
Aanraakscherm	31
Scherm [Thuis1]	31

Scherf [Thuis2]	32
Modusscherf	33
Aanraakscherf	41
Vorbereiding	44
Net	44
Aanmelden	45
Papier plaatsén	46
Het printerstuurprogramma installeren én verwijderen	50
Bedieningsomgeving	50
Installeren	50
Installatie ongedaan maken	51
Over taken	52
Scherf [Actief / t-act.]	52
Scherf [Voltooid]	53
Scherf [Papier-info]	53
Hoofdstuk 1 Kopiëren	55
Overzicht van kopieerhandelingen	56
Procedure	56
Lijst met instellingen	59
Instellingen kopiëren	62
Kleurmodus	62
Reproductieformaat	62
Papiersélectie	62
Scanformaat	64
Origineelrichting	65
Dubbel/Enkel	65
Sorteren	66
Scanniveau	66
Afdrukdichtheid	66
ADF scan én pauze	66
Verschillend formaat orig.	67
Boekschaduw wissén	68
Paginasplitsing	68
Combineren	69
Beeld herhalen	70
Boekje	70
Stempel	70
Paginarand	72
Beeldkwaliteit	73
Origineeltype	73
Gammacorrectie	73
Beeldaanpassing	74
Basiskleurniveau	74
Beeldpositie	75
Overlay	75

Programma	76
Omslagblad toev.	79
Scheiding	79
Inbindmarge	80
Nieten/perforeren	81
Vouwen	81
Traag afdrukken	81
Uitvoerbak	81
Bedrukte zijde boven/onder	81
Volgende uitvoerbak	82
Volgende papierlade	82
Beeld automat. draaien	82
Opbouw scantaak	82
Kopiëren onderbreken	83
Functieknoppen kopieermodus	84
Favorieten	84
Extra kopie	84
Proefkopie	84
Instelling controleren	85
Aangepast menu	85
Hoofdstuk 2 Scannen	89
Overzicht van scanhandelingen	90
Procedure	90
Lijst met instellingen	94
Scaninstellingen	95
Documentnaam	95
Kleurmodus	96
Scanformaat	96
Bestandsindeling	96
Dubbel/Enkel	97
Scanniveau	97
Origineelrichting	97
Resolutie	97
Verschillend formaat orig.	97
Paginaformaat	97
Boekschaduw wissen	98
Paginasplitsing	98
PIN-code	98
Origineeltype	98
Gammacorrectie	98
Beeldaanpassing	98
Basiskleurniveau	99
Reproductieformaat	99
Opbouw scantaak	99
Functieknoppen Scanmodus	101

Favorieten	101
Instelling controleren	101
Voorbeeld vóór zend.	101
Aangepast menu	102
Hoofdstuk 3 Afdrukken	105
Overzicht van afdrukhandelingen	106
Procedure vanuit het printerstuurprogramma	106
Procedure vanuit de Afdrukmodus	106
Scherm printerstuurprogramma	109
Lijst met instellingen	110
Instellingen printerstuurprogramma	114
Gemeenschappelijke knoppen	114
Tabblad [Basis]	115
Tabblad [Favorieten]	120
Tabblad [Indeling]	121
Tabblad [Afwerken]	125
Tabblad [Beeld]	128
Tabblad [Geavanc.]	132
Tabblad [Omgeving]	135
Functieknoppen Afdrukmodus	139
Weergaveselectie	139
On-/Offline	139
Alles select	139
Details	139
Instel. wijzigen	139
Externe systeemlink	140
Hoofdstuk 4 Opslag	141
Overzicht van opslaghandelingen	142
Gegevens opslaan in een map	142
Een document in een map afdrukken	143
Lijst met instellingen in [Opslag] - [Opslaan]	145
Lijst met instellingen in [Opslag] - [Laden]	147
Functieknoppen Opslagmodus	148
Functieknoppen in [Opslag] - [Opslaan]	148
Functieknoppen in [Opslag] - [Laden]	149
Hoofdstuk 5 USB	153
Overzicht van USB-handelingen	154
Gescande gegevens opslaan op een USB-flashstation	154
Een document afdrukken dat op een USB-flashstation is opgeslagen	155
Lijst met instellingen in [USB] - [Opslaan]	157
Lijst met instellingen in [USB] - [Laden]	158
Functieknoppen USB-modus	159

Functieknoppen in [USB] - [Opslaan]	159
Functieknoppen in [USB] - [Laden]	160
Hoofdstuk 6 RISO Console	163
Overzicht van de RISO Console	164
Bovenste scherm	164
De RISO Console starten	165
Algemene knopfuncties	166
Menu [Systeeminformatie]	167
[Verbruiksgoederen]	167
Scherm [Machine-info.]	167
Scherm [Gebrkrinfo.]	169
Scherm [Licentiegeg.]	169
Menu [Scan]	170
Menuscherm [Scan]	170
Menu [Print]	171
Menuscherm [Print]	171
Menu [Opslag]	172
Scherm [Laden]	172
Menu [Taakstatus]	173
Scherm [Actief / t-act.]	173
Scherm [Voltooid]	173
Menu [Onderhoud]	175
Menuscherm [Onderhoud]	175
 Hoofdstuk 7 De software voor definitie van het streepjescodegebied gebruiken	 177
Overzicht van de software voor definitie van het streepjescodegebied	178
De software voor definitie van het streepjescodegebied installeren	178
De software voor definitie van het streepjescodegebied starten	179
Hoofdscherm	179
Een bestand voor definitie van het streepjescodegebied aanmaken en registreren	181
Procedure	181
Functie Herhaling	184
De originelen van de streepjescode afdrukken	184
 Hoofdstuk 8 Optionele apparatuur	 185
Offset nietmachine	186
Waarschuwingsetiket	187
Lijst met instellingen	188
Instellingen printerstuurprogramma	188
Instellingen Kopieermodus	191

Extra lade	193
Het papier laden	193
Doorvoereenheid met hoge capaciteit	195
Het papier laden	196
Het papier toevoegen	198
Stapelbak (Auto-ctrl. stapelbak / Brede stapelbak)	200
De stapelbak laden	200
Lijst met instellingen	202
Instellingen printerstuurprogramma	202
Instellingen Kopieermodus	203
Instellingen Onderhoudsmodus	203
Stapelaar met grote capaciteit	204
De corrugators plaatsen	205
Afdrukken verwijderen	205
De stapelbak op de slede plaatsen	207
Lijst met instellingen	208
Instellingen printerstuurprogramma	209
Instellingen Kopieermodus	209
Instellingen Onderhoudsmodus	210
Multifunctionele afwerkeenheid	211
Waarschuwingsetiket	213
Lijst met instellingen	214
Instellingen printerstuurprogramma	215
Instellingen Kopieermodus	222
PS-kit	228
Bedieningsomgeving	228
Installatie op Windows	228
Installatie op Mac OS	229
Installatie op Linux	233
Afdrukken	233
Instellingen printerstuurprogramma	234
Tabblad [Basis]	234
Tabblad [Favorieten]	235
Tabblad [Indeling]	235
Tabblad [Afwerken]	236
Tabblad [Beeld]	237
Tabblad [Geavanc.]	238
Tabblad [Omgeving]	242
Instellingen RISO Console	242
Afdrukbare bestanden op het USB-flashstation	242
Lijst met lettertypes	246
Afdrukken via uw tablet of smartphone	248
Hoofdstuk 9 Bijlage	249
Onderhoud	250
Reiniging van afdrukkop	250



Voorkleprijgeving	250
Regeling papierdoorvoer	251
Glue Temperature	251
Maximum Pages per Mail	251
Over inktcartridges	252
Inktcartridge vervangen	252
Specificaties	253
Verbruiksgoederen	263
Inktcartridges	263
Index	264

Veiligheidsvoorzorgsmaatregelen





In dit onderdeel worden de maatregelen beschreven die moeten worden opgevolgd voor een veilig gebruik van dit apparaat. Lees dit onderdeel aandachtig door voordat u het apparaat in gebruik neemt.

Waarschuwingssymbolen

Voor het juiste gebruik van het apparaat en om te voorkomen dat mensen verwondingen oplopen en eigendommen beschadigd raken, worden de volgende waarschuwingssymbolen gebruikt. Lees eerst de betekenis van de symbolen zodat u ze begrijpt en lees vervolgens de handleiding.

 WAARSCHUWING	Hiermee wordt aangegeven dat onjuiste bediening door het negeren van dit symbool de dood of ernstige verwondingen tot gevolg kan hebben.
 LET OP	Hiermee wordt aangegeven dat onjuiste bediening door het negeren van dit symbool verwondingen of schade aan eigendommen tot gevolg kan hebben.

Voorbeelden van symbolen

	Het symbool  geeft een verboden handeling aan. In of naast het symbool wordt een bepaalde verboden handeling weergegeven. (De afbeelding links geeft aan dat demontage verboden is.)
	Het symbool  geeft een verplichte handeling of een instructie aan. In het symbool wordt een specifieke instructie weergegeven. (De afbeelding links geeft de instructie om de stekker uit het stopcontact te halen.)

Netstekker

■ Als de volgende opties zijn aangesloten, hebt u twee of meer stekkers.

- Scanner
- Offset nietmachine
- Doorvoereenheid met hoge capaciteit
- Stapelaar met grote capaciteit
- Multifunctionele afwerkeenheid

Installatielocatie

LET OP

- **Plaats het apparaat op een vlakke of stabiele ondergrond.**
Als u dat niet doet, kan het apparaat overhellen of omvallen, waardoor mensen gewond kunnen raken.
- **Wanneer u het apparaat installeert zonder een speciale scannerstandaard te gebruiken, mag u het apparaat niet installeren op een locatie waar het wordt blootgesteld aan trilling van andere apparatuur. Ander kan het apparaat vallen en mensen verwonden.**
- **Het apparaat is voorzien van ventilatieopeningen. Plaats het apparaat minstens 100 mm van de muur.**
Als de ventilatieopeningen worden geblokkeerd, kan de binnenkant van het apparaat warm worden en kan er brand uitbreken.

- Plaats het apparaat niet in een stoffige of vochtige ruimte. Anders kan er brand uitbreken of kunnen er elektrische schokken ontstaan.

Stroomaansluiting

WAARSCHUWING

- Installeer het apparaat in de buurt van een wandcontactdoos zodat er geen verlengsnoer moet worden gebruikt.  Als het gebruik van een verlengsnoer absoluut noodzakelijk is, dient deze niet langer te zijn dan 5 m. Anders kan er brand uitbreken of kunnen er elektrische schokken ontstaan.
- Het netsnoer mag niet worden beschadigd of gerepareerd. Als u een zwaar voorwerp op het snoer plaatst, hard aan het snoer trekt of het snoer met kracht ombuigt, kan het snoer beschadigd raken en kan er brand uitbreken of kunnen er elektrische schokken ontstaan. 
- Het netsnoer dat bij dit apparaat wordt geleverd, kan enkel voor dit apparaat worden gebruikt. Gebruik het netsnoer niet voor een ander elektrisch product. Anders kan er brand uitbreken of kunnen er elektrische schokken ontstaan.
- U mag de stekker niet met natte handen in het stopcontact steken of uit het stopcontact halen. Anders kunnen er elektrische schokken ontstaan.

LET OP

- Steek de stekker goed in het stopcontact om een losse aansluiting te voorkomen.
- Trek niet aan het netsnoer wanneer u de stekker uit het stopcontact haalt. Anders kan het netsnoer beschadigd raken en kan er brand uitbreken of kunnen er elektrische schokken ontstaan. Houd de stekker zelf vast wanneer u de stekker uit het stopcontact haalt.
- Als het apparaat lange tijd niet zal worden gebruikt, bijvoorbeeld tijdens vakanties, dient de netstekker uit veiligheidsoverwegingen uit het stopcontact te worden gehaald.

- Haal de netstekker minstens een keer per jaar uit het stopcontact om de stekkerpennen en de stekker zelf te reinigen. Als er stof ophoopt in de stekker, kan er brand uitbreken.

Aardverbinding

WAARSCHUWING

- Zorg dat u een geaarde stekker in een geaard stopcontact steekt. Gebruik het apparaat niet als het niet geaard is. Dit kan leiden tot brand of elektrische schokken.



Behandeling

WAARSCHUWING

- Plaats geen glazen met water of metalen voorwerpen op het apparaat. Als er water in het apparaat druppelt of er een metalen voorwerp in het apparaat valt, kan er brand uitbreken of kunnen er elektrische schokken ontstaan.
- Verwijder de kleppen niet. Anders kunt u een elektrische schok krijgen van de onder stroom staande onderdelen in het apparaat. 
- U mag het apparaat niet zelf uit elkaar halen of opnieuw in elkaar zetten. Anders kan er brand uitbreken of kunnen er elektrische schokken ontstaan.
- Plaats geen metaal of brandbare stoffen in de openingen van het apparaat. Anders kan er brand uitbreken of kunnen er elektrische schokken ontstaan.
- Als er iets in de eenheid valt, druk dan onmiddellijk op de [Net]-toets en houd deze ingedrukt om de voeding uit te schakelen. Schakel daarna de hoofdschakelaar uit. Haal vervolgens de stekker uit het stopcontact en neem contact op met uw dealer of geautoriseerde servicevertegenwoordiger. Indien het apparaat verder wordt gebruikt, kan er brand uitbreken of kunnen er elektrische schokken ontstaan. 

- Als de eenheid erg warm wordt, rook afgeeft of stinkt, druk dan onmiddellijk op de [Net]-toets en houd deze ingedrukt om de voeding uit te schakelen. Schakel daarna de hoofdschakelaar uit. Haal vervolgens alle stekkers uit de stopcontacten en neem contact op met uw dealer of geautoriseerde servicevertegenwoordiger. Anders kan er brand uitbreken of kunnen er elektrische schokken ontstaan. 
- Wanneer u de IC-kaartlezer gebruikt De IC-kaartlezer geeft voortdurend een zwak signaal af. Als u een pacemaker hebt en enige abnormaliteit opmerkt, dient u onmiddellijk bij het apparaat weg te gaan. Raadpleeg onmiddellijk een arts.

LET OP

- Steek uw vingers niet in de gebieden rondom de standaardlade (extra lade) of de stapelbak. Anders kunt u gewond raken.
- Raak de bewegende delen van het apparaat niet aan. Anders kunt u gewond raken.
- Wees voorzichtig met uitstekende onderdelen en metalen aansluitingen wanneer u uw hand in de printer steekt om bijvoorbeeld vastgelopen papier te verwijderen. Anders kunt u gewond raken.
- Sommige onderdelen in de printer bevatten inkt. Zorg ervoor dat u geen inkt op uw handen of uw kleding krijgt. Mocht u toch inkt op uw handen krijgen, was uw handen dan zo snel mogelijk met zeep.
- Voor het verplaatsen van het apparaat neemt u contact op met uw dealer of geautoriseerde servicevertegenwoordiger. Als u het apparaat met kracht probeert te verplaatsen, kan het apparaat omvallen en verwondingen veroorzaken.
- Wanneer u de offset nietmachine gebruikt   Let op! Vastzittende vinger. Steek uw vingers niet in de ruimte tussen het hoofdapparaat en de stapelbak van de offset nietmachine. Hierdoor kunnen uw vingers vast komen te zitten wanneer de offset nietmachine beweegt.
- Wanneer u de multifunctionele afwerkeenheid gebruikt   Let op! Vastzittende vinger. Steek uw vingers niet in de ruimte tussen het hoofdapparaat en de stapelbak van de

multifunctionele afwerkeenheid. Hierdoor kunnen uw vingers vast komen te zitten wanneer de multifunctionele afwerkeenheid beweegt.



Let op! Heet oppervlak

Omdat de onderdelen vlakbij het etiket met daarop de waarschuwing voor de temperatuur heet kunnen worden en brandwonden kunnen veroorzaken, mag u deze oppervlakken niet rechtstreeks met uw vingers aanraken.

Inktcartridge

LET OP

- **Voorkom contact met de ogen en/of de huid.** Als er inkt in uw ogen komt, spoel dit dan onmiddellijk met veel water uit. Als er inkt op uw huid komt, was dit dan grondig af met zeep.
- **Zorg voor een goede ventilatie tijdens het afdrukken.** Ga onmiddellijk naar buiten als u zich onwel voelt tijdens het gebruik van het apparaat.
- **Als u zich misselijk voelt, roep dan onmiddellijk medische hulp in.**
- **Gebruik de inkt alleen om af te drukken.**
- **Verbrand inktcartridges niet na gebruik.** De inkt is brandbaar en kan de brand groter maken en brandwonden veroorzaken.
- **Bewaar inktcartridges buiten het bereik van kinderen.**
- **De inkt is brandbaar.** Gebruik in geval van brand een brandblusser met kaliumcarbonaat, schuim, poeder of kooldioxide.

Vóór gebruik

In dit onderdeel worden de voorzorgsmaatregelen beschreven die u dient op te volgen voordat u het apparaat in gebruik neemt.

Installatielocatie

Neem de volgende voorzorgsmaatregelen in acht.

- **Bij de levering van het apparaat zal uw dealer u helpen om de juiste locatie voor het apparaat te bepalen.**
- **Voor het verplaatsen van het apparaat neemt u contact op met uw dealer of geautoriseerde servicevertegenwoordiger.**
- **Het apparaat mag niet op de volgende locaties worden geplaatst. Anders werkt het apparaat mogelijk niet naar behoren, kan er storing optreden of kunnen er ongelukken gebeuren.**
 - Plaatsen waar het apparaat wordt blootgesteld aan direct zonlicht of overmatige verlichting, zoals naast het raam (indien dit onvermijdelijk is, dient u het gordijn te sluiten)
 - Plaatsen waar het apparaat wordt blootgesteld aan plotselinge temperatuurschommelingen
 - Plaatsen die buitensporig warm en vochtig of koud en droog zijn
 - Plaatsen in de buurt van vuur of warmte
 - Plaatsen die rechtstreeks worden blootgesteld aan koude lucht van de airconditioning, warme lucht van de verwarming of stralingswarmte
 - Plaatsen met een slechte luchtdoorlaatbaarheid of ventilatie
 - Stoffige plaatsen
 - Plaatsen die worden blootgesteld aan overmatige trilling
- **Installeer het apparaat op een plaats waarvan de vlakheid binnen het volgende bereik ligt.**
Vlakheid installatieplaats: 2° of minder
- **Gebruik het apparaat onder de volgende omgevingsomstandigheden.**
Temperatuurbereik: 15 °C tot 30 °C
Vochtigheidsbereik: 40% - 70% RV (niet-condenserend)

Stroomaansluiting

Neem de volgende voorzorgsmaatregelen in acht.

- **Steek de stekker goed in het stopcontact om een losse aansluiting te voorkomen.**
Mochten er opties zijn aangesloten, dan hebt u mogelijk twee of meer stekkers.
- **Plaats het apparaat in de buurt van een stopcontact.**
- **Wanneer de scanner via de USB-kabel op de printer is aangesloten, wordt de scanner in- en uitgeschakeld door de spanning van de hoofdeenheid.**

Aansluiten op een computer

■ Aansluiten op meerdere computers

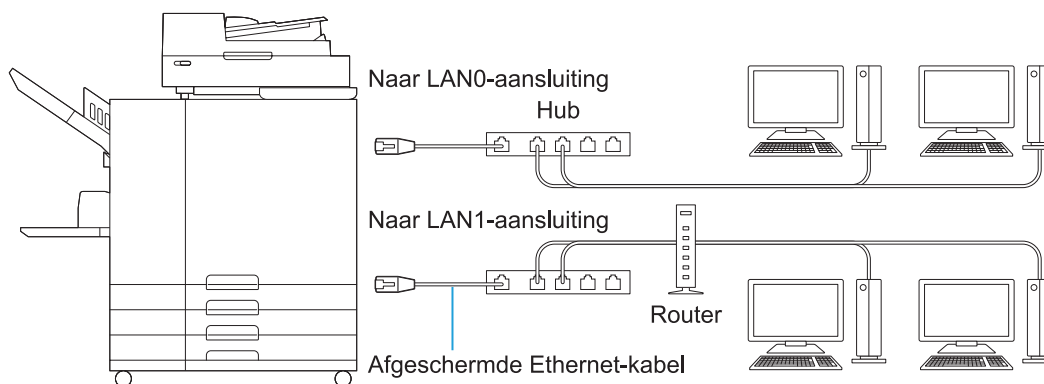

■ Aansluiten op één computer

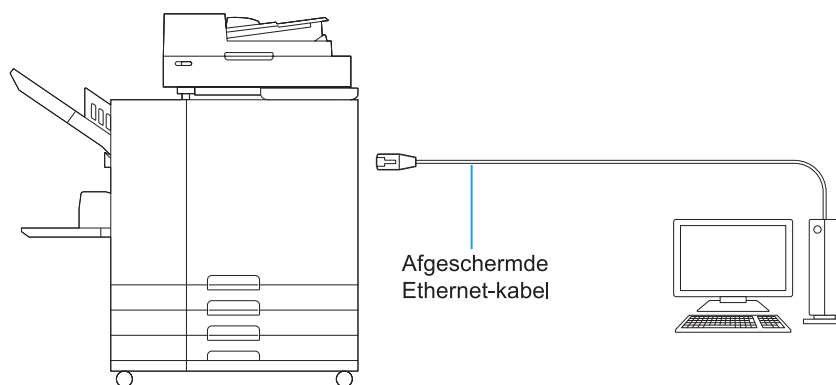

• De maximaal toegestane spanning voor alle in-/uitgangsaansluitingen is 5 V.



- Gebruik een in de handel verkrijgbare afgeschermd ethernetkabel. U kunt zowel een straight als een crossoverkabel gebruiken om het apparaat op computers aan te sluiten. Het is aanbevolen een van de volgende soorten afgeschermd ethernetkabels te gebruiken in overeenstemming met uw netwerkgeving.
 - Cat 5-kabel (Cat 5e) voor 100BASE-netwerk
 - Cat 5e-kabel voor 1000BASE-netwerk
- Om vanaf een computer af te drukken, moet u het printerstuurprogramma installeren. Voor de installatiemethode, zie "Het printerstuurprogramma installeren en verwijderen" (p.50).
- Om de optionele printcontroller aan te sluiten, verbindt u deze met de LAN1-aansluiting op de achterzijde van het apparaat.
- U kunt het apparaat niet rechtstreeks verbinden met een communicatiekabel van een telecommunicatieoperator (operator voor mobiele communicatie, telecomoperator op het vaste netwerk, internetprovider enz.). Wanneer u het apparaat met het netwerk verbindt, moet u ervoor zorgen dat de verbinding wordt gemaakt via een router enz.

Benodigde ruimte

■ Hoofdeenheid

Er dient voldoende ruimte te worden opengelaten zodat de voorklep kan worden geopend.

- Vooraanzicht (met de standaardlade open)

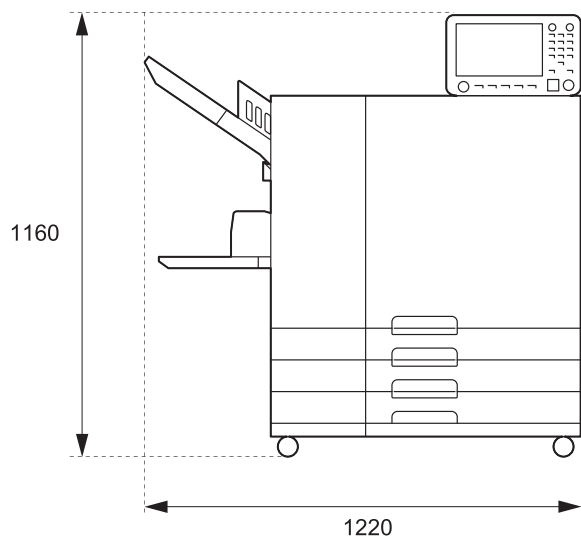

- Zijaanzicht (met de voorklep open)

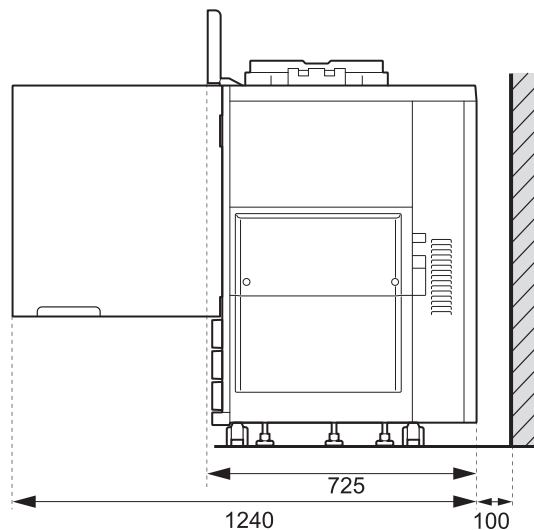

Eenheden: mm

■ Hoofdeenheid met optionele apparatuur geïnstalleerd

Voorzie voldoende ruimte zodat de standaardlade, de voorklep en de originelenklep van de scanner kunnen worden geopend.

- Vooraanzicht

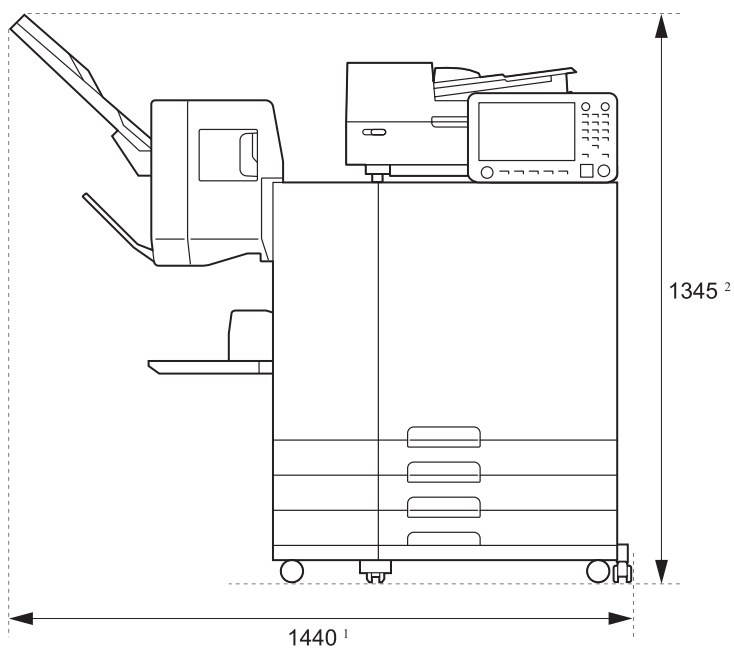

Eenheden: mm

• Zijaanzicht

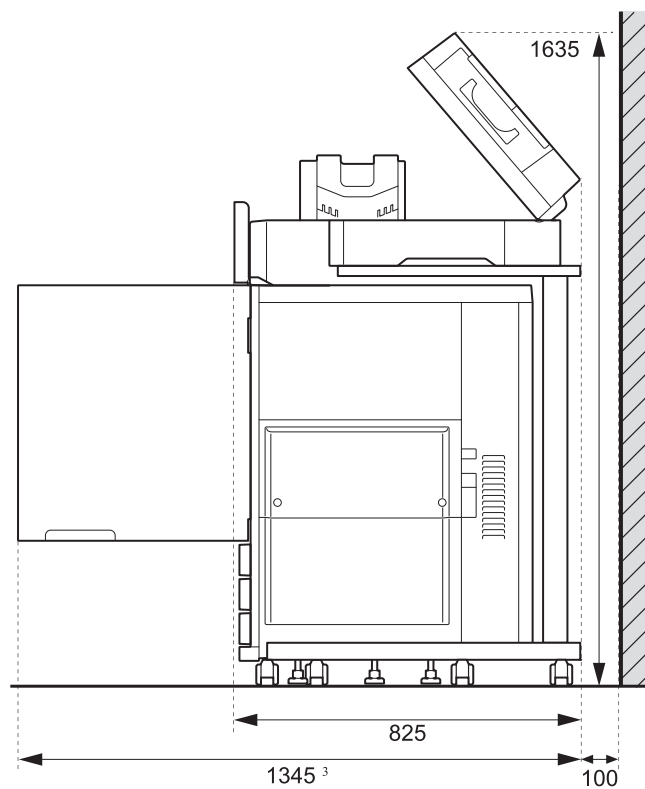

Eenheden: mm

De afmetingen zijn afhankelijk van de gebruikte optionele apparatuur.

*1 Breedte	Alleen de hoofdeenheid	1.220 mm
	Hoofdeenheid en scanner (wanneer u de speciale scannerstandaard gebruikt)	1.235 mm
	Hoofdeenheid en offset nietmachine	1.440 mm
	Hoofdeenheid, multifunctionele afwerkeenheid en vouweenheid	2.655 mm
	Hoofdeenheid en multifunctionele afwerkeenheid	2.415 mm
	Hoofdeenheid en brede stapelbak	1.875 mm
	Hoofdeenheid en auto-ctrl. stapelbak	1.745 mm
	Hoofdeenheid, offset nietmachine en brede stapelbak	2.100 mm
	Hoofdeenheid, offset nietmachine en auto-ctrl. stapelbak	1.970 mm
	Hoofdeenheid, offset nietmachine en stapelaar met grote capaciteit	2.425 mm
	Hoofdeenheid en extra lade	1.480 mm
	Hoofdeenheid, extra lade en brede stapelbak	2.135 mm
	Hoofdeenheid, extra lade en auto-ctrl. stapelbak	2.005 mm
	Hoofdeenheid, extra lade en stapelaar met grote capaciteit	2.470 mm
	Hoofdeenheid, extra lade, multifunctionele afwerkeenheid en vouweenheid	2.915 mm
	Hoofdeenheid, extra lade en multifunctionele afwerkeenheid	2.670 mm
	Hoofdeenheid en doorvoereenheid met hoge capaciteit	1.565 mm
	Hoofdeenheid en stapelaar met grote capaciteit	2.210 mm
	Hoofdeenheid, doorvoereenheid met hoge capaciteit en stapelaar met grote capaciteit	2.555 mm
	Hoofdeenheid, doorvoereenheid met hoge capaciteit en brede stapelbak	2.225 mm
Hoofdeenheid, doorvoereenheid met hoge capaciteit en auto-ctrl. stapelbak	2.095 mm	
Hoofdeenheid, doorvoereenheid met hoge capaciteit, multifunctionele afwerkeenheid en vouweenheid	3.000 mm	
Hoofdeenheid, doorvoereenheid met hoge capaciteit en multifunctionele afwerkeenheid	2.760 mm	
*2 Hoogte	Alleen de hoofdeenheid (met het bedieningspaneel rechtop)	1.160 mm
	Hoofdeenheid en scanner (wanneer u de speciale scannerstandaard gebruikt)	1.260 mm
	Hoofdeenheid en offset nietmachine	1.345 mm
	Hoofdeenheid en multifunctionele afwerkeenheid	1.215 mm
*3 Diepte	Alleen de hoofdeenheid	1.240 mm
	Hoofdeenheid en scanner (wanneer u de speciale scannerstandaard gebruikt)	1.345 mm
	Hoofdeenheid en multifunctionele afwerkeenheid	1.325 mm
	Hoofdeenheid, multifunctionele afwerkeenheid en vouweenheid	1.325 mm
	Hoofdeenheid, scanner (wanneer u de speciale scannerstandaard gebruikt), multifunctionele afwerkeenheid en vouweenheid	1.420 mm
	Hoofdeenheid en extra lade	1.240 mm
	Hoofdeenheid en doorvoereenheid met hoge capaciteit	1.240 mm
	Hoofdeenheid en stapelaar met grote capaciteit	1.315 mm

Behandeling

- **Maak geen gebruik van de hoofdschakelaar om het apparaat uit te schakelen en haal de stekker niet uit het stopcontact tijdens het gebruik van het apparaat.**
- **Houd de kleppen gesloten tijdens het gebruik.**
- **Verplaats het apparaat niet.**
- **Het apparaat bevat precisiecomponenten en bewegende delen. Voer daarom geen handelingen uit die niet in de handleidingen worden beschreven.**
- **Plaats geen zware voorwerpen op het apparaat en bescherm het apparaat tegen hevige schokken.**
- **Open en sluit de kleppen voorzichtig.**
- **Nadat u de hoofdschakelaar hebt uitgezet, moet u wachten totdat het lampje [Hoofdschakelaar] uit is voordat u de hoofdschakelaar weer aanzet.**
- **Reinig de kop indien het apparaat lange tijd niet zal worden gebruikt of vóór het gebruik wanneer het apparaat lange tijd niet is gebruikt.**

De kwaliteit van de inkt kan afnemen en inkt kan opdrogen in de inkttoevoer van het apparaat, waardoor de afdrukkop kan verstopen. Het is aanbevolen de afdrukkop regelmatig te reinigen om dit te voorkomen.
- **Raak de afdrukkop niet aan, want dit kan leiden tot storingen en een lagere afdrukkwaliteit.**
- **Houd de alle kleureninkcartridges altijd in het apparaat. Laat het apparaat niet achter zonder dat de inktcartridges in het apparaat zijn geplaatst, zelfs wanneer het apparaat niet wordt gebruikt.**

Originelen

Als u de optionele scanner aansluit, kunt u een origineel kopiëren of scannen door het op de glasplaat of in de ADF te plaatsen zodat het kan worden gelezen. Als u een origineel gebruikt dat niet compatibel is met dit apparaat, kan dat leiden tot problemen als papierstoringen, vlekken of apparaatstoring.

Specificaties van de origineelbron

■ Glasplaat

Formaat	Maximum: 303 mm × 432 mm
Origineelgewicht	200 N (over een grootte van A3-formaat)

■ Automatische documentdoorvoer (ADF)

Formaat	100 mm × 148 mm - 297 mm × 432 mm
Gewicht	52 g/m ² - 128 g/m ²
Origineeltype	Normaal papier
Max. capaciteit	200 vellen (bij een gewicht van 80 g/m ²)

Vorzorgsmaatregelen voor originelen

Indien er inkt of correctievloeistof op de originelen zit, dient dit volledig te zijn opgedroogd voordat de originelen op de glasplaat worden gelegd. De volgende soorten originelen kunnen niet worden gescand met de ADF, zelfs als de specificaties overeenkomen met het bovenstaande.

Gebruik in dat geval de glasplaat.

- Papier dat is geknipt en geplakt
- Zeer gekreukt of omgekruld papier
- Gevouwen papier
- Gelijmd papier
- Papier met gaten
- Gescheurd papier of papier met onregelmatige randen
- Transparanten, overtrekpapier en andere zeer transparante materialen
- Knutselpapier of gecoat papier waarvan de voor- of achterzijde is bewerkt
- Thermisch papier voor faxen of tekstverwerkers
- Papier met een oneven oppervlak

Voor nauwkeurig scannen

- Zorg ervoor dat het oppervlak van het origineel vlak is wanneer u foto's of afgedrukte documenten scant.
- Het is aanbevolen om een origineel met een lettergrootte van ten minste 5pt te gebruiken.

Afdrukbaar gebied

Het formaat van het afdrukbaar gebied is afhankelijk van of u een taak afdrukt vanaf een computer of een papieren origineel kopieert.

■ Maximaal afdrukgebied

Afdrukbaar gebied

Afdrukken	314 mm × 548 mm
Kopiëren (wanneer u de automatische documentdoorvoerder gebruikt)	295 mm × 430 mm*

* Wanneer u de glasplaat gebruikt: 303 mm × 432 mm

Afdrukbaar gebied (marge)

Standaard	3 mm
Maximum	1 mm



- Er kan niet worden afgedrukt zonder marges. Er worden altijd marges toegevoegd aan de randen van het papier.

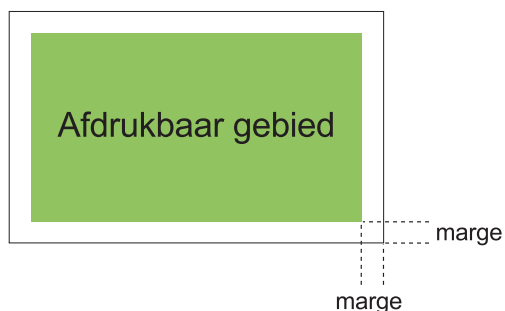

Sommige plaatsen aan de rand van het papier kunnen niet worden bedrukt, ongeacht het formaat van de gegevens van het origineel.

- Afhankelijk van de inhoud van het origineel, kunnen tekst of afbeeldingen verloren gaan of kan de inkt uitvloeien.
- Zelfs wanneer het papierformaat binnen het maximaal afdrukgebied ligt, wordt er afgedrukt met een marge.
- Wanneer u kopieert, kan het apparaat de marge van 1 mm van het origineel niet scannen.

■ Afdrukbaar gebied van enveloppen

De volgende enveloppen van standaardformaat kunnen op dit apparaat worden afgedrukt:

- C4: 229 mm × 324 mm
- C5: 162 mm × 229 mm
- C6: 114 mm × 162 mm
- DL R: 110 mm × 220 mm
- Envelop: 229 mm × 305 mm
- Envelop: 254 mm × 331 mm
- Nr.10 envelop: 105 mm × 242 mm

Om op enveloppen van niet-standaardformaat af te drukken, registreert u het enveloppeformaat bij [Aangepast pap.formaat] op het tabblad [Omgeving] van het printerstuurprogramma. Het afdrukbaar gebied op een envelop is het gebied binnen 10 mm van de randen van de envelop.

Delen van het beeld die niet in het afdrukbaar gebied passen, zullen niet worden afgedrukt.

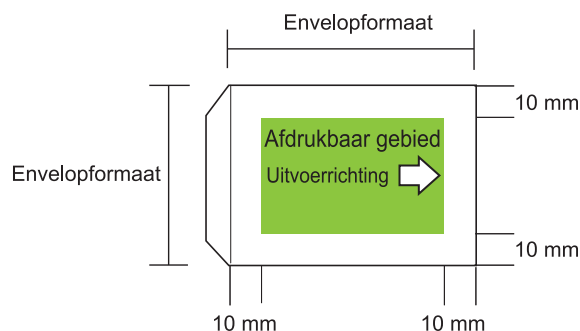

- Wanneer u afdrukt op enveloppen is het aanbevolen dat u de optionele stapelbak of de envelopinvoerkit installeert.
- Om ook af te drukken op de flap, moet u het envelopformaat inclusief de flap registreren.
- Enveloppen kunnen niet dubbelzijdig worden bedrukt.

Afdrukpapier

- Als u papier gebruikt dat niet compatibel is met dit apparaat kan dat problemen als papierstoringen, vlekken of storing van het apparaat veroorzaken.
- De specificaties van het papier dat in de papierlade, de standaardlade en de extra lade kan worden geladen, zijn verschillend.

Basisspecificaties van het papier

Papierlade

Formaat	182 mm × 182 mm - 297 mm × 432 mm
Gewicht	52 g/m ² - 104 g/m ² Riemgewicht: 45 kg - 90 kg (duodecimo)
Papiertype	Normaal papier, kringlooppapier
Maximale hoeveelheid	Hoogte tot 56 mm in elke lade

Standaardlade/Doorvoereenheid met hoge capaciteit

Formaat	Standaardlade: 90 mm × 148 mm - 340 mm × 550 mm Doorvoereenheid met hoge capaciteit: 90 mm × 148 mm - 340 mm × 465 mm
Gewicht	46 g/m ² - 210 g/m ² Riemgewicht: 40 kg - 180 kg (duodecimo)
Papiertype	Normaal papier, kringlooppapier, enveloppen, postkaarten (normaal papier), postkaarten (inkjet)
Maximale hoeveelheid papier	Standaardlade: hoogte tot 110 mm Doorvoereenheid met hoge capaciteit: hoogte tot 440 mm

Extra lade

Formaat*	A4-LEF/JIS-B5-LEF/Letter-LEF/16K-LEF
Gewicht	52 g/m ² - 104 g/m ²
Papiertype	Normaal papier, kringlooppapier
Maximale hoeveelheid papier	Hoogte tot 220 mm

* Als u het papierformaat (positie papierdoorvoer) wilt wijzigen, neem dan contact op met uw dealer of geautoriseerde servicevertegenwoordiger.

- Welke papierformaten geschikt zijn, is afhankelijk van de uitvoerbak.

Papierformaten voor uitvoerbakken

Bak, voorz. onder	90 mm × 148 mm - 340 mm × 550 mm ^{*1}
Offset nietmachine	Wanneer afdrukken niet worden gesorteerd: 90 mm × 148 mm - 340 mm × 550 mm ^{*1} Wanneer u versprongen uitvoer gebruikt: regelmatig papierformaat: 182 mm × 257 mm - 297 mm × 431,8 mm onregelmatig papierformaat: 131 mm × 148 mm - 305 mm × 550 mm Wanneer u nietjes gebruikt: A3/JIS-B4/A4/A4-LEF/JIS-B5/JIS-B5-LEF/Ledger/Legal/Letter/Letter-LEF/Foolscap/8K/16K/16K-LEF Alleen regelmatig papierformaat.
Auto-ctrl. stapelbak	90 mm × 148 mm - 320 mm × 432 mm (Wanneer u papier gebruikt dat groter is dan 432 mm moet u de papierdoorvoer sluiten.)
Brede stapelbak	90 mm × 148 mm - 340 mm × 550 mm
Stapelaar met grote capaciteit	Wanneer afdrukken niet worden gesorteerd: 90 mm × 148 mm - 340 mm × 460 mm ^{*2} Wanneer u versprongen uitvoer gebruikt: 90 mm × 182 mm - 340 mm × 432 mm ^{*3}

*1 Niet geschikt voor enveloppen.

*2 Hoogte tot 440 mm
Voor A5, postkaarten, enveloppen of papier van onregelmatig formaat:
hoogte tot 110 mm

*3 Hoogte tot 405 mm (niet van toepassing op A5, postkaarten, enveloppen of papier van onregelmatig formaat)



- Voor informatie over elke lade in de multifunctionele afwerkeenheid, zie "Multifunctionele afwerkeenheid FG20 (optioneel)" (p.259) in "Bijlage".
- LEF staat voor "Long Edge Feed".



• **Afhankelijk van het papiertype, de bedieningsomgeving en de opslagomstandigheden, kan soms zelfs papier dat voldoet aan deze formaat- en gewichtsspecificaties mogelijk niet door het apparaat worden gevoerd.**

- **Het gebruik van de volgende papiertypen zal problemen als papierstoringen of apparaatstoringen veroorzaken.**
 - Papier dat niet voldoet aan de voorwaarden van de basisspecificaties
 - Papier met een bewerkt oppervlak, zoals thermisch papier of carbonpapier
 - Omgekruld papier (3 mm of meer)
 - Gekreukt papier
 - Omgebogen papier
 - Gescheurd papier
 - Golvend papier
 - Gecoat papier, zoals knutselpapier
 - Papier met kartelranden
 - Gelijmd papier
 - Papier met gaten
 - Glanspapier voor foto's
 - Transparanten
 - Yupo-papier
- **Gebruik altijd papier uit een gesloten verpakking.**
- **Als u een afdruktaak hebt voltooid, moet u het ongebruikte papier uit de standaardlade te nemen en terug in de verpakking te doen om te bewaren. Als u het papier in de standaardlade laat zitten, kan het omkrullen en papierstoringen veroorzaken. (Het is aanbevolen de noodzakelijke vellen uit de verpakking te nemen en ze in de standaardlade te plaatsen.)**
- **Als het papier niet goed is gesneden of ruw aanvoelt (zoals bijvoorbeeld tekenpapier), dient het voor gebruik te worden uitgeschud.**
- **Bewaar het papier vlak en stel het niet bloot aan hoge temperaturen, hoge vochtigheid en direct zonlicht.**

Afdrukken

- **Bij dubbelzijdig afdrukken kunnen de randen van het papier vuil worden, afhankelijk van het origineel.**
- **Afdrukken verliezen na verloop van tijd hun kleur (verkleuring) door diverse chemische stoffen in de lucht en het licht. U kunt afdrukken beschermen tegen verkleuring door ze volledig te laten drogen en vervolgens in een glazen kader te plaatsen of te lamineren.**
- **Wanneer u afdrukken in een heldere opslagmap bewaart, kan hiervoor enkel gebruik worden gemaakt van mappen van polyethyleentereftalaat (PET).**
- **Afdrukken kunnen hun kleur verliezen wanneer ze in aanraking komen met water of transpiratie. Bewaar afdrukken niet op een plaats waarin ze blootstaan aan vocht. Het beschrijven van afdrukken met een pen op oliebasis kan zorgen voor uitvloeiing.**
- **De afdrukdichtheid van de afdruk direct na het afdrukken is anders dan de afdrukdichtheid na 24 uur. De afdrukdichtheid wordt na verloop van tijd lager.**
- **Plaats geen afdrukken van dit apparaat bovenop afdrukken van een laserprinter of kopieerapparaat dat toners gebruikt. Het papier kan namelijk aan de afgedrukte toner plakken en de toner kan op de afdruk komen.**
- **Plaats geen afdrukken van dit apparaat op of onder thermisch papier of drukgevoelig papier. Het beeld op thermisch papier of drukgevoelig papier kan zwakker worden of verdwijnen.**
- **De afdrukken bevatten zeer kleine hoeveelheden vluchtige componenten. Wanneer afdrukken op bijvoorbeeld een bureau blijven liggen, kan het in zeldzame gevallen lijken alsof vluchtige componenten daarop overgebracht zijn. Ze zullen op den duur verdampen en verdwijnen.**

Materialen die niet mogen worden afgedrukt

- Gebruik het apparaat niet op enige manier die in strijd is met de wet of de regels omtrent copyright, zelfs wanneer de kopieën bestemd zijn voor persoonlijk gebruik. Neem voor meer informatie contact op met uw dealer of geautoriseerde servicevertegenwoordiger. Over het algemeen geldt, ga op uw eigen oordeel af en gebruik uw gezond verstand.

Opslag en voorzorgsmaatregelen voor inktcartridges

De inktcartridges voor dit apparaat zijn gedeeltelijk gemaakt van papier. Daarom kunnen inktcartridges vervormd raken en onbruikbaar worden als ze onjuist of in een ongeschikte omgeving worden bewaard. Sla de inktcartridges naar behoren op, in overeenstemming met de instructies in "Opslag".

Opslag

- Sla de inktcartridge op in de originele verpakking en horizontaal in de richting die wordt aangegeven door de markering deze zijde naar boven.
- Voorkom bevriezing of blootstelling aan direct zonlicht. Bewaar ze op plaatsen met een temperatuur tussen 5 °C en 35 °C. Niet opslaan op plaatsen die blootstaan aan extreme temperatuurschommelingen.
- Als de plastic zak is geopend, maar de inktcartridge nog niet meteen moet worden gebruikt, sla de inktcartridge dan naar behoren op en plaats ze zo spoedig mogelijk in het apparaat.

Vorzorgsmaatregelen voor behandeling

- Schud de inktcartridge niet. Dit kan luchtbelletjes veroorzaken die zorgen voor een verminderde afdrukkwaliteit.
- Voeg geen inkt toe aan de inktcartridge.
- Haal de inktcartridge uit de plastic zak net voor u ze in het apparaat gaat plaatsen.
- De geschikte bedrijfstemperatuur is 15 °C - 30 °C.
Het gebruik van het inktcartridges in een ongeschikte bedieningstemperatuur kan leiden tot een verminderde afdrukkwaliteit (verminderde inktafgifte).
De sproei-eigenschappen van de inkjetprinter kunnen variëren naargelang de viscositeit van de inkt. Met name bij lagere temperaturen neemt de viscositeit van de inkt toe, wat kan leiden tot verstoppingen van de afdrukkop. Volg de informatie over de bedieningsomgeving en opslagtemperatuur op. Controleer de productiedatum en gebruik de inktcartridge binnen de 24 maanden na de productiedatum.
- Als de dop van de inktcartridge is verwijderd en de inktcartridge gedurende langere tijd wordt bewaard zonder dat ze wordt opgebruikt, kunnen allerlei chemische stoffen in de lucht de kwaliteit van de inktcartridge doen afnemen.
Het gebruik van inkt waarvan de kwaliteit verminderd of gewijzigd is, kan de afdrukkop of de inktbaan beschadigen.
- Giet inktresten uit de inktcartridge niet in de riolering.
- De inkt is brandbaar.
Gebruik in geval van brand een brandblusser met kaliumcarbonaat, schuim, poeder of kooldioxide.

Wegwerpen van gebruikte inktcartridges en reinigingsreservoirs

- De inkt in het reinigingsreservoir kan niet worden gebruikt om af te drukken.

Naam en functie van onderdelen

Hoofdeenheid en optionele scanner

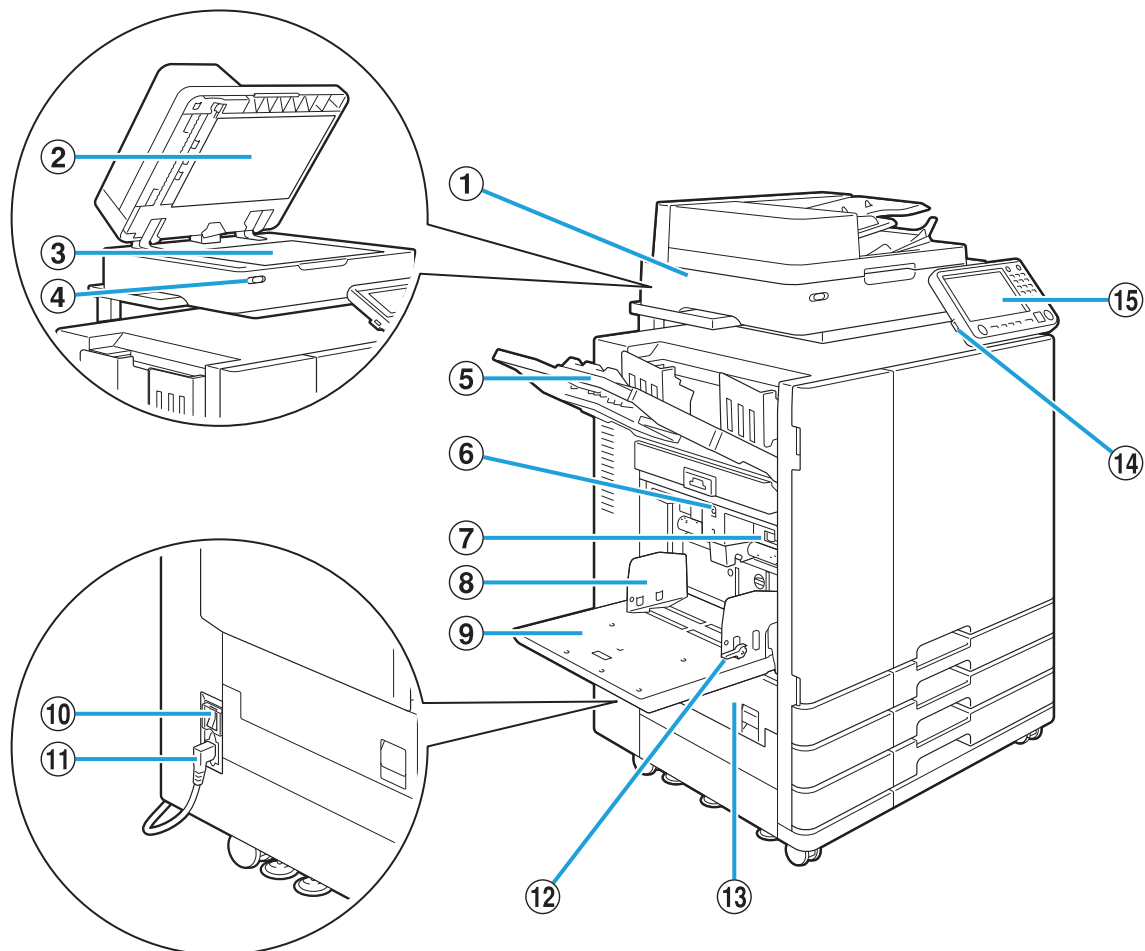

① Scanner (optioneel)

Gebruik de scanner voor het kopiëren of scannen van documenten die worden gelezen vanaf de glasplaat of de ADF.

② Originelenklep

Trek deze naar beneden om het origineel te bedekken wanneer dit vanaf de glasplaat wordt gelezen.

③ Glasplaat

Leg het origineel met de bedrukte zijde naar onder tegen de pijl links bovenaan.

④ Scannerlamp (blauw/rood)

Deze lamp geeft de status van de scanner aan.

- Blauwe lamp AAN: klaar
- Blauwe lamp knippert: apparaat start op of is bezig met scannen

- Rode lamp knippert: er heeft zich een fout voorgedaan

⑤ Bak, voorz.onder

De afdrucken worden er met de bedrukte zijde naar onder uitgevoerd.

⑥ Verlaagknop standaardlade

Gebruik deze knop om de standaardlade omhoog of omlaag te halen wanneer u papier vervangt of toevoegt.

⑦ Hendel voor het aanpassen van de druk van de papierinvoer

Gebruik deze hendel om de druk van de papierinvoer aan te passen volgens het papier type in de standaardlade.

⑧ Papierdoorvoer standaardlade

Gebruik deze doorvoer om te voorkomen dat papier in de standaardlade scheef trekt.

⑨ Standaardlade

Laad hier speciaal papier (dik papier, enveloppen enz.). U kunt ook normaal papier laden.

⑩ Hoofdschakelaar

Gebruik deze schakelaar om de stroomtoevoer in te schakelen. De spanning staat meestal AAN.

⑪ Aansluiting hoofdeenheid

Sluit de stroomkabel van de hoofdeenheid aan op deze aansluiting.

⑫ Hendels van de papierdoorvoer

Gebruik deze hendels voor het verschuiven of vastzetten van de papierdoorvoer van de standaardlade. De standaardlade is aan beide zijden op twee plaatsen voorzien van hendels.

⑬ Linkerklep

Open deze klep wanneer het papier vastgelopen is.

⑭ USB-poort

Sluit een USB-flashstation aan op deze poort om de gescande gegevens op te slaan of om de gegevens af te drukken die op het USB-flashstation zijn opgeslagen.



- U moet een USB-flashstation gebruiken dat compatibel is met Mass Storage Class en een bestandssysteemindeling (FAT16, FAT32, exFAT).

⑮ Bedieningspaneel

Gebruik dit voor acties of instellingen. U kunt de hoek aanpassen zodat het bedieningspaneel beter zichtbaar is.

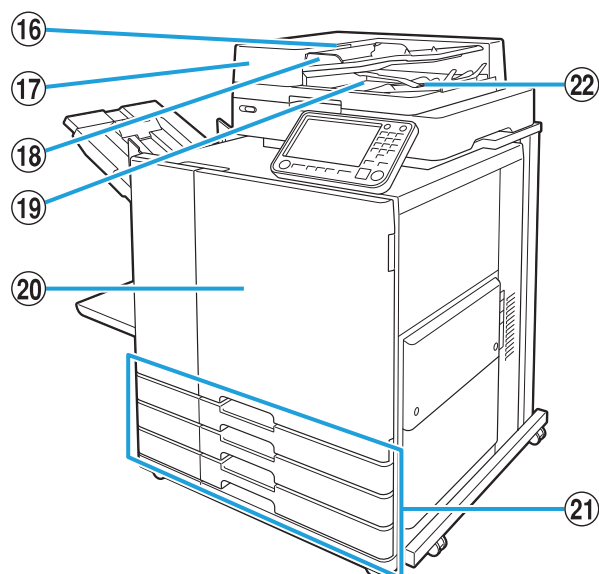

⑯ Hendel ADF origineleneenheid

Haal deze hendel naar boven om de ADF origineleneenheid te openen wanneer er documenten zijn vastgelopen.

⑰ Auto Document Feeder (ADF)

Er kunnen tot ongeveer 200 documenten automatisch worden ingevoerd.

⑱ ADF originelendoorvoer

Verschuif deze volgens de breedte van het document.

⑲ ADF uitvoerlade voor originelen

Documenten die worden gelezen met de ADF worden hier uitgevoerd.

⑳ Voorklep

Normaal is de voorklep vergrendeld en kan ze niet worden geopend. Deze vergrendeling wordt automatisch vrijgegeven bij papierstoringen of andere problemen.

Om de voorklep in andere gevallen te openen, gaat u naar [Onderhoud] op het scherm [Thuis1] en raakt u aan [Voorklepvrijgeving].

㉑ Papierlade 1, Papierlade 2, Papierlade 3 (Papierlades)

Laad hier het papier dat moet worden gebruikt om af te drukken.



- Gebruik de standaardlade voor dik papier en andere speciale papiertypes.

㉒ Papieruitlijnhendel

Gebruik deze hendel om de uitgevoerde documenten uit te lijnen. Als de hendel de uitvoer hindert, trekt u de hendel omhoog en vergrendelt u hem.

Bedieningspaneel

Met het bedieningspaneel kunnen diverse acties en instellingen worden uitgevoerd. De kleur en de toestand (oplichten of knipperen) van de lampen geven de status van het apparaat of fouten zoals papierstoringen aan.



① Aanraakscherm

Gebruik dit voor acties of instellingen. Op dit scherm wordt tevens informatie weergegeven, zoals fout- of bevestigingsberichten.

Afhankelijk van het scherm of de lijst, kunnen veegacties mogelijk zijn door met uw vinger in een bepaalde richting over het aanraakscherm te vegen. (p.31 "Aanraakscherm")

② Thuis-toets

Druk op deze toets om het scherm [Thuis1] te openen.

③ Aan-/afmeldtoets

Druk op deze toets om u aan of af te melden.

④ Functietoetsen

U kunt vaak gebruikte functies en instellingen vooraf instellen. Gebruik deze toetsen als sneltoetsen.



- Voor specifieke instructies over het registreren van functies en instellingen neemt u contact op met uw beheerder.

⑤ Lamp gegevens

Dit lampje gaat branden wanneer er een taak wacht en knippert wanneer het apparaat gegevens ontvangt.

⑥ Foutlamp

Dit lampje knippert wanneer er een fout optreedt.

⑦ Lamp hoofdvoeding

Dit lampje gaat branden wanneer de hoofdvoeding aan staat.

⑧ Taakstatus-toets

Druk op deze toets om na te gaan welke taken worden uitgevoerd of voltooid zijn.

⑨ Start-toets

Druk op deze toets om een bewerking te starten.

⑩ Stop-toets

Druk op deze toets om de huidige taak te stoppen.

⑪ Onderbrekingstoets

Druk op deze toets wanneer u moet kopiëren wanneer een taak wordt afgedrukt. Met deze functie kunt u de taak die wordt afgedrukt pauzeren om een ander document te kopiëren.

⑫ Reset-toets

Druk op deze toets om de instellingen terug te zetten naar de standaardwaarden.



- Alleen de instellingen voor de geselecteerde modus worden gereset. De instellingen voor andere modi blijven ongewijzigd met deze bewerking.
-

⑬ Wissen-toets

Druk op deze toets om ingevoerde letters of cijfers te wissen.

⑭ Numerieke toetsen

Gebruik deze toetsen om cijfers in te voeren.

⑮ Subnetschakelaar

Wanneer u op deze toets drukt terwijl de netspanning aan staat, schakelt de voeding in en licht deze toets op. Door deze toets ingedrukt te houden, wordt de voeding uitgeschakeld en gaat het apparaat naar stand-bymodus.

⑯ Ontwaaktoets

Deze toets licht op wanneer het apparaat in de energiebesparingsmodus staat. Door op deze toets te drukken wanneer het lampje aan is, wordt het apparaat klaargemaakt voor gebruik.



- Door op deze toets te drukken wanneer het lampje niet aan is, gaat het apparaat naar de slaapstand.
-

Aanraakscherm

Scherm [Thuis1]

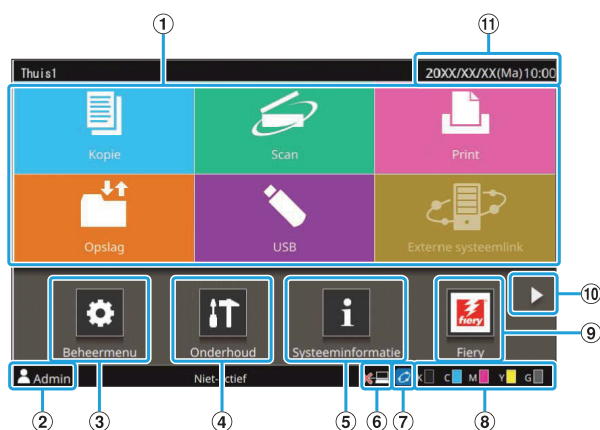

Het scherm [Thuis1] verschijnt wanneer u op de toets [Thuis] op het bedieningspaneel drukt. Om de instellingen en acties op te roepen, raakt u de knop voor de modus die u wilt gebruiken aan.



- Het weergegeven scherm verschilt naargelang uw model, de aangesloten optionele apparatuur en de instellingen.

① Modusknoppen

Raak deze knoppen aan om het bijbehorende modusscherm op te roepen.

Een slotpictogram in de rechterbovenhoek van een knop geeft aan dat u zich moet aanmelden om toegang te krijgen tot die modus.

② Gebruikersnaam

De naam van de momenteel aangemelde gebruiker wordt weergegeven.

③ Knop [Beheermenu]

Raak deze knop aan om de beheerderinstellingen te openen.



- Deze knop verschijnt niet wanneer de gebruiker niet als beheerder is aangemeld.

④ Knop [Onderhoud]

Raak deze knop aan om de onderhoudsfuncties te openen.

⑤ Knop [Systeeminformatie]

Raak deze knop aan om de informatie over de verbruiksgoederen, het apparaat en de gebruiker weer te geven.

⑥ Offline

Dit pictogram wordt weergegeven wanneer [On-/Offline] op [OFF] staat.

⑦ FORCEJET™-verbindingspictogram

Dit pictogram geeft aan of alle delen die voor afdrukken vereist zijn, correct werken. De weergave verschilt naargelang de verbruiksgoederen of de ingestelde details.

- U gebruikt RISO-inkt.
- U gebruikt geen RISO-inkt.

Brandt: er wordt inktinformatie ingevoerd.

Knippert: er wordt geen inktinformatie ingevoerd.

Voor meer informatie over de instelling van de inktinformatie raadpleegt u de "Handleiding voor het oplossen van problemen".

⑧ Resterende hoeveelheid inkt

Deze pictogrammen geven aan hoeveel inkt er nog voor elke kleur is. De indicator begint te knippen wanneer het bijna tijd is om een inktcartridge te vervangen. Maak een nieuwe inktcartridge klaar voor de kleur die knippert.



- Als u geen RISO-inkt gebruikt, wordt de resterende hoeveelheid inkt niet weergegeven.

⑨ Knop [Fiery]

Deze knop wordt weergegeven wanneer u de optionele printcontroller ComColorExpress FS2100C gebruikt. Raak deze knop aan om het Fiery-modusscherm weer te geven.

Voor meer informatie raadpleegt u de Gebruikershandleiding van de printcontroller.

⑩ Knop

Raak deze knop aan om naar het scherm [Thuis2] te gaan.

⑪ Datum/tijd

De huidige datum en tijd worden weergegeven.

Scherma [Thuis2]

Wordt weergegeven door [▶] aan te raken of naar links te vegen op het scherm [Thuis1].

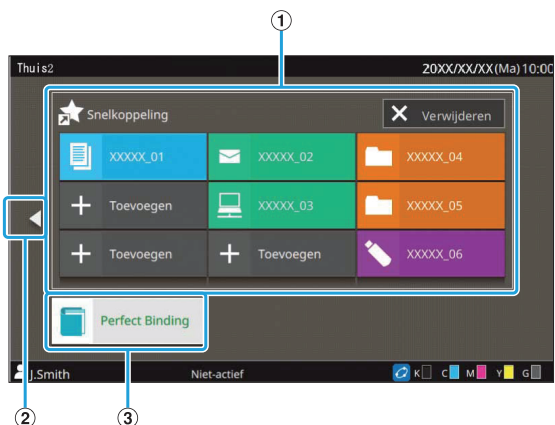

① [Snelkoppeling]

U kunt maximaal negen snelkoppelingen registreren bij de favorieten van elke modus op het scherm [Thuis2].

② Knop [▶]

Raak deze knop aan om het scherm [Thuis1] weer te geven.



- U kunt ook naar rechts vegen op het scherm [Thuis2] om het scherm [Thuis1] weer te geven.

③ Knop [Perfect Binding]

Deze knop wordt weergegeven wanneer u de optionele Perfect Binder gebruikt. U kunt instellen dat afgedrukte pagina's met de hoofdtekst en een omslagblad tot een volledig boek worden gebonden. Voor meer informatie, zie de Gebruikershandleiding van de Perfect Binder.

Favoriete snelkoppelingen

U kunt maximaal negen snelkoppelingen registreren bij uw persoonlijke [Favorieten] voor elke modus.

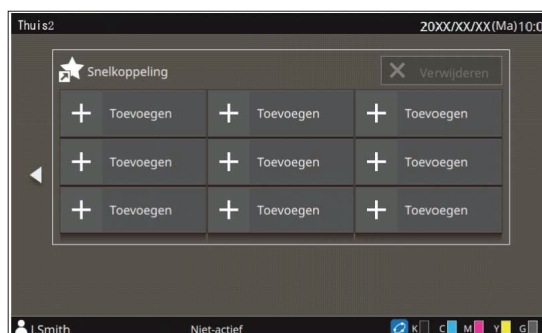

■ Een favoriete snelkoppeling registreren

1 Open het scherm [Thuis2].

2 Raak [Toevoegen] aan.

Het scherm [Snelkoppeling voor favoriet toevoegen] wordt weergegeven.

3 Selecteer de modus.

4 Selecteer een van de favorieten.

5 Raak [OK] aan.



- De kleur van de knop en het soort pictogram voor favoriete snelkoppelingen die in het scherm [Thuis2] zijn geregistreerd, verschillen naargelang de modus waarop de favoriet van toepassing is.

■ Een favoriete snelkoppeling verwijderen

1 Open het scherm [Thuis2].

2 Raak [Verwijderen] aan.

3 Selecteer de snelkoppeling die u wilt verwijderen.

Er wordt een vinkje geplaatst op de geselecteerde snelkoppeling.

4 Raak [Verwijderen] aan.

Het scherm [Bevestigen] wordt weergegeven.

5 Raak [OK] aan.

Modusschermen

Als u op het scherm [Thuis1] op een modusknop drukt, verschijnt het bijbehorende scherm.

Scherm [Kopie]

Als u een optionele scanner gebruikt, kunt u in dit scherm kopiëertaken bedienen of controleren.

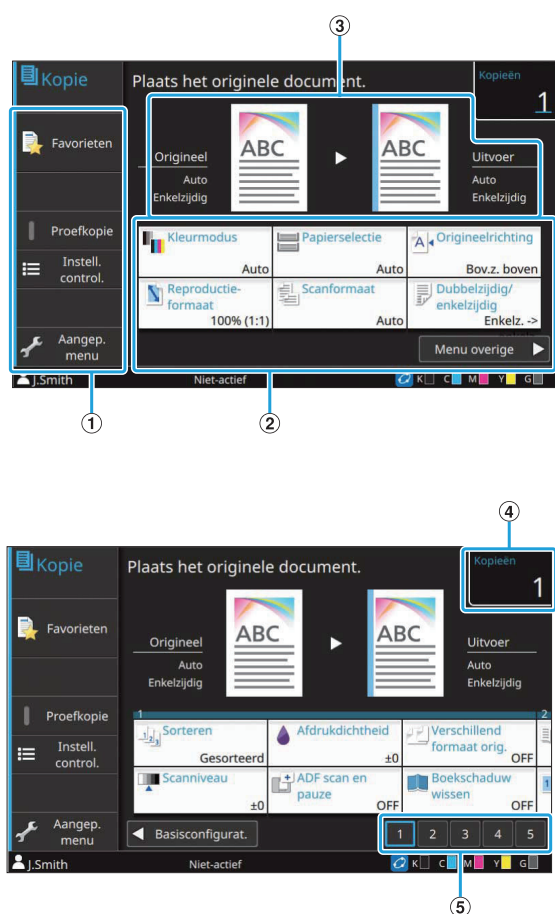

① Functieknoppen

Selecteer een functie die in de Kopieermodus kan worden gebruikt.

② Instelknoppen

Gebruik deze knoppen om kopieerfuncties in te stellen.

Raak [Menu overige] aan om andere instelknoppen weer te geven.

③ Origineel beeld en afgewerkt beeld

De insteldetails kunnen worden bevestigd via de weergegeven pictogrammen.

Het beeld van het origineel wordt links getoond en het beeld van de afwerking rechts.

④ [Kopieën]

Controleer of geef hier het aantal kopieën op.

⑤ Knoppen om van pagina te wisselen

Gebruik deze knoppen om te wisselen tussen de pagina's met instelknoppen.

U kunt ook van pagina wisselen door het gebied met de instelknoppen naar links of naar rechts te slepen.

Scherm [Scan]

Als u een optionele scanner gebruikt, kunt u in dit scherm scantaken bedienen of controleren. Er zijn drie manieren om scangegevens door te sturen.

■ E-mail

U kunt de gescande gegevens via e-mail verzenden.

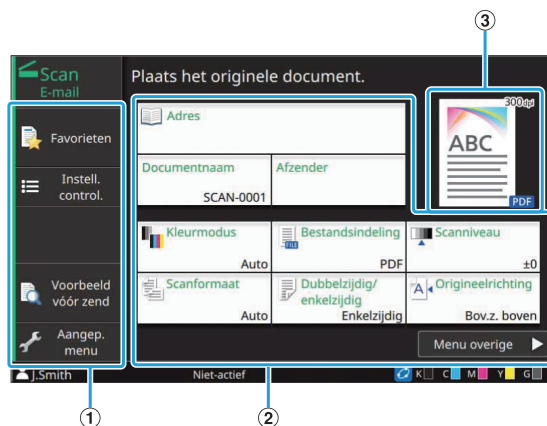

① Functieknoppen

Selecteer een functie die in de Scanmodus kan worden gebruikt.

② Instelknoppen

Gebruik deze knoppen om [Adres], [Documentnaam] en [Afzender] in te voeren en om scannerfuncties in te stellen.

Raak [Menu overige] aan om andere instelknoppen weer te geven.

③ Afgewerkt beeld

De insteldetails kunnen worden bevestigd via de weergegeven pictogrammen.

■ Pc

U kunt de gescande gegevens verzenden naar een computer in het netwerk.

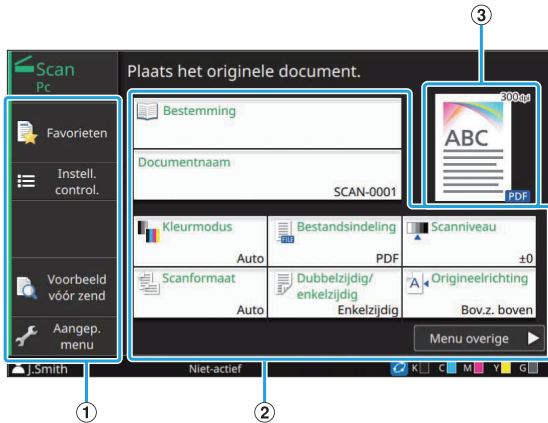

① Functieknoppen

Selecteer een functie die in de Scanmodus kan worden gebruikt.

② Instelknoppen

Gebruik deze knoppen om [Bestemming] en [Documentnaam] in te voeren en om scannerfuncties in te stellen.

Raak [Menu overige] aan om andere instelknoppen weer te geven.

③ Afgewerkt beeld

De insteldetails kunnen worden bevestigd via de weergegeven pictogrammen.

■ Console

U kunt de gescande gegevens opslaan op de interne SSD van dit apparaat. De opgeslagen gegevens kunnen vanuit de RISO Console worden gedownload.

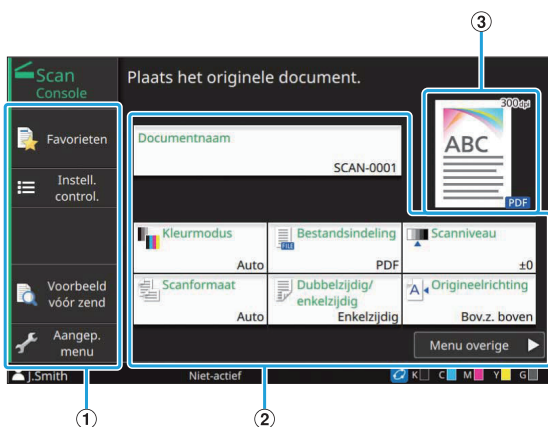

① Functieknoppen

Selecteer een functie die in de Scanmodus kan worden gebruikt.

② Instelknoppen

Gebruik deze knoppen om [Documentnaam] in te voeren en om scannerfuncties in te stellen.

Raak [Menu overige] aan om andere instelknoppen weer te geven.

③ Afgewerkt beeld

De insteldetails kunnen worden bevestigd via de weergegeven pictogrammen.

Scherm [Print]

In dit scherm kunt u afdruktaken bedienen en controleren die vanaf een computer werden verzonden.

■ Scherm Wachtaaklijst

Miniatuurweergave

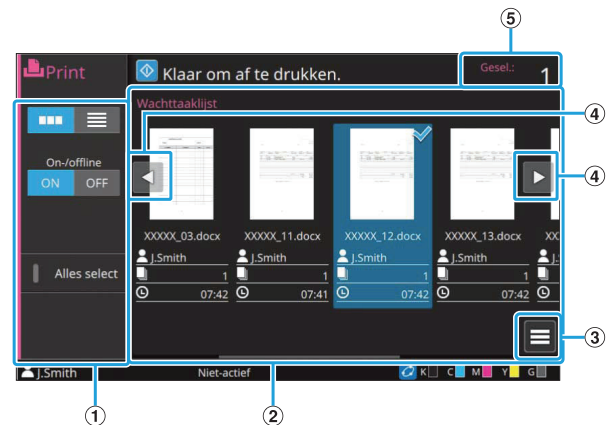

Lijstweergave



① Functieknoppen

Selecteer een functie die in de Afdrukmodus kan worden gebruikt.

② Weergave

Wachttaken worden in deze weergave opgelijst.

③ Submenu

U kunt de details controleren en de instellingen voor de geselecteerde taak bewerken of verwijderen.

④ Knoppen ◀/▶/▲/▼

Gebruik deze knoppen om door de lijst te bladeren.

⑤ [Geselecteerd]

Het aantal geselecteerde taken wordt weergegeven.

■ Scherm Instel. wijzigen

Dit scherm verschijnt wanneer u [Instel.wijzigen] selecteert in het submenu op het scherm [Wachttaklijst].

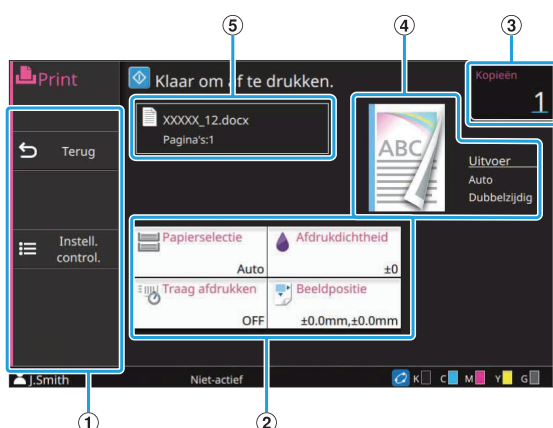
**① Functieknoppen**

Selecteer een functie die in het scherm voor het wijzigen van de instellingen kan worden gebruikt.

② Instelknoppen

Gebruik deze knoppen om afdrukfuncties in te stellen.

③ [Kopieën]

Controleer of geef hier het aantal afdrucken op.

④ Afgewerkt beeld

De insteldetails kunnen worden bevestigd via de weergegeven pictogrammen.

⑤ Documentnaam

De naam van het geselecteerde document wordt hier weergegeven.

Scherm [Opslag]

In dit scherm kunt u opgeslagen taken verwerken en controleren.

De Opslagmodus heeft twee functies: [Opslaan] om gegevens op te slaan in een map en [Laden] om documenten af te drukken die in een map zijn opgeslagen.

■ Scherm Weergave in [Opslag] - [Opslaan]

Pictogramweergave

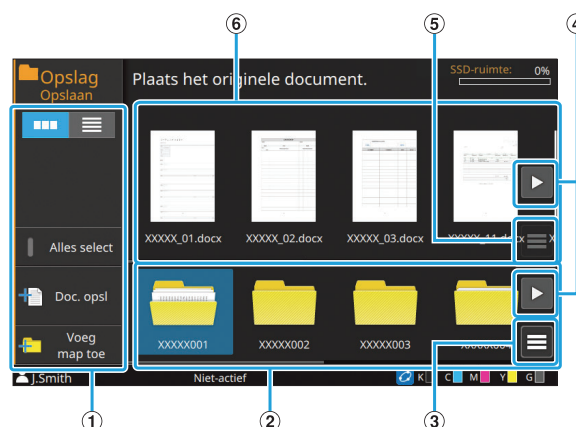

Lijstweergave

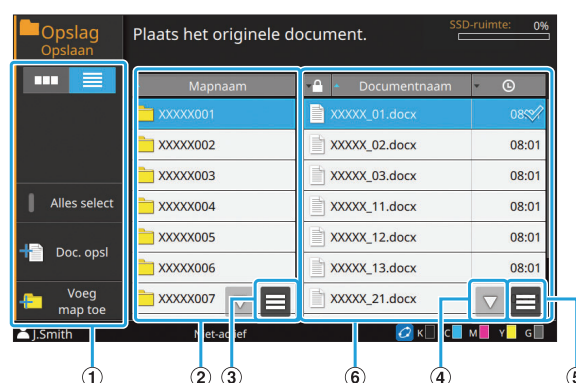
**① Functieknoppen**

Selecteer een functie die in de Opslagmodus kan worden gebruikt.

② Mapweergave

Mappen die kunnen worden gebruikt, worden in deze weergave in een lijst weergegeven.

③ Submenu

Klik op deze knop om de kleur of de naam van de geselecteerde map te wijzigen.

④ Knoppen ◀/▶/▲/▼

Gebruik deze knoppen om door de lijst te bladeren.

⑤ Submenu

De volgende instellingen zijn beschikbaar voor geselecteerde documenten:

- Details
- Naam wijzigen
- Verwijderen

⑥ Documentlijst

De documenten die in de geselecteerde map zijn opgeslagen, worden weergegeven in een lijst.



- In de lijstweergave kunt u een van de titels aanraken om de onderdelen in de lijst te sorteren. De lijst kan in oplopende of aflopende volgorde worden gesorteerd op basis van de mapnaam, de configuratie van een pincode, de documentnaam of de datum en tijd van opslag.

■ Scherm Doc. opsl in [Opslag] - [Opslaan]

Dit scherm verschijnt wanneer u [Doc. opsl] aanraakt in het scherm met de lijst.

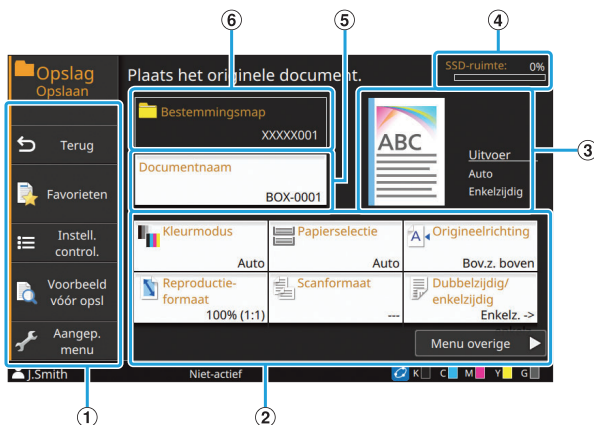

① Functieknoppen

Selecteer een functie die in de Opslagmodus kan worden gebruikt.

② Instelknoppen

Gebruik deze knoppen om opslagfuncties (opslaan) in te stellen.

③ Afgewerkt beeld

De insteldetails kunnen worden bevestigd via de weergegeven pictogrammen.

④ Indicator [SSD-ruimte]

De ruimte op de momenteel gebruikte interne SSD wordt weergegeven als een percentage.

⑤ Knop [Documentnaam]

Druk op deze knop om het scherm [Instell. documentnaam] te openen. Gebruik deze knop om een naam toe te kennen aan een document.

⑥ [Bestemmingsmap]

De naam van de doelmap die geselecteerd is in het scherm met de lijst wordt hier weergegeven.



- Als de beschikbare ruimte op de interne SSD klein wordt, verwijdert u nodeloze documenten in de map om de beschikbare ruimte te vergroten.
- In één map kunt u maximaal 1.000 bestanden opslaan.

■ Scherm Weergave in [Opslag] - [Laden]

Pictogramweergave

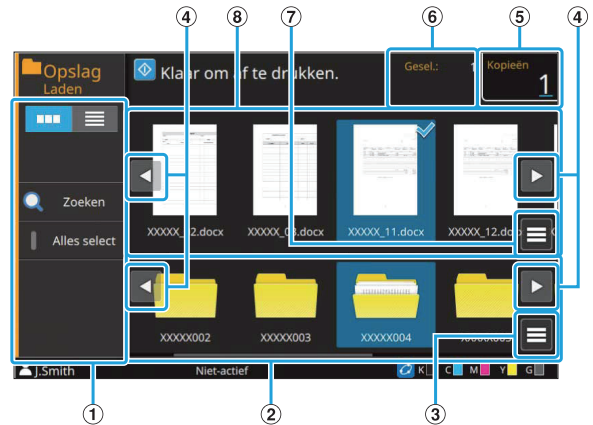

Lijstweergave

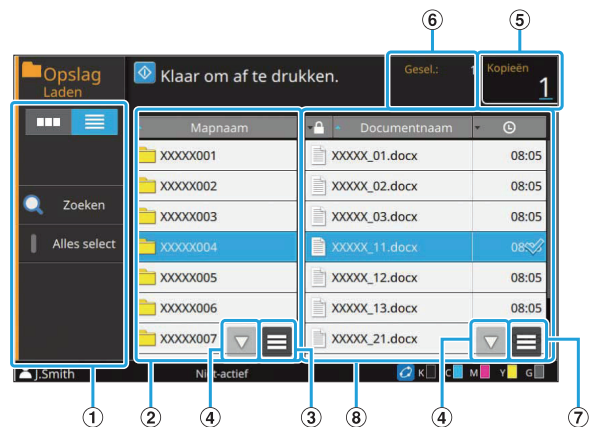

① Functieknoppen

Selecteer een functie die in de Opslagmodus kan worden gebruikt.

② Mapweergave

Mappen die kunnen worden gebruikt, worden in deze weergave in een lijst weergegeven.

③ Submenu

Klik op deze knop om de kleur of de naam van de geselecteerde map te wijzigen.

④ Knoppen [◀/▶/▲/▼]

Gebruik deze knoppen om door de lijst te bladeren.

⑤ [Kopieën]

Controleer of geef hier het aantal afdrucken op.

⑥ [Geselecteerd]

Het aantal geselecteerde documenten wordt hier weergegeven.

⑦ Submenu

De volgende instellingen zijn beschikbaar voor geselecteerde documenten:

- Details
- Instel.wijzigen
- Naam wijzigen
- Verwijderen
- Naar USB kopiëren
- Naar map kopiëren

⑧ Documentweergave

De documenten die in de geselecteerde map zijn opgeslagen, worden weergegeven in een lijst.



- In de lijstweergave kunt u een van de titels aanraken om de onderdelen in de lijst te sorteren. De lijst kan in oplopende of aflopende volgorde worden gesorteerd op basis van de mapnaam, de configuratie van een pincode, de documentnaam of de datum en tijd van opslag.

Scherm [USB]

In dit scherm kunt u USB-taken bedienen en controleren.

De USB-modus heeft twee functies: [Opslaan] om de gescande gegevens op te slaan op een USB-flashstation en [Laden] om documenten (PRN-bestanden) die op een USB-flashstation zijn opgeslagen, af te drukken via het printerstuurprogramma.

Voor informatie over het opslaan van documenten op een USB-flashstation, zie "Uitvoer en Bestemming" (p.119) in "Afdrukken".



- Alleen bestanden in PRN-formaat kunnen worden afgedrukt.
- PRN-bestanden worden door het printerstuurprogramma uitgevoerd in een indeling die exclusief voor RISO KAGAKU CORPORATION werd ontwikkeld. PRN-bestanden kunnen niet worden geopend met printers of toepassingen van andere fabrikanten.

■ Scherm Weergave in [USB] - [Opslaan]

Pictogramweergave

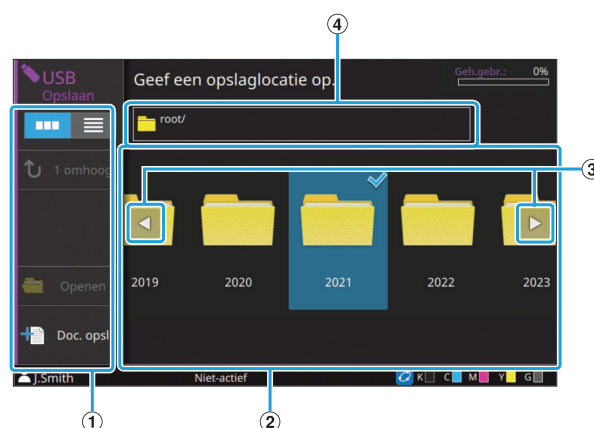

Lijstweergave



① Functieknoppen

Selecteer een functie die in de USB-modus kan worden gebruikt.

② Mapweergave

Mappen die kunnen worden gebruikt, worden in deze weergave in een lijst weergegeven.

③ Knoppen ◀/▶/▲/▼

Gebruik deze knoppen om door de lijst te bladeren.

④ Weergave mappad

Toont het volledige pad voor de locatie van de geselecteerde map op het USB-flashstation.



- In de lijstweergave kunt u een van de titels aanraken om de onderdelen in de lijst te sorteren. De lijst kan in oplopende of aflopende volgorde worden gesorteerd op basis van de mapnaam.

■ Scherm Doc. opsl in [USB] - [Opslaan]

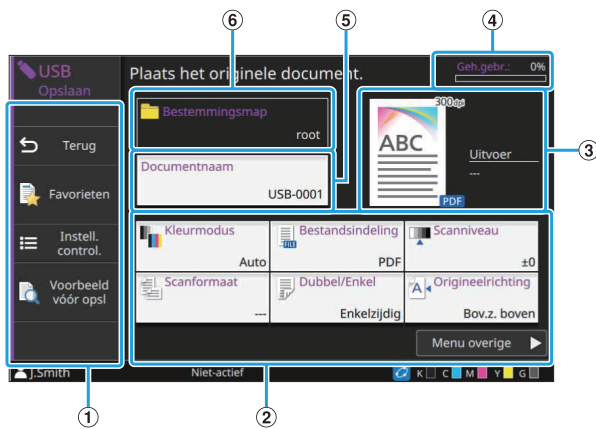

① Functieknoppen

Selecteer een functie die in de USB-modus kan worden gebruikt.

② Instelknoppen

Gebruik deze knoppen om functies voor opslaan op USB in te stellen. Raak [Menu overige] aan om andere instelknoppen weer te geven.

③ Afgewerkt beeld

De insteldetails kunnen worden bevestigd via de weergegeven pictogrammen.

④ Indicator [Geh.gebr.]

De ruimte op het momenteel gebruikte USB-flashstation wordt weergegeven als een percentage.

⑤ Knop [Documentnaam]

Druk op deze knop om het scherm [Instell. documentnaam] te openen. Gebruik deze knop om een naam toe te kennen aan een document.

⑥ [Bestemmingsmap]

De naam van de doelmap die geselecteerd is in het scherm met de lijst wordt hier weergegeven.

■ Scherm Weergave in [USB] - [Laden]

Pictogramweergave

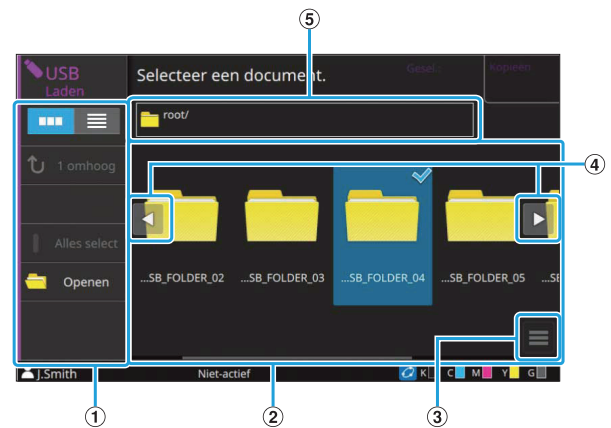

Lijstweergave

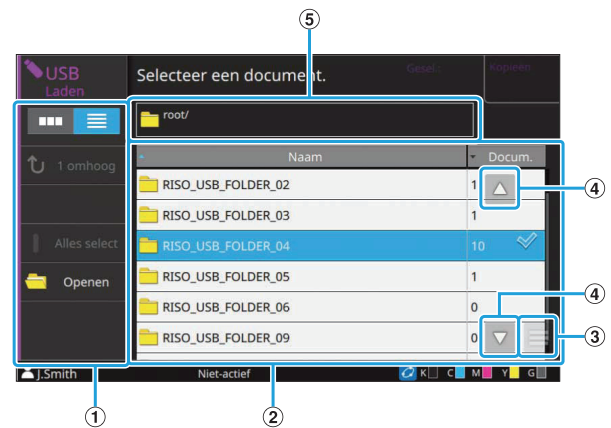

① Functieknoppen

Selecteer een functie die in de USB-modus kan worden gebruikt.

② Weergave

De mappen en documenten die op een USB-flashstation opgeslagen zijn, worden weergegeven in een lijst.

③ Submenu

De volgende instellingen zijn beschikbaar voor geselecteerde documenten:

- Details
- Instel. wijzigen
- Naar map kopiëren

④ Knoppen </> / </> / </> / </>

Gebruik deze knoppen om door de lijst te bladeren.

⑤ Weergave mappad

Toont het volledige pad voor de locatie van de geselecteerde map op het USB-flashstation.



- In de lijstweergave kunt u een van de titels aanraken om de onderdelen in de lijst te sorteren. De lijst kan in oplopende of aflopende volgorde worden gesorteerd op basis van de mapnaam of het aantal documenten.

■ Scherm Instel. wijzigen in [USB] - [Laden]

Dit scherm verschijnt wanneer u [Instel.wijzigen] aanraakt in het submenu op het scherm met de documentlijst.

- Wanneer u de optionele PS-kit gebruikt, selecteert u een pdf-bestand en raakt u [Afdruk instelling] aan.

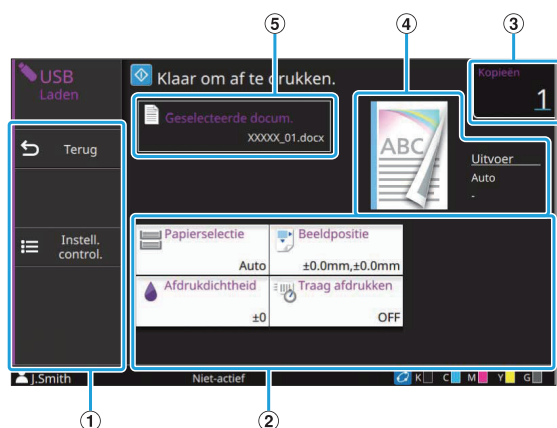

① Functieknoppen

Selecteer een functie die in de USB-modus kan worden gebruikt.

② Instelknoppen

Gebruik deze knoppen om functies voor laden van USB in te stellen.

Wanneer u een pdf-bestand selecteert en de knop [Menu overige] aanraakt, verschijnen andere instelknoppen.

③ [Kopieën]

Controleer of geef hier het aantal afdrucken op.

④ Afgewerkt beeld

De insteldetails kunnen worden bevestigd via de weergegeven pictogrammen.

⑤ [Geselecteerde docum.]

De naam van het geselecteerde document wordt hier weergegeven.

Scherm [Externe systeemlink]

Wanneer u een externe systeemlink gebruikt, kunt u documenten behandelen die zijn opgeslagen op een extern systeem.

Het scherm dat op deze machine wordt weergegeven, kan verschillen naargelang het externe systeem dat u gebruikt. De volgende verklaring is een voorbeeld voor wanneer u het externe systeem koppelt via de MPS-software.

■ Scherm Documenten

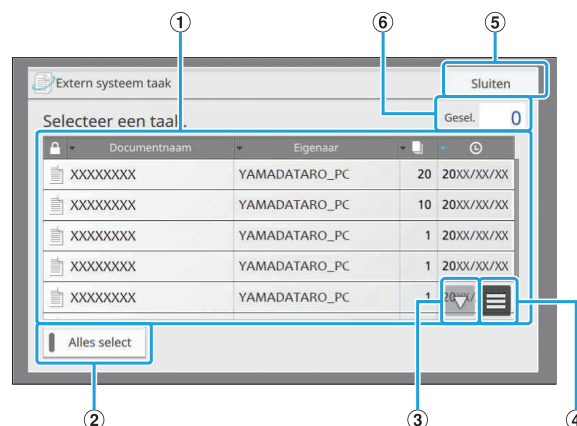

① Documentweergave

De documenten die kunnen worden gebruikt, worden weergegeven.

- U kunt een van de titels aanraken om de onderdelen in de lijst te sorteren. De lijst kan in oplopende of aflopende volgorde worden gesorteerd op basis van de documentnaam, de naam van de eigenaar, het aantal pagina's of de datum en tijd van opslag.

② Knop [Alles select]

Raak dit aan om alle documenten te selecteren die in de lijst met documenten worden weergegeven.

③ Knoppen ▲ / ▼

Gebruik deze knoppen om door de lijst te bladeren.

④ Submenu

Verwijdert de geselecteerde documenten of toont de detailinformatie en het totaal aantal geselecteerde documenten.

⑤ Knop [Sluiten]

Sluit het scherm en verbreekt de verbinding met externe systemen.

⑥ [Gesel.]

Het aantal geselecteerde documenten wordt hier weergegeven.

- Afhankelijk van de instellingen van de beheerder kan de knop [Externe systeemlink] verborgen zijn of worden weergegeven met een andere naam. Neem voor meer informatie contact op met uw beheerder.

Scherf [Beheermenu]

Dit scherm wordt alleen weergegeven wanneer u aangemeld bent als beheerder. U hebt toegang tot de instellingen die een beheerder kan gebruiken en wijzigen. Zie de "Beheerdershandleiding" voor meer informatie.

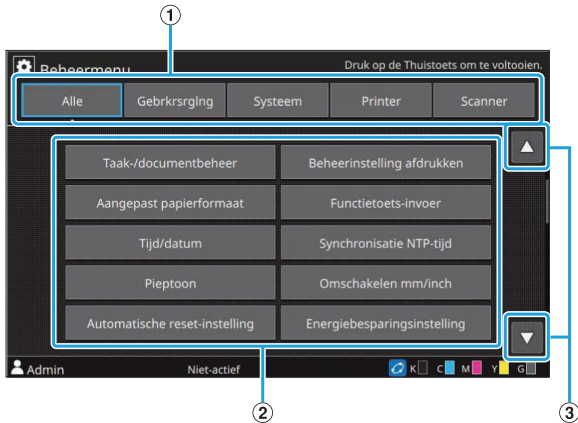

① Categorieselectieknoppen

Hier worden de categorieën van de instelknoppen in het beheerdersmenu weergegeven. Raak [Alle] aan om alle instelknoppen in het beheerdersmenu te tonen.

② Instelknoppen

Gebruik deze knoppen om de functies in het beheerdersmenu in te stellen.

③ Knoppen ▲/▼

Gebruik deze knoppen om door de lijst te bladeren.

Scherf [Onderhoud]

[Reiniging van afdrukkop], [Voorklepvrijgeving] en andere functies zijn in dit scherm beschikbaar. Voor meer informatie, zie "Onderhoud" (p.250) in de "Bijlage".

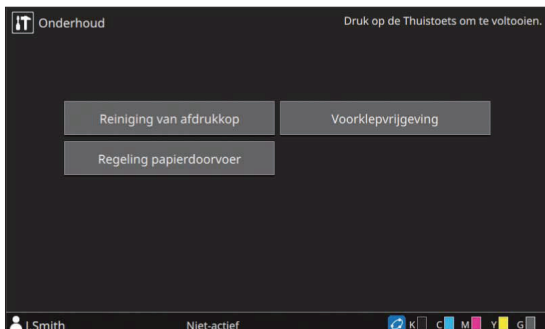

Scherf [Systeeminformatie]

■ Scherm Verbruiksgoederen

Op dit scherm vindt u de status van verbruiksgoederen, zoals papier en inkt. U kunt ook de lade-instellingen wijzigen.

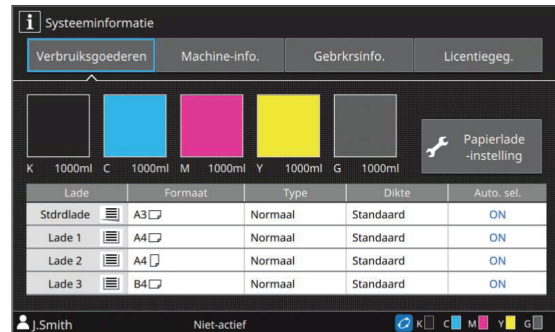

■ Scherm Machine-info.

Dit scherm toont informatie over dit apparaat.

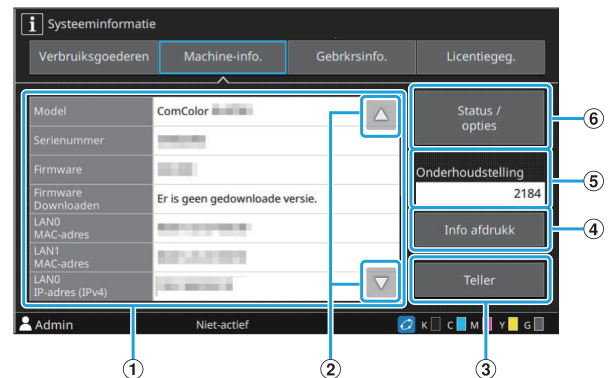

① Lijst Machine-info.

Hier kunt u de informatie over het apparaat raadplegen, zoals het IP-adres en de firmwareversie.

② Knoppen ▲/▼

Gebruik deze knoppen om door de lijst te bladeren.

③ Knop [Teller]

Het gedetailleerde aantal voor elk papierformaat wordt weergegeven.

④ Knop [Info afdruk]

Raak deze knop aan om de systeeminformatie of een voorbeeld af te drukken.

⑤ [Onderhoudstelling]

Het totale aantal keer dat papier tijdens het afdrukken en kopiëren wordt getransporteerd, wordt weergegeven.

Wanneer dubbelzijdig wordt afgedrukt, wordt voor het aantal keer dat papier wordt getransporteerd, 2 keer gerekend per vel.

⑥ Knop [Status / opties]

Raak deze knop aan om informatie weer te geven over aangesloten optionele apparaten en de status ervan.

■ Scherm Gebrkrsinfo.

Dit scherm toont de gebruikersnaam en groepen van de aangemelde gebruiker.

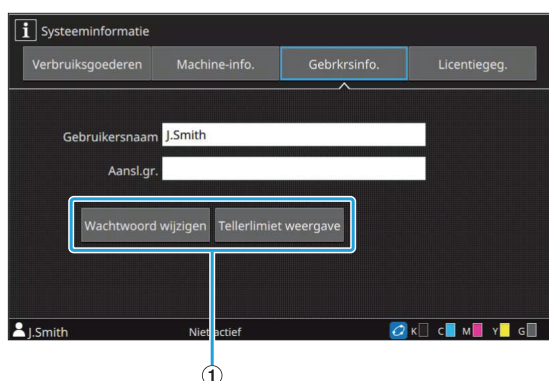

① Informatieknoppen

U kunt de gebruiksstatus van de gebruiker weergeven.

Raak [Wachtwoord wijzigen] aan om het wachtwoord te wijzigen.

Als de beheerder een kopieer- of afdruklimiet heeft ingesteld, raakt u [Tellerlimiet weergave] aan om de gebruiksstatus te bekijken.

Als u een IC-kaartlezer gebruikt, raak dan [Registratie IC-kaart] aan om de kaartinformatie te registreren voor aangemelde gebruikers.



- Als u een externe systeemlink gebruikt, worden ook de volgende knoppen weergegeven:
 - [Balans tonen]: hier controleert u de balans van elke aangemelde gebruiker. Neem voor meer informatie over het factureringssysteem met de functie [Externe systeemlink] contact op met uw dealer of geautoriseerde servicevertegenwoordiger.

■ Scherm Licentiegeg.

Dit scherm toont de licentiegegevens van het systeem dat met dit product wordt gebruikt.

Aanraakscherm

U kunt het apparaat bedienen met behulp van het aanraakscherm en de toetsen op het bedieningspaneel. U kunt op het scherm weergegeven knoppen aanraken om onderdelen te

selecteren, wisselen tussen schermen door met uw vinger op het aanraakscherm te vegen of bladeren door lijsten door te swipen met uw vinger.

Wisselen tussen schermen

Door met uw vinger het scherm naar links of naar rechts te vegen, kunt u wisselen tussen het scherm [Thuis1] en het scherm [Thuis2]. Voor meer informatie, zie "Scherm [Thuis1]" (p.31) en "Scherm [Thuis2]" (p.32).

Bladeren

U kunt bladeren door het scherm waarop instelonderdelen worden weergegeven of door lijsten van mappen en documenten door naar links/rechts of naar boven/beneden te vegen op het scherm. Raak het scherm aan om te stoppen met bladeren.

U kunt ook door schermen en lijsten bladeren door met uw vinger naar links/rechts of naar boven/beneden te slepen zonder uw vinger van het aanraakscherm te halen. Haal uw vinger weg van het aanraakscherm om te stoppen met bladeren.

Een knop selecteren

Om een knop op het aanraakscherm te selecteren, raakt u de knop aan met uw vinger.

Een deel van de geselecteerde knop of de volledige knop wordt blauw.

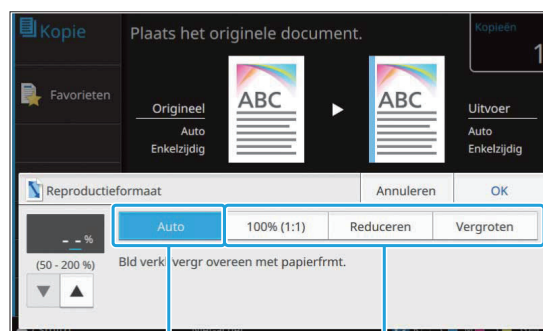

Geselecteerde knop Niet geselecteerde knoppen

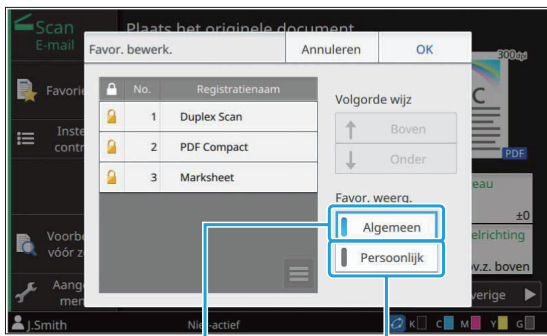

Geselecteerd Niet geselecteerd

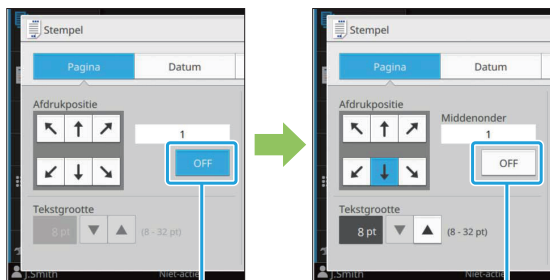

Geselecteerd Niet geselecteerd

Knoppen die in de huidige omstandigheden niet beschikbaar zijn, worden grijs weergegeven. U kunt deze knoppen gebruiken wanneer aan de vereiste voorwaarden is voldaan.

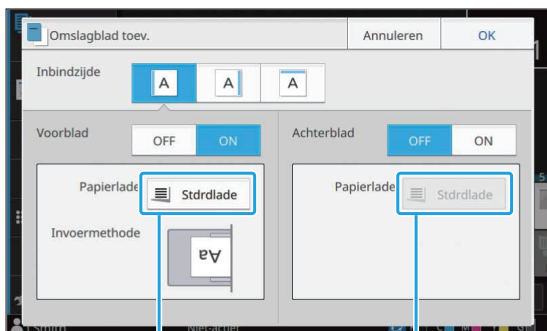

Deze optie is beschikbaar omdat [Voorblad] is ingesteld op [ON].

Deze optie is niet beschikbaar omdat [Achterblad] is ingesteld op [OFF].

Een instelling bevestigen/annuleren

Wanneer [OK] op een scherm wordt weergegeven, moet u [OK] aanraken om de instellingen op te slaan. Als u [OK] niet aanraakt, worden de instellingen mogelijk geannuleerd.

Om de gemaakte instellingen te annuleren, raakt u [Annuleren] aan.



Kleur van instelknoppen

Wanneer een instelling wordt gewijzigd, wordt de instelknop gekleurd om aan te geven dat de instelling gewijzigd is ten opzichte van de standaardwaarde.



Tekst invoeren

Wanneer u gebruikersnamen of wachtwoorden opgeeft, voert u de vereiste informatie in het tekstinvoerscherm in.

1 Raak de tekens die u wilt invoeren een voor een aan.

Raak [←] of [→] aan om de cursor te verplaatsen.

Raak [✕] aan als u een teken links van de cursor wilt wissen.



- Als de beschikbare tekens beperkt zijn, zoals bij wachtwoorden, worden tekens die niet kunnen worden gebruikt, grijs weergegeven.
- Om hoofdletters in te voeren, raakt u eerst [Shift] aan en voert u daarna het teken in. Om terug te keren naar kleine letters raakt u [Shift] opnieuw aan.

- Het maximale aantal tekens dat kan worden ingevoerd en het huidige aantal ingevoerde tekens worden rechts van het tekst invoerveld weergegeven.



2 Nadat u de tekst hebt ingevoerd, raakt u [OK] aan.



- Afhankelijk van het invoergebied is het mogelijk dat er geen invoerscherm verschijnt wanneer u een gebied aanraakt. In dergelijke gevallen gebruikt u de numerieke toetsen.
 - Het momenteel geselecteerde gebied wordt aangegeven met een knipperende korte lijn onder cijfers of letters. Om van gebied te veranderen, raakt u het gebied aan waar u tekst wilt invoeren.
-

Vorbereitung

In dit hoofdstuk wordt beschreven hoe u de stroom inschakelt, zich aanmeldt, papier plaatst en andere voorbereidingen treft om dit apparaat gebruiksklaar te maken.



- Wanneer u de papierlade gebruikt, hoeft u de standaardlade niet in te stellen.
- Met de RISO Console kunt u de status van het apparaat op uw computer controleren. (p.164 "Overzicht van de RISO Console")

Net

Het apparaat heeft twee voedingsschakelaars: de hoofdschakelaar en de [Net]-toets. Gebruik de hoofdschakelaar om de hoofvoeding voor het volledige apparaat in te schakelen. Gebruik de [Net]-toets om dit apparaat te starten.



- Om de voeding naar dit apparaat in normale situaties uit te schakelen, houdt u de [Net]-toets op het bedieningspaneel ingedrukt.
- Schakel de hoofvoeding niet uit, tenzij het apparaat gedurende langere tijd niet zal worden gebruikt of wanneer de stroomtoevoer onbedoeld stopt ten gevolge van een blikseminslag of andere onverwachte oorzaken.

De voeding inschakelen

1 Zorg ervoor dat de stekker in een stopcontact zit.

2 Schakel de hoofdschakelaar in.

Het lampje [Hoofdschakelaar] op het bedieningspaneel gaat aan.

3 Druk op de [Net]-toets op het bedieningspaneel.

De voeding wordt ingeschakeld en de [Net]-toets licht op.

De voeding uitschakelen

1 Houd de [Net]-toets op het bedieningspaneel ingedrukt.

2 Controleer of de [Net]-toets uitstaat en schakel vervolgens de hoofdschakelaar uit.

Het lampje [Hoofdschakelaar] gaat uit.



- Als u de hoofvoeding opnieuw wilt inschakelen, moet u eerst controleren of het lampje [Hoofdschakelaar] uit is.
- Haal de stekker pas uit het stopcontact nadat u de hoofdschakelaar hebt uitgeschakeld.

Energiebesparende functies

Als u het apparaat gedurende enige tijd alleen achterlaat, gaat het automatisch naar een energiespaarstand.

De energiespaarstand heeft twee standen: verlichting uit en de slaapstand. De overgangstijden en het energieverbruik in de slaapstand worden ingesteld door de beheerder. Wanneer de energiespaarstand wordt ingeschakeld, gaat het aanraakscherm uit en de toets [Ontwaak] aan.

Wanneer u op de toets [Ontwaak] drukt, wordt de energiespaarstand geannuleerd en keert het apparaat terug naar de normale bedrijfsmodus. Het apparaat heeft meer tijd nodig om uit de slaapstand te komen dan uit de status met uitgeschakelde verlichting.

Aanmelden

Slotpictogrammen in de rechterbovenhoek van modusknoppen geven aan dat u zich moet aanmelden om toegang te krijgen tot deze modi.

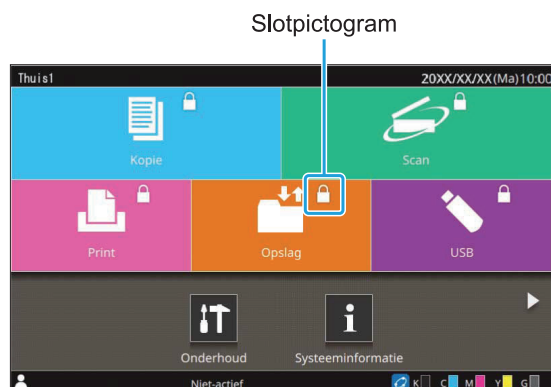

- Wanneer u zich voor het eerst aanmeldt, hebt u het tijdelijke wachtwoord nodig dat u van de beheerder hebt ontvangen.

Aanmelden



- Wanneer u een IC-kaartlezer gebruikt, kunt u zich aanmelden door de IC-kaart over de kaartlezer te houden.

1 Druk op de toets [Aan-/afmeld].

2 Selecteert uw naam in het scherm [Aanmelden].

Om uw naam te zoeken, bladert u in het scherm of drukt u op de indexknop om gebruikersnamen weer te geven.

Het scherm [Wachtwoord] verschijnt zodra u uw naam hebt geselecteerd.

3 Geef uw wachtwoord op en raak [Aanmelden] aan.

Volg de weergegeven instructies.



- Wanneer u zich voor het eerst aanmeldt, moet u het tijdelijke wachtwoord veranderen in uw eigen wachtwoord.

Wanneer uw aanmelding gelukt is, verschijnt opnieuw het scherm waarin u op de [Aan-/afmeld]-

toets gedrukt hebt. Uw gebruikersnaam wordt linksonder op het scherm weergegeven.



- Als u klaar bent, mag u niet vergeten op de [Aan-/afmeld]-toets te drukken om u af te melden.



- Neem contact op met uw beheerder als u uw naam niet kunt vinden of als u het wachtwoord vergeten bent.
- Als uw gebruikersnaam niet linksonder op het scherm [Thuis1] verschijnt, raak dan de modusknop aan en voer de handelingen uit die beschreven zijn in stappen 2 en 3 onder "Aanmelden". Wanneer u zich met succes hebt aangemeld, verschijnt het scherm voor de geselecteerde modus.

Aanmeldwachtwoord wijzigen

1 Raak [Systeeminformatie] op het scherm [Thuis1] aan nadat u zich hebt aangemeld.

2 Raak [Gebrkrinfo.] - [Wachtwoord wijzigen] aan.

3 Voer het nieuwe wachtwoord in en raak [Verder] aan.

4 Voer in het scherm [Wachtwoord wijzigen (bevestig.)] het nieuwe wachtwoord in en raak [OK] aan.

Papier plaatsen

Plaats papier in de papierlades en de standaardlade.



- Het is aanbevolen de papierlades te vullen met de papiertypes die u het meest gebruikt.
 - Gebruik de standaardlade voor de volgende papiertypes:
 - Dik papier en ander speciaal papier
 - Voorbedrukt papier
 - Briefkaarten
 - Enveloppen
- Voor meer informatie, zie "Afdrukpapier" (p.24).
- Voor meer informatie over het laden van papier wanneer u de optionele extra lade of de doorvoerenheid met hoge capaciteit gebruikt, zie het volgende:
 - Wanneer u de extra lade gebruikt (p.193 "Het papier laden")
 - Wanneer u de doorvoerenheid met hoge capaciteit gebruikt (p.196 "Het papier laden")

Papier plaatsen in de papierlades

1 Trek een lade naar voor uit.

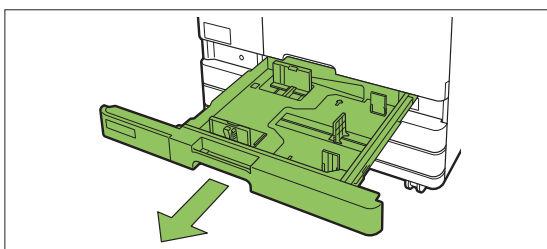

2 Houd de hendel van de papierdoorvoer vast en trek de hendel naar voor om de papierdoorvoer uit elkaar te laten gaan tot deze stopt.

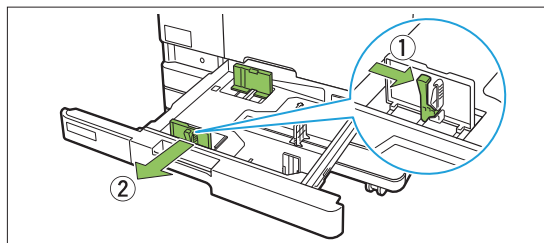

3 Verplaats de aanslag om plaats te maken.

Verplaats de aanslag door beide zijden vast te houden.

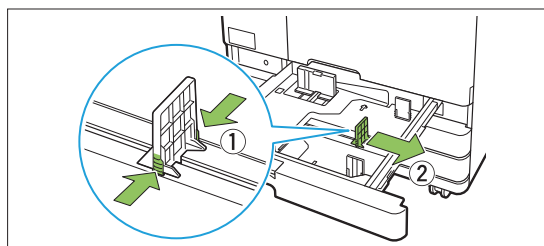

4 Plaats het papier.

Wanneer u papier met verschillende eigenschappen voor de voor- en achterzijde gebruikt, plaatst u het papier met de bedrukte zijde naar onder. Plaats niet te veel vellen.

Wanneer u het papier plaatst, moet u erop letten dat de rand niet in contact komt met de papierdoorvoeren zodat het papier niet geplooid raakt.

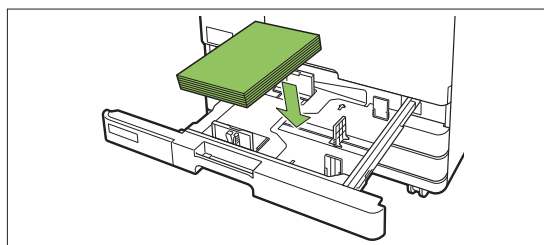

5 Breng de papierdoorvoer en de aanslag tot tegen de rand van het papier.

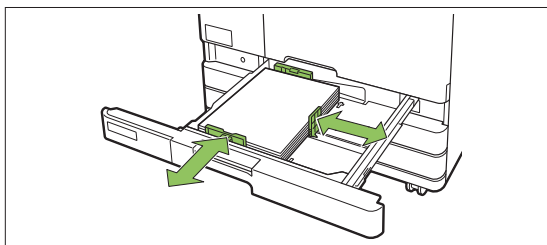

- Het apparaat detecteert het formaat van het papier op basis van de positie van de aanslag. Vergeet de doorvoeren niet tegen de rand van het papier te plaatsen.
- Om A3- of B4-papier in te stellen, installeert u de A3/B4-papierdoorvoer degelijk voor elk type. Knijp beide zijden van de A3/B4-papierdoorvoer samen, schuif de doorvoer naar buiten en schuif hem dan in het overeenkomstige gat voor het gewenste papierformaat.

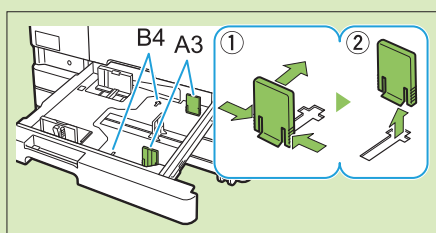

Wanneer A3-papier wordt gebruikt

6 Duw de lade weer in het apparaat.

7 Controleer de instellingen voor de lade op het bedieningspaneel.

Wanneer u papier van een ander type of formaat wilt gebruiken, dient u de instellingen voor de papierlade aan te passen. (p.62 "Papiersselectie")

Papier plaatsen in de standaardlade

1 Open de standaardlade tot ze stopt.

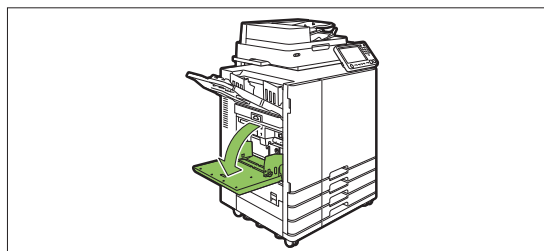

2 Spreid de doorvoeren.

Zet de hendels van de papierdoorvoeren (beide zijden) omhoog om de doorvoeren te ontgrendelen en te verschuiven.

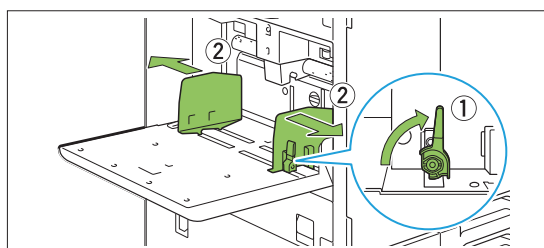

3 Plaats het papier.

Plaats het papier met de bedrukte zijde naar boven.

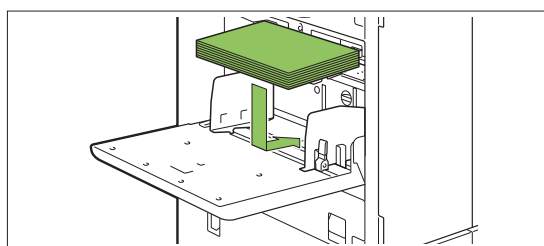

- Bij het afdrukken op enveloppen is het aanbevolen dat u de optionele stapelbak en enveloppinvoerkit aansluit.

- Plaats de enveloppen met hun flap open en dusdanig dat de onderzijde eerst in het apparaat binnengaat.

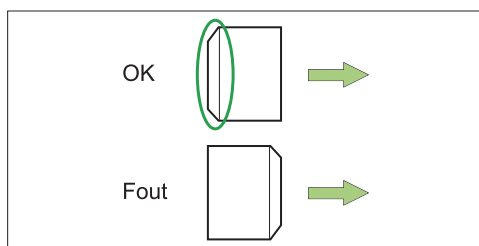

- De functie [Draaien] is handig om vanaf een computer op enveloppen te drukken.

4 Stel de papierdoorvoeren dusdanig in dat ze geschikt zijn voor het papierformaat.

Plaats de doorvoeren tegen de rand van het papier en duw op de hendel om ze te vergrendelen.

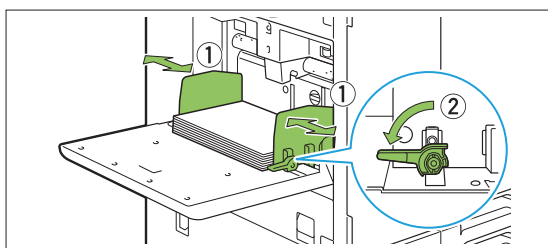

- Het apparaat detecteert het papierformaat op de doorvoerpositie. Vergeet de doorvoeren niet tegen de rand van het papier te plaatsen.
- Plaats geen reservepapier op de sensor die het papierformaat detecteert wanneer u A4-, Letter- of A5-papier plaatst. Als de sensor geblokkeerd wordt, kan het apparaat het papierformaat niet correct detecteren.

5 Pas de hendel voor het aanpassen van de druk van de papierinvoer aan.

Voor algemeen gebruik kiest u "✖" (NORMAAL).
Voor tekenpapier, briefkaarten en soortgelijke producten kiest u "✂" (KAART).

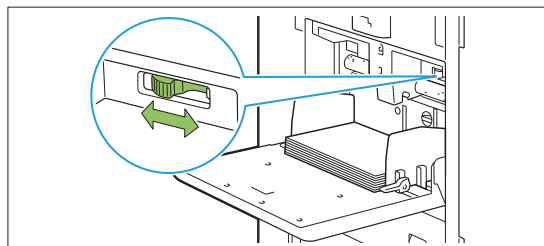

- Voor enveloppen kiest u "✂" (KAART)" volgens de dikte (papiergewicht).

6 Controleer de instellingen voor de lade op het bedieningspaneel.

Wanneer u papier van een ander type of formaat wilt gebruiken, dient u de instellingen voor de papierlade aan te passen. (p.62 "Papierselectie")

Papier in de standaardlade toevoegen of wisselen

Druk op de verlaagknop voor de standaardlade wanneer u bijkomende vellen plaatst of wanneer u van papier verandert. Houd er rekening mee dat de standaardlade automatisch omlaag gaat wanneer al het papier wordt verwijderd.

1 Druk op de verlaagknop voor de standaardlade om de standaardlade omlaag te brengen.

Houd de knop ingedrukt tot de lade de gewenste positie bereikt.

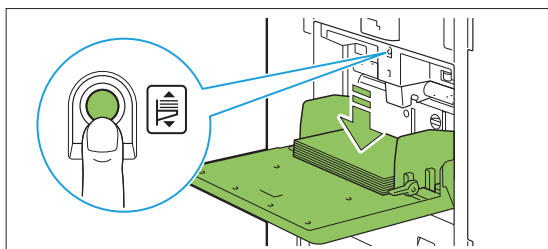

2 Plaats bijkomend papier of verander het geplaatste papier.

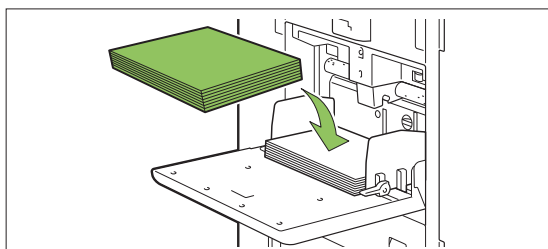

3 Pas de hendel voor het aanpassen van de druk van de papierinvoer aan.

Als papier met een andere dikte opnieuw wordt geplaatst, moet u de hendel voor het aanpassen van de druk van de papierinvoer dienovereenkomstig verstellen. Voor algemeen gebruik kiest u "✖ (NORMAAL)". Voor

tekenpapier, briefkaarten en soortgelijke producten kiest u "✂ (KAART)".

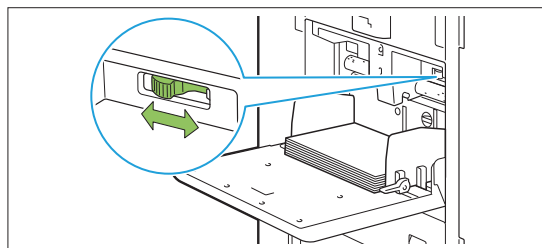

• Voor enveloppen kiest u "✂ (KAART)" volgens de dikte (papiergewicht).

4 Controleer de instellingen voor de lade op het bedieningspaneel.

Wanneer u papier van een ander type of formaat wilt gebruiken, dient u de instellingen voor de papierlade aan te passen. (p.62 "Papiersselectie")

De standaardlade sluiten



• Controleer of de stroomtoevoer ingeschakeld is wanneer u deze handeling uitvoert.

1 Verwijder het geplaatste papier.

De standaardlade begint omlaag te gaan.

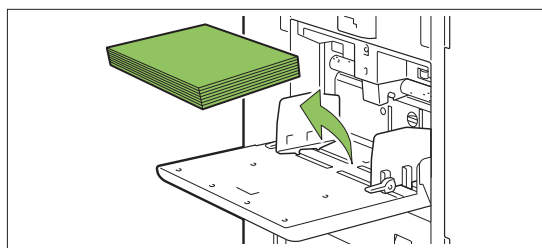

2 Sluit de standaardlade.



• Controleer of de standaardlade volledig omlaag staat voor u ze sluit.

Het printerstuurprogramma installeren en verwijderen

Als u gegevens vanaf een computer voor afdruk op dit apparaat verstuurt, moet u eerst het printerstuurprogramma op de computer installeren.



- Meld u aan als een gebruiker met beheerdersrechten.
- Sluit alle actieve toepassingen af.
- Gebruik het verwijderprogramma om de toepassing te verwijderen. Zie de "Beheerdershandleiding" voor meer informatie.
- Als u Mac OS of Linux gebruikt, installeert u de optionele PS-kit. Voor meer informatie over de installatie van het PostScript-printerstuurprogramma, zie "PS-kit" (p.228) in "Optionele apparatuur".

Bedieningsomgeving

De aanbevolen systeemvereisten voor het activeren van het printerstuurprogramma zijn vermeld in de volgende tabel:

Geheugen	8 GB of meer
CPU	Core i5-8400 2,8 GHz of hoger
Scherm	1.024 × 768 of hogere resolutie

Installeren



- Om het printerstuurprogramma bij te werken, moet u eerst het huidige printerstuurprogramma verwijderen. (p.51 "Installatie ongedaan maken")

1 Plaats de meegeleverde dvd-rom in het dvd-rom-station van de computer.

De installatiewizard start automatisch. Als de installatiewizard niet start, dubbelklikt u op het bestand "Install.exe" op de dvd-rom.

2 Selecteer de serie van uw printer in het vervolgkeuzemenu en klik op [OK].

3 Selecteer de gewenste taal in het vervolgkeuzemenu en klik op [OK].

4 Klik op [Verder].

5 Volg de instructies op het scherm om de instellingen te configureren.

6 Wanneer het bericht voor het afdrukken van een testpagina verschijnt, klikt u op [Ja].

7 Controleer of de testpagina correct is afgedrukt en klik op [OK].



- Als u op ["ReadMe"-tekst weergeven.] drukt, verschijnt het "Readme"-scherm met voorzorgsmaatregelen voor het gebruik van het apparaat. Zorg dat u deze informatie leest.
- Wanneer een bericht verschijnt waarin u wordt gevraagd om de status van het apparaat bij te werken, klikt u op [OK] en stelt u de printerconfiguratie na installatie in op het tabblad [Omgeving]. Wanneer u optionele apparatuur aan het apparaat hebt toegevoegd, moet u ook de printerconfiguratie instellen. Wanneer optionele apparatuur is aangesloten, moet u eerst de instellingen configureren om bepaalde functies te gebruiken. De functies die niet beschikbaar zijn, worden grijs weergegeven. (p.135 "Tabblad [Omgeving]")

8 Klik op [Voltooi].

Als het printerstuurprogramma over het bestaande stuurprogramma wordt geïnstalleerd, start de computer opnieuw op.



- Als u de computer nu niet opnieuw wilt opstarten, verwijdert u het vinkje bij [Opnieuw starten] voordat u op [Voltooi] klikt.

9 Verwijder de dvd-rom uit de computer.



- Bewaar de dvd-rom op een veilige plaats.

Installatie ongedaan maken

■ Voor Windows 10 en Windows Server 2019

Klik op [Start] - [RISO ComColor-GL] - [Installatie ongedaan maken]. Volg de weergegeven instructies voor verwijdering. Nadat het printerstuurprogramma verwijderd is, moet u de computer opnieuw opstarten.

■ Voor Windows 8.1, Windows Server 2012 en Windows Server 2012 R2

Open het scherm [Apps] en klik op [RISO ComColor-GL] - [Installatie ongedaan maken]. Volg de weergegeven instructies voor verwijdering. Nadat het printerstuurprogramma verwijderd is, moet u de computer opnieuw opstarten.

Over taken

In dit hoofdstuk wordt beschreven hoe u [Details], [Print], [Verwijderen] en andere functies in de documentlijst van elk scherm gebruikt. Druk op de toets [Taakstatus] om na te kijken welke taken worden uitgevoerd en welke zijn afgewerkt.



- Met een taak wordt een aantal activiteiten bedoeld die door dit apparaat worden uitgevoerd in elke modus (bv. afdrukmodus, kopieermodus).
- In de volgende gevallen wordt de taaknaam weergegeven als "*****":
 - Taken waarvoor het selectievakje [Taaknaam verbergen] in het printerstuurprogramma is aangevinkt (p.132 "PIN-code")

Scherf [Actief / t-act.]

Als u [Actief / t-act.] aanraakt, verschijnt er een lijst met lopende taken en taken in de wachtrij om te worden afgedrukt. De taken worden van boven naar beneden in de lijst afgedrukt.

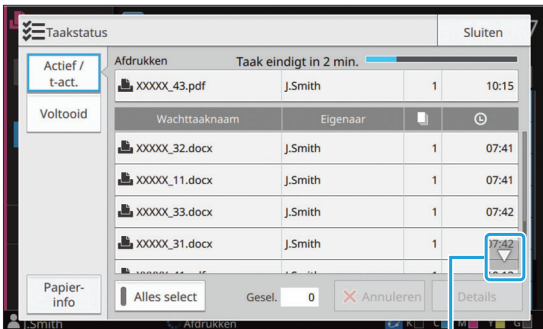

- Uitvoervolgorde (volgorde van taakprioriteit) bij [Actief / t-act.]
Wanneer de kopieertaak wordt onderbroken, heeft de taak voor het onderbreken van de kopie voorrang op taken die vanuit het printerstuurprogramma zijn verzonden.

Taaklijst

De taaklijst toont de taaknaam, de status, de naam van de eigenaar, het aantal kopieën () en de ontvangsttijd

() voor taken die worden afgedrukt, worden verwerkt of in de wachtrij staan om te worden afgedrukt.

Links naast de taaknaam staat een pictogram dat het taaktype aangeeft.

Pictogram	Taaktype
	Kopieertaak
	Afdruktaak
	Taak Opslag (laden)
	Taak USB (laden)
	PS-taak (wanneer de optionele PS-kit wordt gebruikt)
	Taak met een pincode
	Afgebroken taak



- ▲ / ▼ kan worden aangeraakt om door de lijst te bladeren.
- Raak [Alles select] aan om alle taken in de lijst te selecteren.

De huidige status van een taak controleren

De huidige status van de taak die wordt afgedrukt en verwerkt, wordt aangegeven met een voortgangsbalk. De verwachte voltooiingstijd wordt ook weergegeven voor de taken die momenteel worden afgedrukt.



- Als de functie [Verschillend formaat origineel] wordt gebruikt of wanneer het aantal pagina's van de afdraktaak onbekend is, wordt de verwachte voltooiingstijd niet weergegeven.

Een taak annuleren

Om een taak te annuleren, selecteert u de taak die u wilt annuleren en raakt u [Annuleren] of drukt u

op de [Stop]-toets. Om een taak met een pincode te annuleren, moet u de pincode invoeren.

De details van een taak controleren

Raak [Details] aan om de details te bekijken van een taak die wordt uitgevoerd of in de wachtrij staat om te worden afgedrukt.

Scherm [Voltooid]

Raak [Voltooid] aan om een lijst met voltooide taken weer te geven.

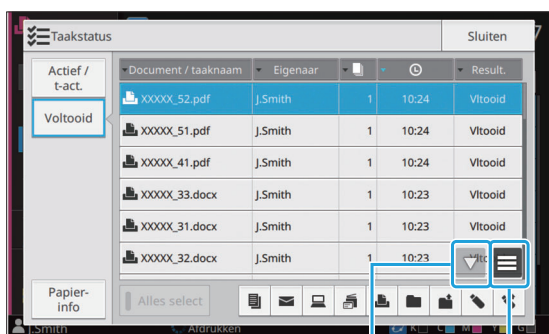

▲/▼ Submenu

U kunt de document-/taaknaam, de naam van de eigenaar, het aantal gedrukte kopieën (□), de afdrukdatum/-tijd (🕒) en het verwerkingsresultaat controleren.

Links naast de taaknaam staat een pictogram dat het taaktype aangeeft.

Pictogram	Taaktype
	Kopieertaak
	Afdruktaak
	Scantaak (e-mail)
	Scantaak (pc)
	Scantaak (console)
	Taak Opslag (opslaan)
	Taak Opslag (laden)
	Taak USB (opslaan)
	Taak USB (laden)
	PS-taak (wanneer de optionele PS-kit wordt gebruikt)
	Taak met een pincode



Afgebroken taak



- Raak het submenu aan om de details van een taak te controleren, de taak opnieuw af te drukken of de taak te verwijderen.
- ▲/▼ kan worden aangeraakt om door de lijst te bladeren.
- Raak categorieën zoals [Document / taaknaam] of [Eigenaar] aan om de sorteervolgorde te wisselen tussen oplopende en aflopende weergave.
- Raak [Alles select] aan om alle taken in de lijst te selecteren.
- Raak de knop van het pictogram onder de lijst aan om alleen de geselecteerde soorten taken weer te geven. Wanneer geen knoppen zijn geselecteerd, worden alle taken weergegeven.
- Deze lijst toont ook een geschiedenis van verwerkte taken. Het taaktype, de opslagperiode en het aantal in de lijst weergegeven taken zijn opgegeven door de beheerder. Neem voor meer informatie contact op met uw beheerder.

Scherm [Papier-info]

Raak [Papier-info] aan om weer te geven uit welke lade papier wordt aangevoerd.

Wanneer u papier wilt toevoegen terwijl het apparaat bezig is met afdrucken, kunt u op dit scherm zien welke lade beschikbaar is.

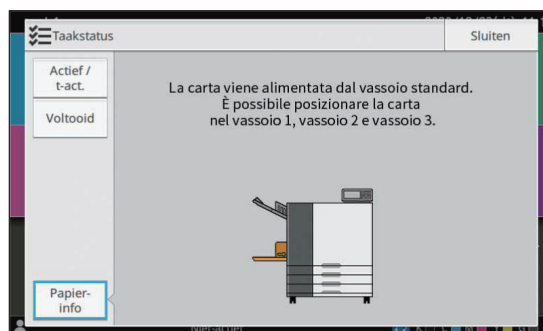

Kopiëren

Gebruik de scanner om een papieren origineel te scannen en er een kopie van te maken. U kunt op verschillende manieren kopiëren, zoals op beide zijden afdrukken of meerdere pagina's op één blad plaatsen.

Overzicht van kopieerhandelingen

p.56

1. Plaats het origineel.



2. Raak [Kopie] aan op het scherm [Thuis1].



3. Wijzig de instellingen.



4. Geef het aantal kopieën op met behulp van de numerieke toetsen.



5. Druk op de toets [Start].

Instellingen kopiëren

p.62

In dit hoofdstuk wordt elke kopieerinstelling in detail besproken.

Funcatieknoppen kopieermodus

p.84

In dit hoofdstuk worden de functies besproken die beschikbaar zijn in de kopieermodus.

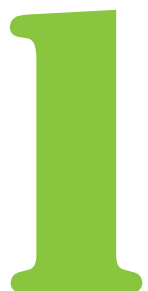

1



Kopiëren

Overzicht van kopieerhandelingen

In dit hoofdstuk worden de basiskopieerhandelingen beschreven.

Procedure

1 Plaats het origineel.

Voor meer informatie over de soorten originelen die kunnen worden gebruikt, zie "Originelen" (p.22).

■ In de ADF

1) Plaats het origineel in de ADF.

Lijn de originelen uit en plaats ze met de bedrukte zijde naar boven.

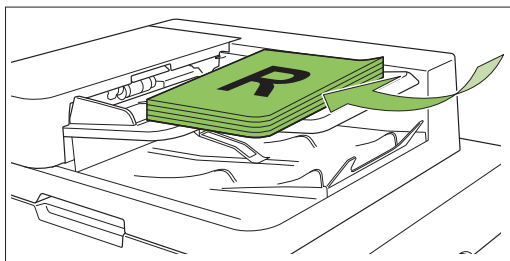

2) Verschuif de originelendoorvoer zodat die overeenstemt met de breedte van de originelen.

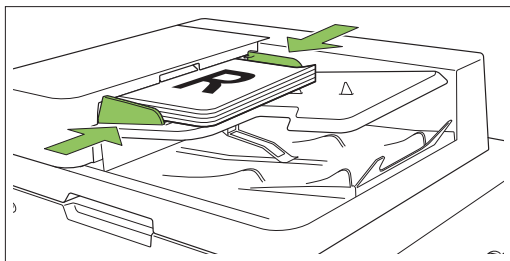

■ Op de glasplaat

1) Open de originelenklep.

2) Plaats de originelen.

Plaats het origineel met de bedrukte zijde naar onder op het glas. Lijn de hoek van het origineel uit met de linker bovenhoek van het glas.

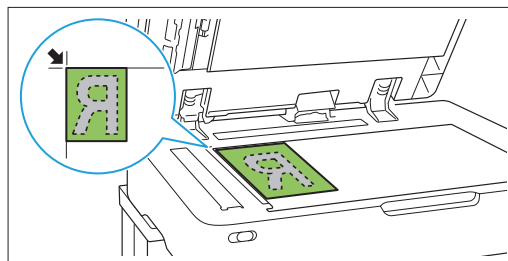

3) Sluit de originelenklep.



• Open en sluit de originelenklep zachtjes.

2 Raak [Kopie] aan op het scherm [Thuis1].

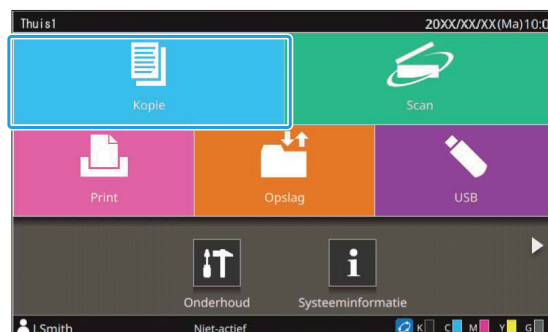

3 Wijzig de instellingen.

Geef de gedetailleerde instellingen voor het kopiëren op.

Voor meer informatie over de functies die kunnen worden geconfigureerd, zie "Lijst met instellingen" (p.59).

4 Geef het aantal kopieën op met behulp van de numerieke toetsen.

Voer het gewenste aantal kopieën in, maximaal 9.999.

5 Druk op de toets [Start].

Het scherm [Bezig met kopiëren] wordt weergegeven en het origineel wordt gekopieerd. De huidige status wordt weergegeven op het scherm.



- Wanneer u [Traag afdrukken] aanraakt en het selectievakje aanvinkt, wordt de afdruksnelheid vertraagd. Hiermee vermindert ook het lawaai dat het apparaat produceert wanneer taken worden afgedrukt.
- Wanneer u een document moet kopiëren terwijl een taak wordt afgedrukt, drukt u op de toets [Onderbreken] om de huidige taak te pauzeren en een andere kopieertaak te starten.

■ Wanneer u de glasplaat gebruikt om een origineel te scannen dat uit verschillende pagina's bestaat

Nadat u één pagina van een origineel hebt gescand, verschijnt een scherm met een bericht waarin u wordt gevraagd of er nog een pagina moet worden gescand.

Als u nog een pagina wilt scannen, plaats dan de volgende pagina en raak [Scannen] aan. Nadat alle pagina's van het origineel gescand zijn, raakt u [Gescand] aan.



- Het bovenstaande bevestigingsscherm wordt weergegeven wanneer [Sorteren] op [Gesorteerd] staat. (p.66 "Sorteren")

De volgende kopieertaak laden

Als bij het kopiëren het origineel gescand is, kunt u beginnen met het scannen van het volgende origineel.

1 Druk op [Sluiten] op het scherm [Bezig met kopiëren].

2 Plaats het volgende origineel en druk op de [Start]-toets.

Er verschijnt een bericht en het origineel wordt gekopieerd als de volgende taak.

Kopiëren annuleren

1 Druk op de toets [Stop].

Het scherm [Onderbreken] wordt weergegeven.



2 Raak [Annuleren] aan.

Het scherm [Bevestigen] wordt weergegeven.

3 Raak [OK] aan.

De kopieertaak wordt geannuleerd.

4 Raak [Sluiten] aan.

Instellingen wijzigen tijdens het kopiëren

- 1 Druk op de toets [Stop].**
Het scherm [Onderbreken] wordt weergegeven.
- 2 Raak [Instel. wijzigen] aan.**
Het scherm [Instel.wijzigen] wordt weergegeven.

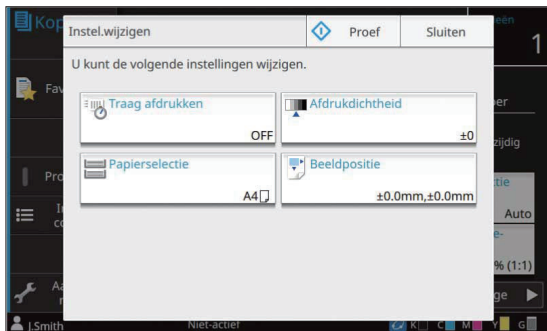

- 3 Wijzig instellingen.**
U kunt de volgende instellingen wijzigen:
 - Traag afdrukken (p.81 "Traag afdrukken")
 - Afdrukdichtheid (p.66 "Afdrukdichtheid")
 - Papiersselectie (p.62 "Papiersselectie")
 - Beeldpositie (p.75 "Beeldpositie")
-
- Als u [Proef] aanraakt, wordt slechts één kopie uitgevoerd van de pagina die werd verwerkt op het moment dat op de [Stop]-toets wordt gedrukt.

- 4 Raak [Sluiten] aan.**
- 5 Raak [Doorgaan] aan.**
De kopieertaak wordt hervat en de gewijzigde instellingen worden toegepast.

Onderhoud uitvoeren tijdens kopiëren

- 1 Druk op de toets [Stop].**
Het scherm [Onderbreken] wordt weergegeven.

- 2 Raak [Onderhoud] aan.**
Het scherm [Onderhoud] wordt weergegeven.

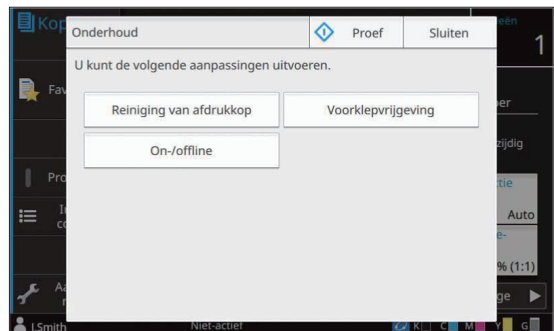

- 3 Doe de nodige aanpassingen.**
De volgende opties voor onderhoud zijn beschikbaar:

- Reiniging van afdrukkop
 - Voorklepvrijgeving
 - On-/Offline
 - Regeling papierdoorvoer
-
- Raak [On-/Offline] aan om het scherm [On-/Offline] weer te geven.
Wanneer deze instelling op [OFF] staat, krijgt het apparaat geen taken van netwerkapparaten zoals computers. Deze optie is handig wanneer u het apparaat alleen wilt gebruiken zonder te worden gestoord door een andere taak.
 - Voor meer informatie over [Reiniging van afdrukkop] en [Voorklepvrijgeving], zie "Onderhoud" (p.250) in de "Bijlage".
 - Als u [Proef] aanraakt, wordt slechts één kopie uitgevoerd van de pagina die werd verwerkt op het moment dat op de [Stop]-toets wordt gedrukt.
 - Als u de optionele auto-ctrl. stapelbak of de stapelaar met grote capaciteit gebruikt, kunt u de positie van de stapelbak aanpassen met [Regeling papierdoorvoer].
Voor meer informatie, zie "Onderhoud" (p.250) in de "Bijlage".

- 4 Raak [Sluiten] aan.**
- 5 Raak [Doorgaan] aan.**
De kopieertaak wordt hervat en de aanpassing wordt toegepast.

Lijst met instellingen

Hierna volgt een lijst met instellingen die beschikbaar zijn in Kopieermodus.



- Sommige onderdelen worden alleen weergegeven wanneer u de optionele offset nietmachine, de stapelbak of de multifunctionele afwerkeenheid gebruikt. In dat geval kunnen de weergave en de functies verschillen naargelang de optionele apparatuur die is aangesloten.

Instelitem	Waarvoor dit item wordt gebruikt:	Zie
Kleurmodus	Selecteer afdruk in kleur of monochrome afdruk.	p.62
Reproductieformaat	Verklein of vergroot de gekopieerde afbeelding.	p.62
Papierselectie	Wijzig de papierlade, het papiertype en de instellingen voor de toevoerregeling volgens het kopieerpapier.	p.62
Scanformaat	Geef het scanformaat van de originelen op.	p.64
Origineelrichting	Geef de oriëntatie van het origineel op.	p.65
Dubbel/Enkel	Geef de zijden van het te scannen origineel en de zijden van het papier waarop moet worden gedrukt op.	p.65
Sorteren	Geef de afdrukmethode voor het maken van meerdere kopieën van het origineel op.	p.66
Scanniveau	Pas het scanniveau van de originelen aan.	p.66
Afdrukdichtheid	Geef de afdrukdichtheid op.	p.66
ADF scan en pauze	Kopieer het origineel als één taak, zelfs wanneer het origineel in meerdere keren moet worden geplaatst omdat het een groot aantal pagina's bevat.	p.66
Verskillend formaat orig.	Kopieer het origineel met pagina's van verschillende origineelformaten.	p.67
Boeschaduw wissen	Verwijder schaduwen die in het midden van beelden verschijnen wanneer een open boek wordt gescand.	p.68
Paginasplitsing	Scan dubbele pagina's en splits ze in twee delen (rechts en links).	p.68
Combineren	Plaats doorlopende pagina's op één blad.	p.69
Beeld herhalen	Plaats meerdere kopieën van hetzelfde origineel op één blad.	p.70
Boekje	Geef de instelling voor de plaatsing op wanneer u een boekje maakt. Wanneer de optionele multifunctionele afwerkeenheid is aangesloten, kunt u de pagina's ook één keer vouwen en ze in het midden inbinden.	p.70
Stempel	Stempel het paginanummer, de datum of tekst in de kop- of voettekst.	p.70
Paginarand	Met deze optie wordt een lijn toegevoegd in de marge van het papier.	p.72
Beeldkwaliteit	Geef de resolutie op voor het scannen van originelen.	p.73
Origineeltype	Selecteer het origineeltype zodat de afbeelding goed kan worden verwerkt voordat de gescande gegevens worden afgedrukt.	p.73
Gammacorrectie	Pas de kleurbalans (CMYK) van de gescande gegevens aan.	p.73
Beeldaanpassing	Geef de beeldverwerking op die geschikt is voor het origineel.	p.74
Basiskleurniveau	Maak de achtergrondkleur (basiskleur) lichter zodat de tekst gemakkelijker te lezen is.	p.74
Beeldpositie	Pas de afdrukpositie aan.	p.75
Overlay	Maak kopieën nadat u een beeld, opgeslagen in de opslag, in lagen hebt gelegd.	p.75

Instelitem	Waarvoor dit item wordt gebruikt:	Zie
Programma	Geef het aantal kopieën op per groep (zoals bedrijfsafdeling of klas). U kunt het gewenste aantal kopieën of sets exact afdrukken.	p.76
Omslagblad toev.	Voeg voor- en achterbladen toe aan de afdruk.	p.79
Scheiding	Voeg scheidingspagina's in. Wanneer de optionele offset nietmachine, de stapelaar met grote capaciteit of de multifunctionele afwerkeenheid is aangesloten, is ook de instelling voor de versprongen uitvoer beschikbaar.	p.79
Inbindmarge	Druk af met een inbindmarge voor de pagina's. Geef de inbindzijde en de waarde voor de inbindmarge op.	p.80
Nieten/perforeren	Geef de nietpositie op.	
	Wanneer u de optionele offset nietmachine gebruikt	p.192
	Wanneer u de optionele multifunctionele afwerkeenheid gebruikt	p.224
	Geef de perforatiepositie op. (Wanneer u de optionele multifunctionele afwerkeenheid met de perforatie-eenheid gebruikt)	p.224
Vouwen	Configureer de instellingen voor het vouwen. (Wanneer u de optionele multifunctionele afwerkeenheid met de vouweenheid gebruikt)	p.225
Traag afdrukken	Verlaag de afdruksnelheid. Hiermee vermindert ook het lawaai dat het apparaat produceert wanneer taken worden afgedrukt.	p.81
Uitvoerbak	Selecteer de uitvoerbak voor afdrukken.	
	Wanneer u de optionele auto-ctrl. stapelbak / brede stapelbak gebruikt	p.203
	Wanneer u de optionele stapelaar met grote capaciteit gebruikt	p.210
	Wanneer u de optionele multifunctionele afwerkeenheid gebruikt	p.226
Bedrukte zijde boven/onder	Geef op of de pagina's met de bedrukte zijde naar boven of naar onder in de stapelaar moeten worden gestapeld.	
	Wanneer u de optionele auto-ctrl. stapelbak / brede stapelbak gebruikt	p.203
	Wanneer u de optionele stapelaar met grote capaciteit gebruikt	p.210
	Wanneer u de optionele multifunctionele afwerkeenheid gebruikt	p.226
Volgende uitvoerbak	Wissel automatisch van uitvoerbak wanneer de uitvoerbak vol raakt.	
	Wanneer u de optionele auto-ctrl. stapelbak gebruikt	p.203
	Wanneer u de optionele stapelaar met grote capaciteit gebruikt	p.210
	Wanneer u de optionele multifunctionele afwerkeenheid gebruikt	p.227
Volgende papierlade	Voer automatisch papier toe uit een andere lade, maar met hetzelfde papierformaat en papierstype, wanneer het papier in de geselecteerde lade opraakt.	p.82
Beeld automat. draaien	Draai de afbeelding automatisch 90 graden wanneer de oriëntatie van het origineel niet overeenstemt met die van het papier.	p.82
Opbouw scantak	U kunt meerdere originelen die met verschillende instellingen zijn gescand samen kopiëren als één taak.	p.82
Kopiëren onderbreken	Pauzeer de taak die wordt afgedrukt om een ander document te kopiëren.	p.83
Favorieten	Roep veelgebruikte instellingen op.	p.84
Extra kopie	Maak extra kopieën van het origineel dat net werd gekopieerd, zonder het opnieuw te scannen.	p.84

Instelitem	Waarvoor dit item wordt gebruikt:	Zie
Proefkopie	Maak één kopie en stop met kopiëren om het afdrukresultaat te controleren voordat u een groot aantal kopieën maakt.	p.84
Instelling controleren	Controleer de huidige instellingen.	p.85
Aangepast menu	Registreer favorieten en standaardinstellingen, en bewerk de knopvolgorde.	p.85

Instellingen kopiëren

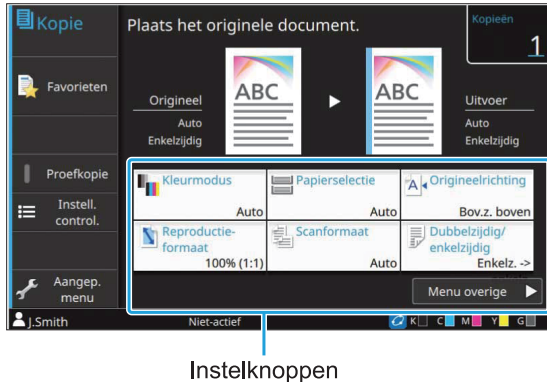

Kleurmodus

Selecteer afdruk in kleur of monochrome afdruk.

[Auto]

Selecteer deze optie als u wilt dat het apparaat de kleur van het origineel automatisch detecteert en kopieert in kleur (cyaan, magenta, geel, grijs en zwart) of in zwart en wit.

[Kleurendr.]

Selecteer deze optie om te kopiëren door de originele gegevens om te zetten in vijfkleurengegevens (met cyaan, magenta, geel, grijs en zwart).

[Zwart]

Selecteer deze optie om in één kleur (zwart) te kopiëren, ongeacht de kleur van het origineel.

[Cyaan]

Selecteer deze optie om in één kleur (cyaan) te kopiëren, ongeacht de kleur van het origineel.

[Magenta]

Selecteer deze optie om in één kleur (magenta) te kopiëren, ongeacht de kleur van het origineel.

1 Raak [Kleurmodus] aan.

Het scherm [Kleurmodus] wordt weergegeven.

2 Selecteer de kleurmodus.

3 Raak [OK] aan.

Reproductieformaat

Kopieer in het opgegeven reproductieformaat.

[100% (1:1)]

Selecteer deze optie om op 100% te kopiëren.

[Auto]

Het reproductieformaat wordt automatisch ingesteld op basis van het formaat van het origineel en het papierformaat. (p.62 "Papierselectie")

[Reduceren]

Selecteer deze optie om te kopiëren door een origineel met standaardformaat te verkleinen zodat het op een ander standaard papierformaat past.

[Vergroten]

Selecteer deze optie om te kopiëren door een origineel met standaardformaat te vergroten zodat het op een ander standaard papierformaat past.

Handmat.

Geef het reproductieformaat op om het origineel te vergroten of te verkleinen wanneer u kopieert.

1 Raak [Reproductieformaat] aan.

Het scherm [Reproductieformaat] wordt weergegeven.

2 Geef het reproductieformaat op.

Om een door de gebruiker bepaald reproductieformaat te gebruiken, raakt u [▼] of [▲] aan om het formaat op te geven. U kunt het getal ook invoeren met behulp van de numerieke toetsen.

3 Raak [OK] aan.

Papierselectie

Selecteer een papierlade.

U kunt de instellingen voor de lade ook wijzigen (papierformaat, papiertype, ctrl2x invoer en auto. sel.).

[Auto]

Selecteer deze optie als u de papierlade automatisch wilt selecteren uit de ladeselectie.

Selectie papierlade

Wanneer u een ander papierformaat gebruikt dan het formaat van het origineel, of om een lade te gebruiken waarbij [Auto. sel.] niet op [ON] staat, selecteert u een papierlade.

[Papierlade-instelling]

Wijzig de papierlade-instellingen.

1 Raak [Papierselectie] aan.

Het scherm [Papierselectie] wordt weergegeven.

2 Selecteer [Auto] of selecteer een papierlade.**3 Raak [OK] aan.**

- Als u de optie "Verschillend formaat orig." (p.67) gebruikt, wordt, [Papierselectie] ingesteld op [Auto].

De papierlade-instelling wijzigen

Raak [Papierlade-instelling] aan om de papierlade-instellingen te wijzigen. Wanneer u het papier in een lade verandert, moet u de papierlade-instellingen wijzigen.

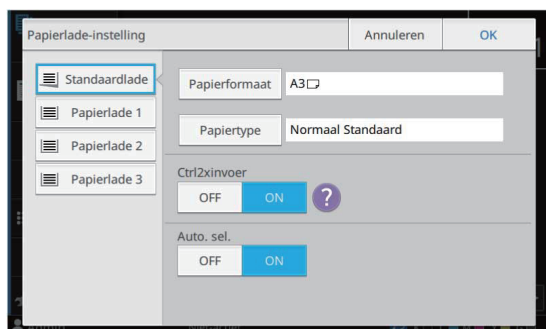
**Selectie papierlade**

Selecteer de papierlade waarvoor u de instellingen gaat wijzigen.

[Papierformaat]

Selecteer het papierformaat.



- Wanneer de optionele extra lade is geselecteerd, is deze instelling niet beschikbaar.

[Papiertype]

Selecteer het papiertype en de dikte.

[Ctrl2xinvoer]

Selecteer of moet worden gecontroleerd op invoer van meerdere bladen. Normaal staat deze instelling op [ON]. Deze functie gebruikt de doorlaatbaarheid van het licht om meerdere bladen papier te detecteren. Wanneer u dus papier gebruikt waarbij op de achterzijde gedrukt is, papier met een donkere basiskleur of enveloppen, selecteert u [OFF].

[Auto. sel.]

Stel deze optie in op [ON] om een papierlade beschikbaar te maken voor automatische selectie.

1 Raak [Papierlade-instelling] aan op het scherm [Papierselectie].

Het scherm [Papierlade-instelling] wordt weergegeven.

2 Selecteer de papierlade waarvoor u de instellingen gaat wijzigen.**3 Raak [Papierformaat] aan.**

Het scherm [Papierformaat] wordt weergegeven.

4 Selecteer een papierformaat en raak [OK] aan.**5 Raak [Papiertype] aan.**

Het scherm [Papiertype] wordt weergegeven.

6 Selecteer een papiertype en raak [OK] aan.**7 Configureer [Ctrl2xinvoer].****8 Configureer [Auto. sel.].****9 Raak [OK] aan.**

- Het is aanbevolen lades waarin speciaal papier wordt geplaatst (papier van hoge kwaliteit, gekleurd papier, dik papier, papier met briefhoofd enz.) niet beschikbaar te stellen voor automatische selectie.

■ Papierformaat

[Auto]

Selecteer deze optie als u originelen met standaardformaat automatisch wilt detecteren.

[Standaard]

Geef het standaardformaat op.

[Aangepast]

Selecteer deze optie om te kiezen uit niet-standaard papierformaten die vooraf door de beheerder zijn geregistreerd.

[Handmat.]

Geef het niet-standaard papierformaat op dat niet is geregistreerd.

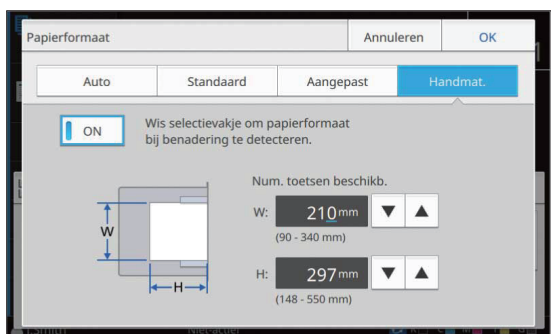

- Wanneer [ON] niet geselecteerd is, wordt de breedte van het blad ingesteld op de breedte van de doorvoer in elke papierlade. De maximale lengte van de betreffende lade wordt dan gebruikt voor de lengte.

■ Papiertype

[Type], [Dikte]

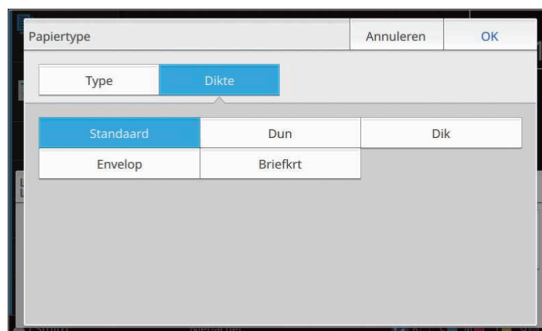
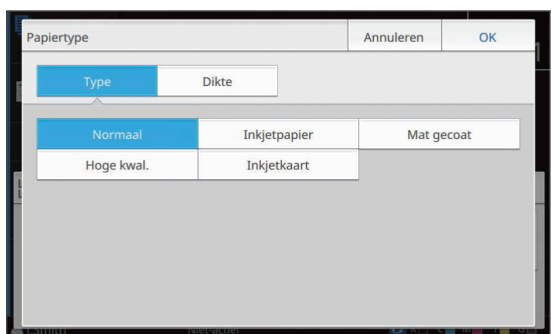

- Als de dikte van het in de standaardlade geladen papier is ingesteld op [Envelop], kan dubbelzijdig afdrukken niet worden uitgevoerd voor de standaardlade.
- Als papier met een andere dikte opnieuw wordt geplaatst, moet u de instelling van de hendel voor het aanpassen van de druk van de papierinvoer bevestigen. Voor meer informatie, zie "Papier in de standaardlade toevoegen of wisselen" (p.49).
- Wanneer een van de volgende handelingen wordt toegepast op de standaardlade wordt [Dikte] automatisch gewijzigd naar [Envelop]:

- Een envelopformaat selecteren bij [Standaard] van [Papierformaat]
- Enveloppen plaatsen waarvan het formaat in de standaardlade kan worden gedetecteerd wanneer [Auto] is geselecteerd bij [Papierformaat]

Daarna, wanneer een van de volgende handelingen is uitgevoerd, wordt [Dikte] terug op de originele instelling gezet:

- Een ander papierformaat dan enveloppen selecteren bij [Standaard] van [Papierformaat]
- Ander paper plaatsen dan enveloppen waarvan het formaat in de standaardlade kan worden gedetecteerd wanneer [Auto] is geselecteerd bij [Papierformaat]
- Het apparaat selecteert het kleurenprofiel volgens het geselecteerde papiertype. (Als u het papiertype wijzigt, verandert het afdrukresultaat.) Als het afdrukresultaat niet is wat u verwachtte, wijzig dan het papiertype.
- Wanneer u speciaal papier gebruikt, kunt u instellingen toevoegen aan [U1] tot en met [U5] voor [Dikte]. Neem voor meer informatie contact op met uw dealer of geautoriseerde servicevertegenwoordiger.

Scanformaat

Geef het scanformaat van de originelen op.

[Auto]

Selecteer deze optie als u het scanformaat van het origineel automatisch wilt detecteren.

[Standaard]

Selecteer deze optie wanneer u een ander standaardformaat gebruikt dan dat van het origineel.

[Aangepast]

Selecteer deze optie om te kiezen uit niet-standaard papierformaten die vooraf door de beheerder zijn geregistreerd.

[Handmat.]

Geef het niet-standaard papierformaat op dat niet is geregistreerd.

1 Raak [Scanformaat] aan.

Het scherm [Scanformaat] wordt weergegeven.

2 Geef het scanformaat van de originelen op.

Om een niet-standaard formaat te gebruiken dat niet is geregistreerd, raakt u [] of [] aan op het scherm [Handmat.] om waarden in te voeren.

U kunt het getal ook invoeren met behulp van de numerieke toetsen.

3 Raak [OK] aan.**Origineelrichting****[Bov.z. boven]**

Selecteer dit wanneer u het origineel plaatst met de bovenzijde van het origineel naar de achterzijde van de glasplaat of de ADF gericht.

[Bov.z. links]

Selecteer dit wanneer u het origineel plaatst met de bovenzijde van het origineel naar de linkerzijde van de glasplaat of de ADF gericht (zodat de tekst van het origineel zijdelings staat).

1 Raak [Origineelrichting] aan.

Het scherm [Origineelrichting] wordt weergegeven.

2 Selecteer de origineelrichting.**3 Raak [OK] aan.****Dubbel/Enkel**

Geef de combinatie van de zijden van het te scannen origineel op en de zijden van het papier waarop moet worden gedrukt.

[Enkelz. -> enkelz.]

Eén zijde van het origineel wordt gescand en op een enkele zijde van het papier afgedrukt.

[Enkelz. -> dubbelz.]

Eén zijde van het origineel wordt gescand. De gescande gegevens worden op beide zijden van het papier afgedrukt.

[Dubbelz. -> dubbelz.]

Beide zijden van het origineel worden gescand en op afzonderlijke zijden van het papier gekopieerd.

[Dubbelz. -> enkelz.]

De gescande gegevens van de twee zijden worden op een enkele zijde van twee afzonderlijke bladen papier gekopieerd.

[Pagineringsricht]

Geef op of de pagina's rechts/links of boven/beneden worden geopend.

[Origineelrichting] (p.65 "Origineelrichting")

Aan de hand van een voorbeeld waarbij gescande gegevens van een enkele zijde van het origineel op beide zijden van het papier worden gekopieerd, wordt hieronder uitgelegd hoe u de combinatie van scan- en afdrukszijden moet instellen.

1 Raak [Dubbel/Enkel] aan.

Het scherm [Dubbel/Enkel] wordt weergegeven.

- Als het scherm [Bevestigen] verschijnt, stelt u de origineelrichting in op [Bov.z. boven] of [Bov.z. links].

2 Raak [Enkelz. -> dubbelz.] aan.**3 Geef [Pagineringsricht] op.****4 Raak [OK] aan.**

Sorteren

Geef de uitvoermethode van het papier op wanneer u meerdere kopieën maakt.

[Auto]

Selecteer deze optie als u het apparaat de kopieën in sets wilt laten sorteren wanneer u het origineel in de ADF plaatst en de kopieën op pagina sorteert wanneer u het origineel op de glasplaat legt.

[Gesorteerd]

Selecteer deze optie om kopieën in sets te maken.

[Niet-gesorteerd]

Selecteer deze optie om te kopiëren per pagina.

- 1 **Raak [Sorteren] aan.**
Het scherm [Sorteren] wordt weergegeven.
- 2 **Selecteer het sorteertype.**
- 3 **Raak [OK] aan.**

Scanniveau

U kunt het scanniveau van de originelen aanpassen.

[-2], [-1], [±0], [+1], [+2]

- 1 **Raak [Scanniveau] aan.**
Het scherm [Scanniveau] wordt weergegeven.
- 2 **Selecteer het scanniveau.**
- 3 **Raak [OK] aan.**



- Wanneer u originelen met tekst tegen een achtergrondkleur kopieert, of originelen die op gekleurd papier zijn gedrukt en die tekst bevatten die moeilijk te lezen is wanneer ze worden gekopieerd, geeft u [Basiskleurniveau] op. Hiermee kunt u de achtergrondkleur (basiskleur) lichter maken. (p.74 "Basiskleurniveau")

Afdrukdichtheid

U kunt de voor het afdrukken gebruikte hoeveelheid inkt aanpassen.

[-3], [-2], [-1], [±0], [+1], [+2], [+3]

- 1 **Raak [Afdrukdichtheid] aan.**
Het scherm [Afdrukdichtheid] wordt weergegeven.
- 2 **Selecteer de afdrukdichtheid.**
- 3 **Raak [OK] aan.**

ADF scan en pauze

Bij het kopiëren van een hoeveelheid originelen die niet in een keer in de ADF kan worden geplaatst, kunnen deze als één taak worden gekopieerd. U kunt maximaal 1.000 enkelzijdige of 500 dubbelzijdige originelen kopiëren als één taak.



- Het maximale aantal bladen dat in één keer in de ADF kan worden geplaatst, is 200 bladen (met een papiergewicht van 80 g/m²).
- Scan alle originelen met de ADF, en gebruik de glasplaat niet.
- U kunt [ADF scan en pauze] niet gelijktijdig met [Boekschaduw wissen] of [Opbouw scantaak] gebruiken. (p.68 "Boekschaduw wissen", p.82 "Opbouw scantaak")

[OFF], [ON]

- 1 **Raak [ADF scan en pauze] aan.**
Het scherm [ADF scan en pauze] wordt weergegeven.
- 2 **Raak [ON] aan.**
- 3 **Raak [OK] aan.**
- 4 **Druk op de toets [Start].**
Het scherm [Bezig met kopiëren] wordt weergegeven en het origineel wordt gekopieerd. De huidige status wordt weergegeven op het scherm. Wanneer zich geen bladen van het origineel in de ADF bevinden, wordt het bevestigingsscherm voor toevoegen van originelen weergegeven.

5 Plaats de volgende pagina's van het origineel in de ADF en raak [Scannen] aan.

Het origineel wordt gescand.
Herhaal deze stap tot alle pagina's zijn gescand.

6 Raak [Gescand] aan.

De gescande gegevens worden afgedrukt.

Verschillend formaat orig.

Gebruik deze optie wanneer u originelen met twee verschillende formaten in de ADF plaatst.

Plaats het origineel met de zijden met dezelfde lengte uitgelijnd (A4-LEF* en A3, B5-LEF en B4 of Letter-LEF en Ledger).

* Long Edge Feed (Aanvoer lange zijde)

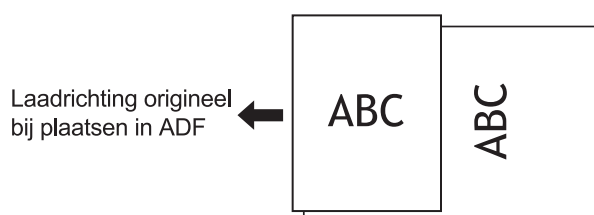

- [Verschillend formaat orig.] kan niet samen met de opties [Scanformaat], [Boekschaduw wissen], [Paginasplitsing], [Combineren], [Beeld herhalen], [Boekje], [Paginarand], [Overlay] en [Omslagblad toev.] worden gebruikt. (p.64 "Scanformaat", p.68 "Boekschaduw wissen", p.68 "Paginasplitsing", p.69 "Combineren", p.70 "Beeld herhalen", p.70 "Boekje", p.72 "Paginarand", p.75 "Overlay", p.79 "Omslagblad toev.")
- Wanneer u scant op de glasplaat, kunt u elke combinatie van origineelformaten gebruiken.
- Gebruik de optie [Verschillend formaat orig.] wanneer u originelen met verschillende formaten scant op de glasplaat en de pagina's sorteert.
- Het bericht waarin u wordt gevraagd om [Beeld automat. draaien] op [OFF] te zetten, verschijnt wanneer [Verschillend formaat orig.] en [Beeld automat. draaien] op [ON] staan of wanneer [Nieten], [Perforeren] of [Inbindmarge] op [ON] staat. Raak [OK] aan om [Beeld automat. draaien] te wijzigen naar [OFF] of raak [Annuleren] aan om de huidige instelling ([ON]) te behouden.

[OFF], [ON]

1 Stel [Papierselectie] in op [Auto].

Voor meer informatie, zie "Papierselectie" (p.62).

2 Raak [Verschillend formaat orig.] aan.

Het scherm [Versch. form. orig.] wordt weergegeven.

3 Raak [ON] aan.

4 Raak [OK] aan.

Boekschaduw wissen

Met deze functie worden de schaduwen verwijderd die in het midden (binnenmarge) verschijnen wanneer u een boek of andere ingebonden documenten scant.



- Wanneer u een boek op de glasplaat legt, plaats dat dan met de bovenzijde naar boven en uitgelijnd met de pijl bovenaan links op het glazen oppervlak. U kunt deze functie niet gebruiken als het boek verticaal of in een hoek is geplaatst.
- U kunt [Boekschaduw wissen] niet gelijktijdig met [ADF scan en pauze] of [Verschillend formaat orig.] gebruiken. (p.66 "ADF scan en pauze", p.67 "Verschillend formaat orig.")

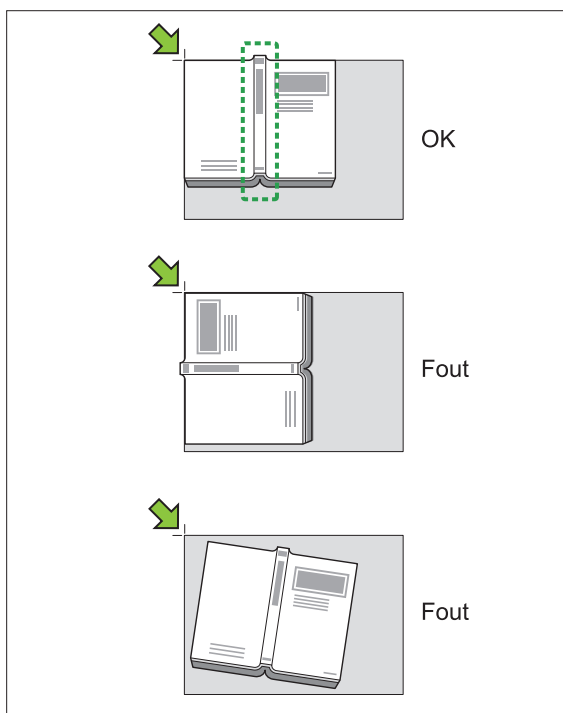

[OFF], [10mm], [20mm], [30mm], [40mm], [50mm]
[Paginasplitsing] (p.68 "Paginasplitsing")

1 Raak [Boekschaduw wissen] aan.

Het scherm [Boekschaduw wissen] wordt weergegeven.

2 Selecteer de wisbreedte.

3 Stel [Paginasplitsing] in.

Voor meer informatie, zie "Paginasplitsing" (p.68).

4 Raak [OK] aan.

Paginasplitsing

Gebruik deze optie om dubbele pagina's te scannen en ze in twee delen te splitsen (rechts en links).

De formaten van de originelen waarvan de pagina's kunnen worden gesplitst, zijn de volgende.

A3, A4, A5, B4, B5, Ledger, Letter



- Wanneer u een boek op de glasplaat legt, plaats dat dan met de bovenzijde naar boven en uitgelijnd met de pijl bovenaan links op het glazen oppervlak. U kunt deze functie niet gebruiken als het boek verticaal of in een hoek is geplaatst.
- U kunt [Paginasplitsing] niet gelijktijdig met [Verschillend formaat orig.] gebruiken. (p.67 "Verschillend formaat orig.")

[P.volgorde]

[OFF]: de functie voor paginasplitsing is niet beschikbaar.

[Links n. rechts]: voor boeken die links worden geopend.

[Rechts n. links]: voor boeken die rechts worden geopend.

[P.sel. scan]

[OFF]: dubbele pagina's worden in twee pagina's gesplitst (rechts en links).

[ON]: u kunt het scanbereik voor dubbele pagina's opgeven.

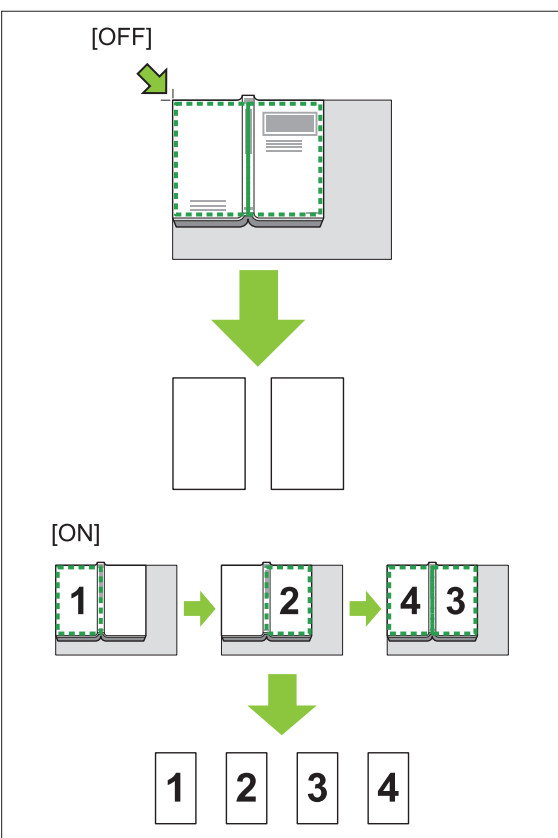

Het instellen van een paginasplitsing wordt hieronder verklaard aan de hand van een voorbeeld waarbij [P.sel. scan] op [ON] staat.

- 1 Raak [Paginasplitsing] aan.
Het scherm [Paginasplitsing] wordt weergegeven.
- 2 Geef de paginavolgorde op.
- 3 Stel [P.sel. scan] in op [ON].
- 4 Raak [OK] aan.
- 5 Druk op de toets [Start].
Het instelscherm voor het scanbereik wordt weergegeven.

6 Selecteer een van de volgende opties: [Alleen links], [Beide zijden] of [Enkel rechts].

7 Raak [Scannen] aan.
Het origineel wordt gescand.
Herhaal stappen 6 en 7 tot alle pagina's zijn gescand.

8 Raak [Gescand] aan.
De gescande gegevens worden afgedrukt.

Combineren

Met deze functie worden doorlopende pagina's op één blad geplaatst.



• U kunt de functie [Combineren] niet samen met de functies [Verschillend formaat orig.], [Beeld herhalen], [Boekje] en [Overlay] gebruiken. (p.67 "Verschillend formaat orig.", p.70 "Beeld herhalen", p.70 "Boekje", p.75 "Overlay")

[Pag.'s/blad] [OFF], 2 pagina's, 4 pagina's, 8 pagina's

[Indeling] Geef de plaatsingsvolgorde van de pagina's op. Voorbeeld: staand document

Pagina's per blad	Indeling
2 pagina's	
4 pagina's	
8 pagina's	

[Origineelrichting] (p.65 "Origineelrichting")

1 Raak [Combineren] aan.
Het scherm [Combineren] wordt weergegeven.

- Als het scherm [Bevestigen] verschijnt, stelt u de origineelrichting in op [Bov.z. boven] of [Bov.z. links].

2 Geef het aantal pagina's per blad op.

3 Selecteer een indeling.

4 Raak [OK] aan.

Beeld herhalen

Plaats meerdere kopieën van hetzelfde origineel op één blad.



- U kunt de functie [Beeld herhalen] niet samen met de functies [Verschillend formaat orig.], [Combineren], [Boekje] en [Overlay] gebruiken. (p.67 "Verschillend formaat orig.", p.69 "Combineren", p.70 "Boekje", p.75 "Overlay")

[OFF], [2 pagina's], [4 pagina's], [8 pagina's]
[Origineelrichting] (p.65 "Origineelrichting")

1 Raak [Beeld herhalen] aan.

Het scherm [Beeld herhalen] wordt weergegeven.

- Als het scherm [Bevestigen] verschijnt, stelt u de origineelrichting in op [Bov.z. boven] of [Bov.z. links].

2 Selecteer het aantal pagina's per blad.

3 Raak [OK] aan.

Boekje

Deze functie wordt gebruikt om doorlopende pagina's op één blad dubbelzijdig af te drukken.



- U kunt de functie [Boekje] niet samen met de functies [Reproductieformaat], [Verschillend formaat orig.], [Combineren], [Beeld herhalen], [Paginarand], [Overlay] en [Inbindmarge] gebruiken. (p.62 "Reproductieformaat", p.67 "Verschillend formaat orig.", p.69 "Combineren", p.70 "Beeld herhalen", p.72 "Paginarand", p.75 "Overlay", p.80 "Inbindmarge")

Soorten papier die kunnen worden gebruikt om boekjes te maken
A3, B4, A4, B5, Ledger, Legal, Letter, Foolscap en aangepast formaat

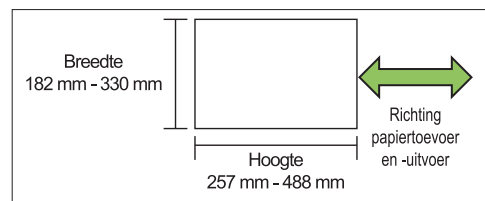

- U kunt geen papier gebruiken waarvan de breedte groter is dan de hoogte.

[Volg. ind.]

Bepaal de volgorde van de indeling.

Wanneer deze optie op [OFF] staat, is de plaatsingsfunctie niet beschikbaar.

1 Raak [Boekje] aan.

Het scherm [Boekje] wordt weergegeven.

2 Configureer de volgorde van de indeling.

3 Raak [OK] aan.



- Wanneer u de optionele multifunctionele afwerking gebruikt, kunt u [Inbinden], [Boeken scheiden], [Middenmarge] en [Auto. verkl.] configureren. Voor meer informatie, zie "Inbinden ([Boekje])" (p.222) en "Boeken scheiden ([Boekje])" (p.222) in "Optionele apparatuur".

Stempel

Stempel het paginanummer, de datum of tekst in de kop- of voettekst.



- Het paginanummer en de datum kunnen niet op papier voor de scheidingspagina of de voorzijde worden gestempeld. (p.79 "Scheiding", p.79 "Omslagblad toev.")
- Als u deze functie samen met [Combineren] of [Beeld herhalen] gebruikt, worden het paginanummer en de datum op elke pagina van het kopieerpapier gestempeld en niet per pagina van het origineel. Als u deze functie samen met [Boekje] gebruikt, worden het paginanummer en de datum op elke pagina van het boekje gestempeld.
- Als u het reproductieformaat opgeeft, heeft dat geen invloed op het stempelformaat.
- De functies [Stempel] en [Paginarand] kunnen niet gelijktijdig worden gebruikt. (p.72 "Paginarand")

[Pagina], [Datum], [Tekst]

Selecteer het type stempels.

[Afdrukpositie]

Geef de stempelpositie op.

Als [OFF] is geselecteerd, kan de stempel niet worden afgedrukt.

[Tekstgrootte]

Geef de tekstgrootte voor afdrucken op.

[Transparantie]

[OFF]: afbeeldingen worden verwijderd uit het stempelgebied om een witte ruimte te creëren, en de stempel wordt in die witte ruimte afgedrukt.

[ON]: de stempel wordt over een afbeelding gedrukt wanneer het stempelgebied en de afbeelding overlappen.

[Beginnummer]

Geef het eerste nummer op voor de paginastempel.

[Startpg. stmpl]

Geef op op welke pagina de paginastempel moet beginnen.

Voorbeeld: wanneer de startpagina voor stempelen op "2" staat en het beginnummer voor stempelen op "3" staat

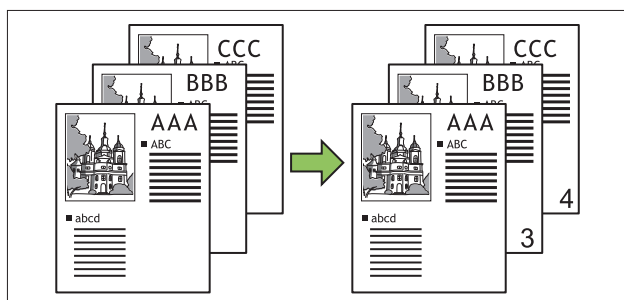

[Toegepaste pagina]

Geef de pagina's op waarop de datumstempel of de tekststempel moet worden afgedrukt.

[Alle pagina's]: de stempel wordt op alle pagina's toegepast.

[Alleen 1st p.]: de stempel wordt alleen op de eerste pagina toegepast.

[Datumafdruk]

Configureer de datum die moet worden gebruikt voor de datumstempel.

[Vandaag]: de datum van vandaag (de op het apparaat ingestelde datum) wordt gestempeld.

[Datum opgev.]: de opgegeven datum wordt gestempeld.

[Afdrukk. tekst]

Configureer de tekst die moet worden gebruikt voor de tekststempel.

De paginastempel configureren

1 Raak [Stempel] aan.

Het scherm [Stempel] wordt weergegeven.

2 Raak [Pagina] aan.

3 Configureer de afdrukpositie.



- U kunt verschillende soorten stempels niet afdrucken op dezelfde positie. Als de pijl voor het configureren van de afdrukpositie grijs wordt weergegeven en niet kan worden geselecteerd, moet u een andere positie kiezen.

4 Geef de tekstgrootte op.

Raak [▼] of [▲] aan om de grootte op te geven. U kunt ook het tekstvak voor [Tekstgrootte] aanraken en een grootte invoeren via het numerieke toetsenbord.

5 Stel de optie voor transparantie in.

6 Geef het beginnummer op.

7 Geef de startpagina voor stempelen op.

8 Raak [OK] aan.

De datumstempel configureren

1 Raak [Stempel] aan.

Het scherm [Stempel] wordt weergegeven.

2 Raak [Datum] aan.

3 Geef de afdrukpositie op.



• U kunt verschillende soorten stempels niet afdrukken op dezelfde positie. Als de pijl voor het configureren van de afdrukpositie grijs wordt weergegeven en niet kan worden geselecteerd, moet u een andere positie kiezen.

4 Geef de tekstgrootte op.

Raak [▼] of [▲] aan om de grootte op te geven. U kunt ook het tekstvak voor [Tekstgrootte] aanraken en een grootte invoeren via het numerieke toetsenbord.

5 Stel de optie voor transparantie in.

6 Stel de optie voor toegepaste pagina in.

7 Stel de te stempelen datum in.

Om een datum naar keuze op te geven, raakt u [Datum opgev.] aan en ook het invoerscherm dat wordt weergegeven om de datum in te stellen. U kunt het getal ook invoeren met behulp van de numerieke toetsen.

8 Raak [OK] aan.

De tekststempel configureren

1 Raak [Stempel] aan.

Het scherm [Stempel] wordt weergegeven.

2 Raak [Tekst] aan.



• U kunt het lettertype niet wijzigen.

3 Configureer de afdrukpositie.



• U kunt verschillende soorten stempels niet afdrukken op dezelfde positie. Als de pijl voor het configureren van de afdrukpositie grijs wordt weergegeven en niet kan worden geselecteerd, moet u een andere positie kiezen.

4 Geef de tekstgrootte op.

Raak [▼] of [▲] aan om de grootte op te geven. U kunt ook het tekstvak voor [Tekstgrootte] aanraken en een grootte invoeren via het numerieke toetsenbord.

5 Stel de optie voor transparantie in.

6 Stel de optie voor toegepaste pagina in.

7 Configureer de tekst die moet worden afgedrukt.

8 Raak [OK] aan.

Paginarand

Met deze optie wordt een lijn toegevoegd in de marge van het papier.



- Ook als deze optie wordt gebruikt met [Combineren] of [Beeld herhalen] wordt de rand op alle kopieerbladen afgedrukt, niet per pagina van het origineel.
- De randen worden over de originele gegevens gedrukt. Als een afbeelding in het afdrukgebied van de rand komt, wordt een deel van de afbeelding mogelijk niet afgedrukt.
- Wanneer [Kleurmodus] is ingesteld op [Zwart], [Cyaan] of [Magenta], worden niet-selecteerbare kleuren grijs weergegeven. (p.62 "Kleurmodus")
- Door een rand af te drukken op zwart-witte kopieën kunnen posters en tekens opvallen.

- U kunt [Paginarand] niet gelijktijdig met [Verschillend formaat orig.], [Boekje], [Stempel], [Omslagblad toev.] of [Inbindmarge] gebruiken. (p.67 "Verschillend formaat orig.", p.70 "Boekje", p.70 "Stempel", p.79 "Omslagblad toev.", p.80 "Inbindmarge")

[OFF], [Rood], [Blauw], [Groen], [Geel], [Zwart] Dikte van de rand (handmatige invoer)

- 1 Raak [Paginarand] aan.**
Het scherm [Paginarand] wordt weergegeven.
- 2 Selecteer een kleur voor de rand.**
- 3 Raak [▼] of [▲] aan om de dikte van de rand op te geven.**
U kunt het getal ook invoeren met behulp van de numerieke toetsen.
- 4 Raak [OK] aan.**

Beeldkwaliteit

Geef de resolutie op voor het scannen van originelen.

[Standaard (300x300dpi)]

Selecteer dit wanneer het origineel voornamelijk tekst bevat.

[Fijn (300x600dpi)]

Selecteer dit wanneer het origineel foto's bevat. Het origineel wordt trager afgedrukt dan wanneer [Standaard (300x300dpi)] is geselecteerd, maar wordt met een hogere resolutie gescand.

- 1 Raak [Beeldkwaliteit] aan.**
Het scherm [Beeldkwaliteit] wordt weergegeven.
- 2 Selecteer een resolutie.**
- 3 Raak [OK] aan.**



- Wanneer [Kleurmodus] is ingesteld op [Zwart], wordt [Beeldkwaliteit] grijs weergegeven en kunt u dit niet selecteren. De resolutie is ingesteld op [Standaard (600x600dpi)].

- De resolutie voor zwart is altijd ingesteld op 600x600 dpi, ongeacht of u [Standaard (300x300dpi)] of [Fijn (300x600dpi)] selecteert.

Origineeltype

Selecteer het origineeltype zodat de afbeelding goed kan worden verwerkt voordat de gescande gegevens worden afgedrukt.

[Lijn/foto]

Selecteer dit wanneer het origineel zowel tekst als foto's bevat.

[Lijn]

Selecteer dit wanneer het origineel tekst of illustraties bevat.

[Foto]

Selecteer dit wanneer het origineel foto's bevat.

[Map/potlood]

Selecteer dit voor originelen met veel subtiele kleuren of fijne lijnen, zoals een kaart, of voor originelen met potloodtekeningen.

[Puntraster]

[Auto]: gradering wordt automatisch uitgedrukt op basis van de dichtheid van de punten. Hoe hoger de dichtheid, hoe donkerder de gradering. Hoe lager de dichtheid, hoe lichter de gradering.

[70 lpi]: foto's worden gereproduceerd met een afdrukresolutie van 70 lpi.

[100 lpi]: foto's worden gereproduceerd met een afdrukresolutie van 100 lpi.

- 1 Raak [Origineeltype] aan.**
Het scherm [Origineeltype] wordt weergegeven.
- 2 Selecteer het origineeltype.**
- 3 Als [Lijn/foto], [Foto] of [Map/potlood] is geselecteerd, moet u [Puntraster] instellen.**
- 4 Raak [OK] aan.**

Gammacorrectie

Met deze functie wordt de kleurbalans (CMYK) van de gescande gegevens aangepast.



- Wanneer [Kleurmodus] is ingesteld op [Zwart], [Cyaan] of [Magenta], kan de gammawaarde alleen worden aangepast voor zwart (K). (p.62 "Kleurmodus")

[C] - [R]

[1], [2], [3], [4], [5], [6], [7]

Hoe lager de waarde (de laagste is [1]), hoe sterker het cyaan (C) in de afbeelding. Hoe hoger de waarde (de hoogste is [7]), hoe sterker het rood (R) in de afbeelding.

[M] - [G]

[1], [2], [3], [4], [5], [6], [7]

Hoe lager de waarde (de laagste is [1]), hoe sterker het magenta (M) in de afbeelding. Hoe hoger de waarde (de hoogste is [7]), hoe sterker het groen (G) in de afbeelding.

[Y] - [B]

[1], [2], [3], [4], [5], [6], [7]

Hoe lager de waarde (de laagste is [1]), hoe sterker het geel (Y) in de afbeelding. Hoe hoger de waarde (de hoogste is [7]), hoe sterker het blauw (B) in de afbeelding.

[K]

[1], [2], [3], [4], [5], [6], [7]

Hoe hoger de waarde (de hoogste is [7]), hoe sterker het zwart (K) in de afbeelding.

1 Raak [Gammacorrectie] aan.

Het scherm [Gammacorrectie] wordt weergegeven.

2 Selecteer de balans voor elke kleur.

[Uitvoerbeeld] toont een voorbeeld van de afbeelding met de aangepaste kleurbalans.

3 Raak [OK] aan.

Beeldaanpassing

Geef de geschikte beeldverwerkingsinstellingen op voor de gescande gegevens.

[Auto]

De waarden worden automatisch geconfigureerd op basis van de instellingen bij [Kleurmodus] en [Origineeltype]. (p.62 "Kleurmodus", p.73 "Origineeltype")

[Niveau lijn/foto]

[1], [2], [3], [4], [5], [6], [7]

Hoe hoger de waarde (de hoogste is [7]), hoe hoger het toegepaste tekstherkenningsniveau (ook tekst met onduidelijke contouren wordt herkend als tekst).

[Randverbetering]

[1], [2], [3], [4], [5], [6], [7]

Hoe hoger de waarde (de hoogste is [7]), hoe beter de randen worden benadrukt voor delen die worden herkend als tekst.

[Moiré-verwijder.]

[1], [2], [3], [4], [5], [6], [7]

Hoe hoger de waarde (de hoogste is [7]), hoe beter de reductie van moiré voor delen die worden herkend als foto.

1 Raak [Beeldaanpassing] aan.

Het scherm [Beeldaanpassing] wordt weergegeven.

2 Configureer de details voor beeldverwerking.

3 Raak [OK] aan.

Basiskleurniveau

Met deze functie wordt de achtergrondkleur (basiskleur) lichter gemaakt zodat de tekst gemakkelijker te lezen is wanneer u originelen met tekst tegen een achtergrondkleur kopieert, of originelen die op gekleurd papier zijn gedrukt.

[1], [2], [3], [4], [5], [6], [7]

Hoe hoger de waarde, hoe meer het niveau van de achtergrondkleur wordt gereduceerd.

[Auto]

De dichtheid van de achtergrondkleur wordt automatisch ingesteld.

1 Raak [Basiskleurniveau] aan.

Het scherm [Basiskleurniveau] wordt weergegeven.

2 Configureer de instellingen voor basiskleurniveau.

3 Raak [OK] aan.

Beeldpositie

Pas de afdrukpositie van de afbeeldingen aan.

[Voorzijde], [Achterzijde]

Selecteer voor welke zijde de beeldpositie moet worden aangepast.

[Reset]

Selecteer deze optie om de aangepaste waarde voor de geselecteerde zijde (voor- of achterzijde) terug op 0 mm te zetten.

[▲]/[▼]/[◀]/[▶]

Gebruik deze toetsen om de positie van de afbeeldingen te verschuiven.

- 1 **Raak [Beeldpositie] aan.**
Het scherm [Beeldpositie] wordt weergegeven.
- 2 **Selecteer in het geval van dubbelzijdig afdrukken, de zijde waarvoor de beeldpositie moet worden aangepast ([Voorzijde] of [Achterzijde]).**
- 3 **Raak [▲], [▼], [◀] en/of [▶] aan om de beeldpositie aan te passen.**
- 4 **Raak [OK] aan.**



- U kunt de afdrukpositie maximaal ±20 mm omhoog, omlaag, naar links of naar rechts aanpassen, in stappen van 0,5 mm.
- Wanneer u dubbelzijdig afdrukt, kunnen de voor- en achterzijden afzonderlijk worden aangepast.

Overlay

Maak kopieën nadat u een beeld, opgeslagen in de opslag, in lagen hebt gelegd.



- [Overlay] kan niet samen met de volgende functies worden gebruikt:
 - Reproductieformaat (p.62)
 - Verschillend formaat orig. (p.67)
 - Combineren (p.69)
 - Beeld herhalen (p.70)
 - Boekje (p.70)
 - Programma (p.76)

- Omslagblad toev. (p.79)
- Beeld automat. draaien (p.82)
- Prioriteit verwerkingssnelheid (Beeldkwaliteit) (p.129)
- Als u de optionele stapelbak of de multifunctionele afwerkenheid gebruikt, moet u de uitvoerbestemming instellen op [Auto] of [Bak, voorz.onder].

[OFF], [ON]

[Mapnaam]

De naam van de map met het beeld dat is opgegeven bij [Beeldselectie] wordt hier weergegeven.

[Documentnaam]

De naam van het bestand voor het beeld dat is opgegeven bij [Beeldselectie] wordt hier weergegeven.

[Beeldselectie]

Geef op op welk beeld de overlay moet worden toegepast.

[Doelpagina('s)]

Configureer welke de doelpagina's van het beeldbestand zijn.

[Herhaling]

Configureer of de betreffende pagina van het beeldbestand meermaals moet worden gebruikt.

[Prioriteitslaag]

Configureer of de overlay moet worden toegepast op het origineel of op het overlay-beeld bovenaan.

Voorbeeldgebied

Gebruik dit gebied om de betreffende pagina's van het overlay-beeld, de herhaling van het beeld en de instellingen voor de gewenste laag te controleren.

1 Raak [Overlay] aan.

Het scherm [Overlay] wordt weergegeven.

2 Raak [ON] aan.

3 Raak [Beeldselectie] aan.

Het scherm [Overlay-beeldselectie] wordt weergegeven.

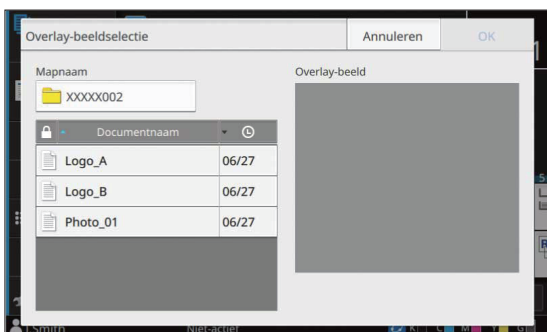

Om de map te wijzigen, raakt u het tekstvak voor [Mapnaam] aan. Selecteer de map in het scherm [Geselecteerde map] en raak [OK] aan. Selecteer het bestand dat als overlay-beeld moet worden gebruikt in de lijst met documenten en raak [OK] aan. U keert terug naar het scherm [Overlay].



- Wanneer een document in de lijst wordt geselecteerd, wordt in [Overlay-beeld] een voorbeeld weergegeven. Raak [◀] / [▶] aan om te wisselen tussen de pagina's.
- Raak [Details] aan om het scherm [Details] weer te geven en de details van het document te bekijken.

4 Configureer de doelpagina's.

Als het bestand dat moet worden gebruikt als overlay-beeld meerdere pagina's bevat, selecteer u welke pagina van toepassing is. [Alle pagina's]: alle pagina's worden gebruikt als het overlay-beeld. Het beeld wordt vanaf de eerste pagina in lagen over het origineel gelegd. [Eerste pagina]: alleen het beeld op de eerste pagina wordt gebruikt als het overlay-beeld.



- U kunt geen andere pagina opgeven dan de eerste pagina.

5 Configureer de herhaling.

[ON]: het overlay-beeld wordt meermaals in lagen over het origineel gelegd.
[OFF]: het beeld wordt niet herhaald. Het beeld op de opgegeven pagina in het opgegeven bestand wordt slechts één keer gebruikt over het origineel. Het beeld wordt niet over de rest van de pagina's van het origineel in lagen gelegd.

6 Configureer de prioriteitslaag.

[Origineel]: het origineel wordt in lagen bovenop het overlay-beeld gelegd.

[Overlay-beeld]: het overlay-beeld wordt in lagen bovenop het origineel gelegd.

7 Raak [OK] aan.



- Gebruik een overlay-beeld (beeld opgeslagen in de opslag) met dezelfde grootte als het origineel. Het beeld kan niet worden vergroot of verkleind om het in lagen te leggen.
- Het overlay-beeld moet in de opslag worden opgeslagen met de instelling voor enkelzijdig afdrukken.
- Wanneer de resolutie van het origineel verschilt van de resolutie van het overlay-beeld, kan de afdruk grof worden. Maak kopieën nadat u de instellingen bij [Beeldkwaliteit] voor het origineel en het overlay-beeld op elkaar hebt afgestemd.
- Als de kopie is ingesteld op zwart-wit en het overlay-beeld is een kleurenbeeld, dan zal het beeld ook in zwart-wit worden gekopieerd.
- Als het formaat of de oriëntatie van het papier verschilt van het origineel en van dat van het overlay-beeld, is de overlay-functie niet beschikbaar.
- Documenten worden in de opslag opgeslagen in de vorm van gegevens met details over de instellingen. Wanneer u een document afdrukt, moet u hetzelfde papiertype gebruiken als hetgeen werd geconfigureerd toen het document in de opslag werd opgeslagen. Als u het papiertype wijzigt, verandert het afdrukresultaat.
- Als het originele beeld en het overlay-beeld overlappen over de delen met dezelfde kleur, kan het moeilijk zijn om het beeld van de geassimileerde delen te onderscheiden.

Programma

Wanneer u het verschillende aantal kopieën per groep wilt verspreiden (zoals voor klassen of bedrijfsafdelingen), kunt u het benodigde aantal kopieën snel afdrukken met één kopieertaak. Om bijvoorbeeld met alle eerstejaars een folder mee te geven voor hun ouders, kunt u de folders afdrukken door de kopieën per klas te verdelen.



- U moet vooraf een programma registreren voor het aantal kopieën en sets, sorteren, scheidingspagina's en andere opties voor elke groep.
- [Programma] kan niet samen met [Sorteren], [Overlay] of [Scheiding] worden gebruikt. (p.66 "Sorteren", p.75 "Overlay", p.79 "Scheiding")

■ Het aantal kopieën en sets invoeren

Groep [01] - [60]

Stel een programma in waarin één groep wordt gecombineerd met zowel de aantallen kopieën als sets.

U kunt maximaal 60 groepen configureren.

[Kopieën]

Voer het aantal af te drukken kopieën in.

U kunt maximaal 9.999 kopieën configureren.

[Sets]

Geef op hoeveel sets u moet kopiëren op basis van het aantal kopieën dat bij [Kopieën] is ingevoerd als één set.

U kunt maximaal 99 sets configureren.

<Instelvoorbeeld>

In het volgende voorbeeld wordt beschreven hoe u de instellingen configureert wanneer u afdrukt door kopieën te verdelen door het aantal leerlingen in elke klas.

Klas	1-A	1-B	1-C
Aant. studenten	30	32	30
Benodigd aantal kopieën	30	32	30

Verdeel groepen in klaseenheden en geef voor elke groep de aantallen in bij [Kopieën] en [Sets]. Voer het aantal leerlingen in bij [Kopieën]. Om één set kopieën af te drukken, voert u 1 in bij [Sets].

Klas	Instellingen op het bedieningspaneel		
	Groep	Exemplaren	Sets
1-A	01	30	1
1-B	02	32	1
1-C	03	30	1

Wanneer voor meerdere groepen hetzelfde aantal exemplaren nodig is, kunt u ze bovendien als één groep verzamelen door het aantal sets te verhogen. In dit geval hebben klas 1-A en klas 1-C hetzelfde aantal exemplaren nodig. U kunt de instellingen voor afdrucken door de exemplaren per klas te verdelen dan als volgt configureren.

Klas	Instellingen op het bedieningspaneel		
	Groep	Exemplaren	Sets
1-A, 1-C	01	30	2
1-B	02	32	1

■ Over de scheidingsinstellingen

[Sorteren]

[Auto]: de kopieën worden in sets gesorteerd wanneer u het origineel in de ADF plaatst en op pagina gesorteerd wanneer u het origineel op de glasplaat legt.

[Gesorteerd]: kopieën worden in sets gemaakt. Stel de optie [Sorteren] in op [Niet-gesorteerd] om te kopiëren per pagina.

[Scheidingspagina]

[OFF]: er worden geen scheidingspagina's ingevoegd.

Wanneer deze optie is ingesteld op [Tussen sets], wordt tussen elke set een scheidingspagina ingevoegd.

Wanneer deze optie is ingesteld op [Tussen groepen], wordt tussen elke groep een scheidingspagina ingevoegd.

[Papier]

Geef op in welke papierlade scheidingspagina's zijn geplaatst.

[Nummerafdr.]

[ON]: nummers worden afgedrukt.

Het groeps- en setnummer worden afgedrukt wanneer [Scheidingspagina] is ingesteld op [Tussen sets] en alleen het groepsnummer wordt afgedrukt wanneer [Scheidingspagina] is ingesteld op [Tussen groepen].

Een programma opslaan

U kunt maximaal 12 programma's registeren en ze oproepen wanneer nodig.

1 Raak [Programma] aan.

Het scherm [Programma] wordt weergegeven.

2 Raak [Geen invoer] en daarna [Bewerken] aan.

Het scherm voor het bewerken van programma's wordt weergegeven.

3 Voer het aantal kopieën en sets in met behulp van de numerieke toetsen.

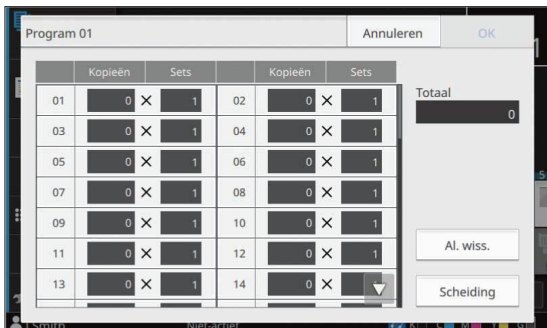

4 Raak [Scheiding] aan. Het scherm [Scheiding] wordt weergegeven.

5 Stel de opties voor sorteren en scheidingspagina in.

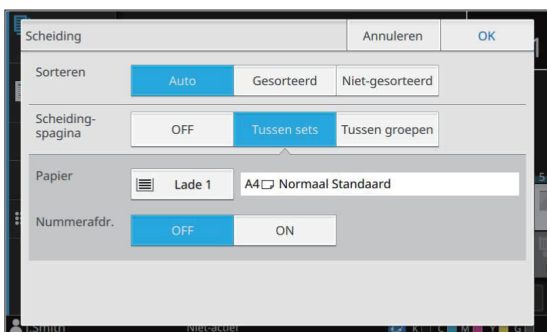

Stel indien nodig ook de opties [Papier] en [Nummerafdr.] in.



- Als u de optionele offset nietmachine, de stapelaar met grote capaciteit of de multifunctionele afwerkeenheid gebruikt, kunt u [Verspr. uitv.] configureren. Raadpleeg het volgende voor meer informatie:
 - Wanneer u de offset nietmachine gebruikt (p.191 "Verspr. uitv ([Programma])")
 - Wanneer u de stapelaar met grote capaciteit gebruikt (p.209 "Verspr. uitv ([Programma])")
 - Wanneer u de multifunctionele afwerkeenheid gebruikt (p.223 "Verspr. uitv ([Programma])")

6 Raak [OK] aan. Het scherm [Bevestigen] wordt weergegeven.

7 Selecteer [Overschrijven] of [Registreren als].

Om op te slaan door een naam te geven, voert u een programmaam in en raakt u [OK] aan. De registratie is nu voltooid. Op het scherm [Bevestigen] raakt u [Sluiten] aan.



- Als [Niet registreren] is geselecteerd, worden de opgegeven gedetailleerde instellingen geannuleerd en verandert de weergave terug naar het scherm voor het bewerken van programma's.

8 Raak [OK] aan.

Een programma ophalen

U kunt een opgeslagen programma oproepen.

1 Raak [Programma] aan. Het scherm [Programma] wordt weergegeven.

2 Selecteer het op te roepen programma.

Het geregistreerde aantal kopieën en sets wordt weergegeven in een lijst.

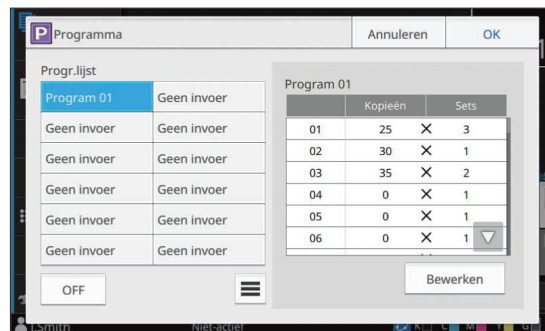

3 Raak [OK] aan.

De programma-instellingen wijzigen

U kunt een opgeslagen programma wijzigen.

1 Raak [Programma] aan. Het scherm [Programma] wordt weergegeven.

2 Selecteer een programma.

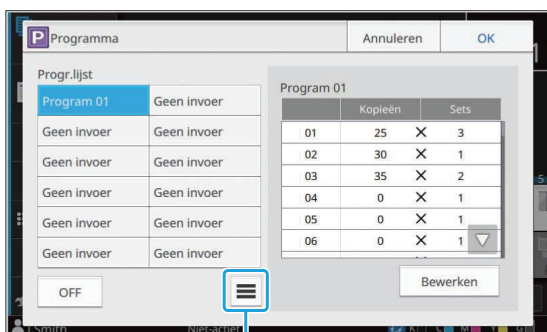

Submenu

De volgende instelling kan vanuit het submenu worden geconfigureerd:

- Naam wijzigen
- Verwijderen

Volg de instructies op het scherm om de instellingen te wijzigen.

3 Raak [Bewerken] aan.

Voor specifieke instructies over de volgende handelingen, zie stappen 3 tot en met 8 in "Een programma opslaan" (p.77).

Omslagblad toe.

U kunt gedrukt of gekleurd papier in een papierlade plaatsen om als omslagblad toe te voegen aan de voor- en achterzijde van een afgedrukt document.



- U kunt hiervoor geen papier met een ander formaat dan dat van het kopieerpapier gebruiken.
- U kunt [Omslagblad toe.] niet gelijktijdig met [Verschillend formaat orig.], [Paginarand] of [Overlay] gebruiken. (p.67 "Verschillend formaat orig.", p.72 "Paginarand", p.75 "Overlay")

[Inbindzijde]

Geef de inbindzijde op.

[Voorblad]

Zet deze optie op [ON] om een omslagblad toe te voegen aan de voorzijde van elke afdruk.

[Achterblad]

Zet deze optie op [ON] om een omslagblad toe te voegen aan de achterzijde van elke afdruk.

[Papierlade]

Geef op in welke papierlade het papier voor het omslagblad is geplaatst.

1 Raak [Omslagblad toe.] aan.

Het scherm [Omslagblad toe.] wordt weergegeven.

2 Selecteer de inbindzijde.

3 Configureer de instellingen voor het omslagblad.

Selecteer [OFF] of [ON] voor het voor- en het achterblad.

4 Raak de papierlade aan.

Het scherm [Lade select.] wordt weergegeven.

5 Selecteer een papierlade en raak [OK] aan.

6 Raak [OK] aan.

7 Plaats het papier voor het omslagblad.



- De zijde waarop het papier wordt geplaatst, verschilt naargelang de lade.
[Voorblad]
Standaardlade/optionele extra lade: plaats het papier met de eerste pagina met de bedrukte zijde naar boven.
Papierlade: plaats het papier met de eerste pagina met de bedrukte zijde naar onder.
[Achterblad]
Standaardlade/optionele extra lade: plaats het papier met de eerste pagina met de bedrukte zijde naar onder.
Papierlade: plaats het papier met de eerste pagina met de bedrukte zijde naar boven.
Voor meer informatie, zie "Papier plaatsen" (p.46).
- Wijzig de instellingen bij [Papiersselectie] volgens het geplaatste papier. (p.62 "Papiersselectie")

Scheiding

Voeg een scheidingspagina in tussen pagina's of sets, of om taken te scheiden.



- Wanneer u speciaal papier plaatst dat als scheidingspagina wordt gebruikt, is het aanbevolen [Auto. sel.] op [OFF] te zetten voor de papierlade voor scheidingspagina's. (p.63 "De papierlade-instelling wijzigen")
- U kunt de functie [Scheiding] niet gelijktijdig met de functie [Programma] gebruiken. (p.76 "Programma")

[Scheidingspagina]

[OFF]: er worden geen scheidingspagina's ingevoegd.

[Tuss. sorter.]: tussen elke in [Sorteren] opgegeven eenheid wordt een scheidingspagina ingevoegd.

[Na een taak]: na elke afgedrukte taak wordt een scheidingspagina ingevoegd.

[Papier]

Geef op in welke papierlade scheidingspagina's zijn geplaatst.

[Nummerafdr.]

[OFF]: nummers worden niet afgedrukt.

[1 2 3 ...]: nummers worden op scheidingspagina's gestempeld in numerieke volgorde (1, 2, 3...).

[A B C...]: letters worden op scheidingspagina's gestempeld in alfabetische volgorde (A, B, C... Z, AA, AB...). (tot ZZZ)

De tekst wordt onderaan (binnen ongeveer 5 mm van de rand) of bovenaan (binnen ongeveer 5 mm van de rand) het blad gedrukt.

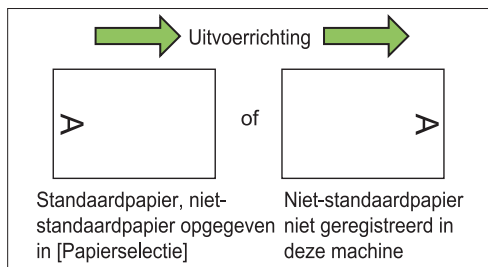

1 Raak [Scheiding] aan.

Het scherm [Scheiding] wordt weergegeven.

2 Selecteer de positie waarop de scheidingspagina's moeten worden ingevoegd.

3 Raak de papierlade aan.

Het scherm [Lade select.] wordt weergegeven.

4 Selecteer de papierlade voor scheidingspagina's en raak [OK] aan.

5 Configureer de instelling [Nummerafdr.].

6 Raak [OK] aan.



- Als u de optionele offset nietmachine, de stapelaar met grote capaciteit of de multifunctionele afwerkeenheid gebruikt, kunt u [Verspr. uitv] configureren. Raadpleeg het volgende voor meer informatie:
 - Wanneer u de offset nietmachine gebruikt (p.191 "Verspr. uitv ([Scheiding])")
 - Wanneer u de stapelaar met grote capaciteit gebruikt (p.210 "Verspr. uitv ([Scheiding])")
 - Wanneer u de multifunctionele afwerkeenheid gebruikt (p.223 "Verspr. uitv ([Scheiding])")

Inbindmarge

Geef de inbindmarge op.



- U kunt de functie [Inbindmarge] niet samen met de functie [Boekje] of de functie [Paginarand] gebruiken. (p.70 "Boekje", p.72 "Paginarand")

[Inbindzijde]

Geef de inbindzijde op.

Breedte

Voer de breedte in met [▲], [▼] of de numerieke toetsen.

[Auto. verkl.]

Zet deze optie op [ON] om het beeld automatisch te verkleinen zodat het op het papier past en te voorkomen dat de randen niet worden afgedrukt, ook wanneer een margebreedte is opgegeven.

1 Raak [Inbindmarge] aan.

Het scherm [Inbindmarge] wordt weergegeven.

2 Geef de inbindmarge op.

- Selecteer [Inbindzijde].
- Gebruik [▲], [▼] of de numerieke toetsen om de breedte in te voeren.

- Zet [Auto. verkl.] op [ON] om te voorkomen dat de randen niet worden afgedrukt, ook wanneer een margebreedte is opgegeven.

3 Raak [OK] aan.

Nieten/perforeren

Als u de optionele offset nietmachine of de multifunctionele afwerkeenheid gebruikt, is de nietfunctie beschikbaar op de opgegeven positie. De inbindmarge kan ook worden geconfigureerd. Als u de optionele multifunctionele afwerkeenheid met de perforatie-eenheid gebruikt, kunt u ook de instelling voor perforeren configureren.

Raadpleeg het volgende voor meer informatie:

- Wanneer u de offset nietmachine gebruikt (p.192 "Nieten")
- Wanneer u de multifunctionele afwerkeenheid gebruikt (p.224 "Nieten/perforeren")

Vouwen

Wanneer u de optionele multifunctionele afwerkeenheid gebruikt, kunt u configureren hoe het papier wordt gevouwen.

Voor meer informatie, zie "Vouwen" (p.225) in "Optionele apparatuur".

Traag afdrukken

U kunt de afdruksnelheid vertragen. Hiermee vermindert ook het lawaai dat het apparaat produceert wanneer taken worden afgedrukt. [OFF], [ON]

1 Raak [Traag afdrukken] aan.

Het scherm [TraagAfdr] wordt weergegeven.

2 Raak [ON] aan.

3 Raak [OK] aan.

Uitvoerbak

Als u de optionele stapelbak, de stapelaar met grote capaciteit of de multifunctionele afwerkeenheid gebruikt, kunt u de lades voor uitvoer van de gedrukte materialen selecteren. Raadpleeg het volgende voor meer informatie:

- Wanneer u de stapelbak gebruikt (p.203 "Uitvoerbak")
- Wanneer u de stapelaar met grote capaciteit gebruikt (p.210 "Uitvoerbak")
- Wanneer u de multifunctionele afwerkeenheid gebruikt (p.226 "Uitvoerbak")

Bedrukte zijde boven/onder

Als u de optionele stapelbak, de stapelaar met grote capaciteit of de multifunctionele afwerkeenheid gebruikt, kunt u configureren of de afdrucken met de bedrukte zijde naar boven of naar onder moeten worden uitgevoerd.

Raadpleeg het volgende voor meer informatie:

- Wanneer u de stapelbak gebruikt (p.203 "Bedrukte zijde boven/onder")
- Wanneer u de stapelaar met grote capaciteit gebruikt (p.210 "Bedrukte zijde boven/onder")
- Wanneer u de multifunctionele afwerkeenheid gebruikt (p.226 "Bedrukte zijde boven/onder")

Volgende uitvoerbak

Als u de auto-ctrl. stapelbak, de stapelaar met grote capaciteit of de multifunctionele afwerkeenheid gebruikt, wisselt de uitvoerbak automatisch wanneer de momenteel gebruikte lade vol raakt.

Raadpleeg het volgende voor meer informatie:

- Wanneer u de auto-ctrl. stapelbak gebruikt (p.203 "Volgende uitvoerbak")
- Wanneer u de stapelaar met grote capaciteit gebruikt (p.210 "Volgende uitvoerbak")
- Wanneer u de multifunctionele afwerkeenheid gebruikt (p.227 "Volgende uitvoerbak")

Volgende papierlade

Gebruik deze optie om automatisch papier uit een andere lade, maar met hetzelfde papierformaat en papier type toe te voeren wanneer het papier in de geselecteerde lade opraakt.

[OFF], [ON]

1 Raak [Volgende papierlade] aan.

Het scherm [Volgende papierlade] wordt weergegeven.

2 Raak [ON] aan.

3 Raak [OK] aan.

Beeld automat. draaien

Hiermee wordt het beeld automatisch 90 graden gedraaid wanneer de oriëntaties van het origineel en het papier niet overeenstemmen, zelfs als het formaat van het in de lade geplaatste papier overeenkomt met het formaat van het geplaatste origineel. Normaal staat deze instelling op [ON].



- [Beeld automat. draaien] kan niet samen met [Overlay] worden gebruikt. (p.75 "Overlay")

Opbouw scantaak

U kunt meerdere originelen die met verschillende instellingen zijn gescand samen kopiëren als één taak.

Deze optie is handig wanneer het type en de beeldkwaliteit van de originelen varieert.



- De functies [Opbouw scantaak] en [ADF scan en pauze] kunnen niet gelijktijdig worden gebruikt. (p.66 "ADF scan en pauze")

[OFF], [ON]

1 Raak [Opbouw scantaak] aan.

Het scherm [Opbouw scantaak] wordt weergegeven.

2 Raak [ON] aan.

3 Raak [OK] aan.

4 Plaats het origineel en druk op de [Start]-toets.

Het origineel wordt gescand en wanneer deze bewerking voltooid is, verschijnt het scherm [Bevestigen].

5 Raak [Instel. wijzigen] aan.

Het scherm [Kopie] wordt weergegeven.

6 Wijzig de kopieerinstellingen indien nodig.



- U kunt alleen de volgende kopieerinstellingen wijzigen wanneer u vanaf de tweede keer scant. [Kleurmodus], [Reproductieformaat], [Origineelrichting], [Scanniveau], [Boekschaduw wissen], [Paginarand], [Origineeltype], [Gammacorrectie], [Beeldaanpassing], [Basiskleurniveau]

7 Plaats het volgende origineel en druk op de [Start]-toets.

Het origineel wordt gescand en wanneer deze bewerking voltooid is, verschijnt het scherm [Bevestigen].

8 Herhaal stappen 5 tot en met 7 indien nodig.

Als u de instellingen niet moet wijzigen, volg dan de weergegeven meldingen.

9 Raak [Gescand] aan op het scherm [Bevestigen].

De gescande gegevens worden afgedrukt.

Kopiëren onderbreken

Met deze functie kunt u de taak die wordt afgedrukt, pauzeren om een ander document te kopiëren.



- De volgende functies zijn niet beschikbaar om het kopiëren te onderbreken:
[Programma], [Scheidingspagina], [Omslagblad toev.], [ADF scan en pauze], [Opbouw scantaak]
- U kunt het kopiëren niet onderbreken wanneer een taak met de nietfunctie of de functie voor versprongen uitvoer wordt verwerkt met de offset nietmachine. De functie voor het onderbreken van het kopiëren is beschikbaar wanneer de optionele stapelbak, de stapelaar met grote capaciteit of de multifunctionele afwerkeenheid is aangesloten.
- Wanneer u het kopiëren onderbreekt bij een taak die naar de multifunctionele afwerkeenheid wordt uitgevoerd, zijn de volgende instellingen niet beschikbaar:
[Nieten/perforeren], [Vouwen], [Inbinden], [Uitvoerbak], [Bedrukte zijde boven/onder], [Volgende uitvoerbak]

1 Druk op de toets [Onderbreken].

Het onderbrekingsscherm wordt weergegeven.

2 Plaats het origineel en druk op de [Start]-toets.

- U kunt doorgaan met de onderbroken kopieertaak wanneer het bericht [Klaar om te kopiëren. (Onderbr)] wordt weergegeven.

3 Druk, als u klaar bent met kopiëren, op de toets [Onderbreken] om de onderbroken kopie te annuleren.

Het afdrukken van gepauzeerde taak wordt hervat.

- Het onderbreken van de kopie wordt ook geannuleerd als het apparaat gedurende 60 seconden niet wordt gebruikt.

Functieknoppen kopieermodus

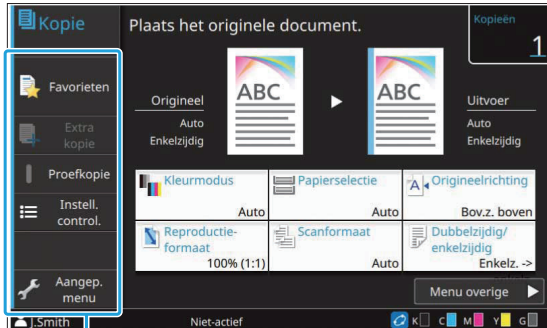

Functieknoppen

Favorieten

Instellingen kunnen worden opgeroepen wanneer nodig.

De aanbevolen instellingen worden vooraf geregistreerd als favorieten.

Het kan nuttig zijn om veelgebruikte instellingen te registreren. Voor meer informatie, zie "Aan favorieten toevoegen" (p.85).

1 Raak [Favorieten] aan.

Het scherm [Favorieten] wordt weergegeven.

2 Selecteer een van de favorieten.

Ingestelde waarden worden in een lijst op het scherm weergegeven.

De volgende instellingen kunnen vanuit het submenu worden geconfigureerd:

- Naam wijzigen
- Verwijderen

3 Raak [OK] aan.



- Favorieten die als fabrieksinstellingen geregistreerd zijn, kunnen geen andere naam krijgen of worden verwijderd.

Extra kopie

Met deze functie wordt een kopie afgedrukt van het origineel dat laatst gekopieerd werd. Het origineel moet niet opnieuw worden gescand.



- Extra kopie kan niet worden uitgevoerd in de volgende gevallen:

- Als de beheerder het gebruik van de functie Extra kopie niet heeft toegestaan
- Als Automatische reset is uitgevoerd na het kopiëren van het origineel
- Als de gebruiker afgemeld is

1 Raak [Extra kopie] aan wanneer de kopieertaak beëindigd is.

Het scherm [Extra kopie] wordt weergegeven.

2 Gebruik de numerieke toetsen om het aantal kopieën op te geven.

3 Raak [OK] aan.

Het afdrukken van extra kopieën start.

Proefkopie

Het afdrukken stopt nadat één kopie afgedrukt is. Deze functie geeft u de mogelijkheid om de uitvoer te controleren voordat u een groot aantal afdrukken maakt.



- Als u [Sorteren] instelt op [Gesorteerd], kunt deze functie gebruiken om één kopie te maken als proef. (p.66 "Sorteren")

1 Raak [Proefkopie] aan.

Het scherm [Proefkopie] wordt weergegeven.

2 Raak [ON] aan.

3 Raak [OK] aan.

4 Druk op de toets [Start].

Het scherm [Proefkopieën maken] wordt weergegeven en het origineel wordt gekopieerd. De huidige status wordt weergegeven op het scherm.

- Het kopiëren kan worden gepauzeerd met de [Stop]-toets. (p.57 "Kopiëren annuleren")
- Raak [Traag afdrukken] aan om de afdruksnelheid te vertragen. Hiermee vermindert ook het lawaai dat het apparaat produceert wanneer taken worden afgedrukt.

Het scherm [Bevestigen] verschijnt nadat een proefkopie is afgedrukt.

U kunt de volgende instellingen wijzigen:

- [Instel. wijzigen] (p.58 "Instellingen wijzigen tijdens het kopiëren")
- [Onderhoud] (p.58 "Onderhoud uitvoeren tijdens kopiëren")

Instelling controleren

Gebruik deze optie om de huidige instellingen te controleren.

1 Raak [Instelling controleren] aan.

Het scherm [Instelling controleren] wordt weergegeven. Controleer de huidige instellingen. De volgende instelling kan vanuit het submenu worden geconfigureerd:

- Aan favorieten toevoegen
- Als standaard opslaan
- Instel.bev. afdr

2 Raak [Terug] aan.

Aangepast menu

U kunt favorieten en standaardinstellingen registreren en de knopvolgorde bewerken.

Aan favorieten toevoegen

Registreer de instellingen en het aantal kopieën voor een instellingsknop als een favoriet. U kunt maximaal 30 favorieten registreren. Voer de handeling uit wanneer de details die u wilt registreren, zijn geconfigureerd.

1 Raak [Aangepast menu] aan.

Het scherm [Aangepast menu] wordt weergegeven.

2 Raak [Favorieten toev./bework.] aan.

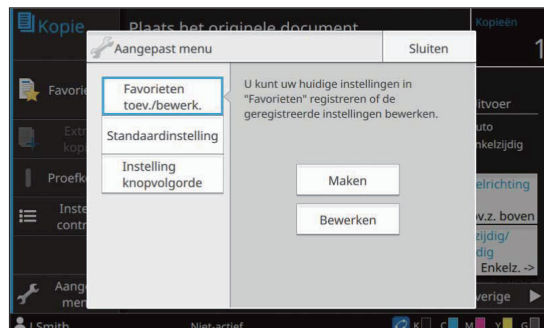

3 Raak [Maken] aan.

Het scherm [Aan favorieten toevoegen] wordt weergegeven. Controleer de huidige instellingen.

4 Raak [OK] aan.

5 Geef de registratienaam in en raak [OK] aan.

De instellingen zijn als favoriet geregistreerd.

6 Raak [Sluiten] aan.



- De volgende instelling kan niet als favoriet worden geregistreerd:
- [Papierselectie]

Favorieten bewerken

U kunt de weergavevolgorde van de favorieten aanpassen.

1 Raak [Aangepast menu] aan.

Het scherm [Aangepast menu] wordt weergegeven.

2 Raak [Favorieten toev./bework.] aan.

3 Raak [Bewerken] aan.

Het scherm [Favor. bewerk.] wordt weergegeven.

4 Selecteer een van de favorieten.

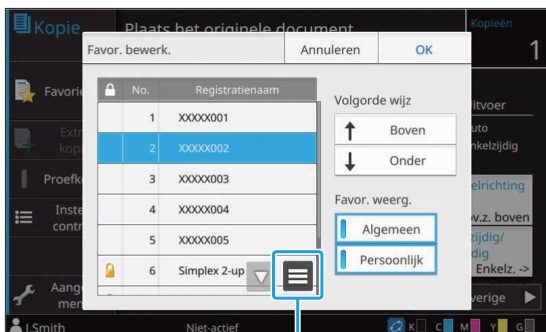

Submenu

Favorieten met een vergrendelingspictogram kunnen niet worden bewerkt.

De volgende instellingen kunnen vanuit het submenu worden geconfigureerd:

- Instelling controleren
- Naam wijzigen
- Verwijderen

5 Raak [Boven] of [Onder] aan om de volgorde in te stellen.

6 Configureer de instelling [Favor. weerg.].

- Wanneer u [Algemeen] selecteert, worden de door de beheerder geregistreerde en de als fabrieksinstellingen geregistreerde favorieten weergegeven.
- Wanneer u [Persoonlijk] selecteert, worden de door de momenteel aangemelde gebruikers geregistreerde favorieten weergegeven.
- U kunt ook zowel [Algemeen] als [Persoonlijk] selecteren.



- [Favor. weerg.] wordt mogelijk niet getoond als dit zo is ingesteld door de beheerder. In dat geval worden de door de beheerder geregistreerde en de als fabrieksinstellingen geregistreerde favorieten weergegeven.

7 Raak [OK] aan.

8 Raak [Sluiten] aan.

Opslaan als standaard

Met behulp van de instellingsknoppen kunt u de waarden en het ingestelde aantal kopieën registreren als standaardinstelling. Voer de handeling uit wanneer de details die u wilt registreren, zijn geconfigureerd.

1 Raak [Aangepast menu] aan.

Het scherm [Aangepast menu] wordt weergegeven.

2 Raak [Standaardinstelling] aan.

3 Raak [Invoer] aan.

Het scherm [Als standaard opslaan] wordt weergegeven. Controleer de huidige instellingen.

4 Raak [OK] aan.

De instellingen zijn als standaardinstellingen geregistreerd.

5 Raak [Sluiten] aan.

Standaardinstellingen wissen

Wis een standaardwaarde die door een persoon is geregistreerd en zet de waarde terug op de gewone standaardwaarde.

1 Raak [Aangepast menu] aan.

Het scherm [Aangepast menu] wordt weergegeven.

2 Raak [Standaardinstelling] aan.

3 Raak [Wissen] aan.

Het scherm [Initialiseren] wordt weergegeven.

4 Raak [OK] aan.

De standaardinstellingen worden gewist.

5 Raak [Sluiten] aan.



- Om een gewone standaardwaarde te wissen, zijn beheerdersrechten nodig. Neem voor meer informatie contact op met uw beheerder.

Knopvolgorde bewerken

Met deze functie wijzigt u de schikking van de instellingsknoppen.

- 1 **Raak [Aangepast menu] aan.**
Het scherm [Aangepast menu] wordt weergegeven.
- 2 **Raak [Instelling knopvolgorde] aan.**
Het scherm [Instelling knopvolgorde] wordt weergegeven.
- 3 **Selecteer een van de instellingsknoppen.**



- 4 **Raak [Boven] of [Onder] aan om de volgorde in te stellen.**
- 5 **Raak [OK] aan.**
De schikking van de instellingsknoppen is voltooid.
- 6 **Raak [Sluiten] aan.**



- Om de gewone volgorde van de knoppen te configureren, zijn beheerdersrechten nodig. Neem voor meer informatie contact op met uw beheerder.

Scannen

U kunt een papieren origineel scannen en opslaan als gegevens.

Selecteer een map om de gegevens op te slaan die geschikt is voor het beoogde doel. Gegevens die zijn gescand, kunnen worden opgeslagen op een computer in het netwerk, als bijlage bij een e-mail worden verzonden of worden opgeslagen op het interne vastestandsstation (SSD) van dit apparaat om ze daarna te downloaden via de RISO-console.

Overzicht van scanhandelingen

p.90

1. Plaats het origineel.



2. Raak [Scan] aan op het scherm [Thuis1].



3. Geef een adres of bestemming op.



4. Wijzig de instellingen.



5. Controleer de voorbeeldweergave.



6. Druk op de toets [Start].

Scaninstellingen

p.95

In dit hoofdstuk wordt elke scaninstelling in detail besproken.

Functieknoppen Scanmodus

p.101

Dit hoofdstuk verklaart de functies die beschikbaar zijn in de scanmodus.



Overzicht van scanhandelingen

In dit deel worden de basisscanhandelingen beschreven.

Procedure

1 Plaats het origineel.

Voor meer informatie over de soorten originelen die kunnen worden gebruikt, zie "Originelen" (p.22).



- Het apparaat kan het gebied binnen 1 mm van de rand van het papier niet scannen. (Delen van het beeld in dit gebied gaan verloren.)

■ In de ADF

1) Plaats het origineel in de ADF.

Lijn de originelen uit en plaats ze met de bedrukte zijde naar boven.

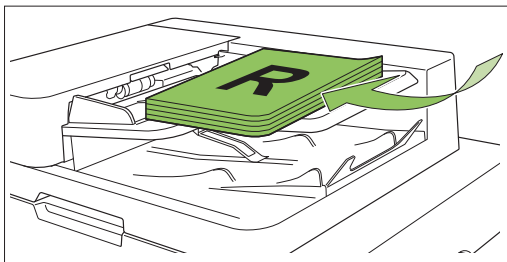

2) Verschuif de originelendoorvoer zodat die overeenstemt met de breedte van de originelen.

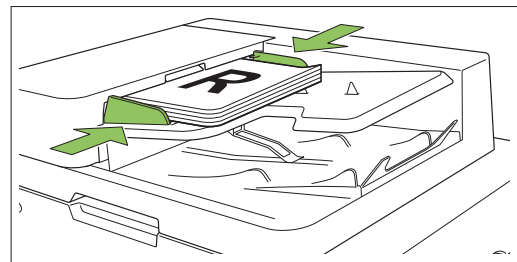

■ Op de glasplaat

1) Open de originelenklep.

2) Plaats de originelen.

Plaats het origineel met de bedrukte zijde naar onder op het glas. Lijn de hoek van het origineel uit met de linker bovenhoek van het glas.

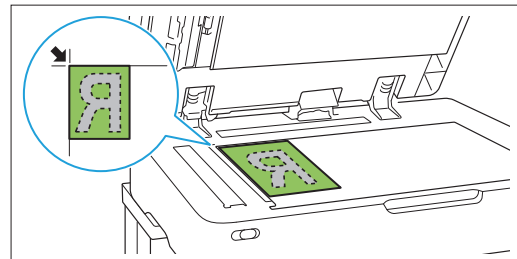

3) Sluit de originelenklep.



- Open en sluit de originelenklep zachtjes.

2 Raak [Scan] aan op het scherm [Thuis1].

Selecteer [E-mail], [Pc] of [Console].

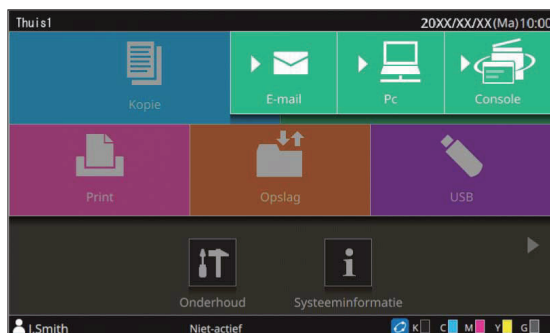

3 Geef een adres of bestemming op.

Als u [E-mail] of [Pc] selecteert, geef dan het adres/de bestemming voor de gescande gegevens op.



- Als u [Console], selecteert, moet u de bestemming niet opgeven. De gescande gegevens worden opgeslagen op de interne SSD van het apparaat.

■ Wanneer u [E-mail] hebt geselecteerd

U kunt de gescande gegevens bijvoegen bij e-mailberichten en ze verzenden.

1) Raak [Adres] aan.

Het scherm [Adres] wordt weergegeven.

2) Selecteer een adres uit het [E-mailadresboek].

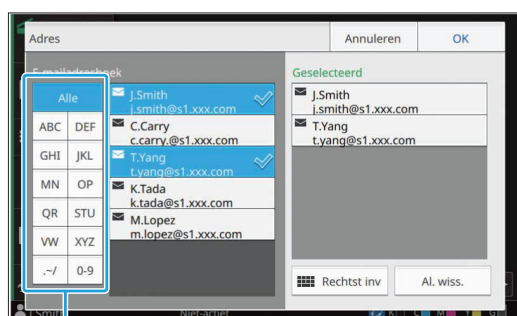

Index

Het geselecteerde adres verschijnt bij [Geselecteerd].



- U kunt de index aanraken om de lijst met in het adresboek geregistreerde adressen te beperken.
- Als u een verificatieserver of externe systeemlink gebruikt, wordt het van de LDAP-server of de externe printserver opgehaalde e-mailadres weergegeven bij [Geselecteerd].

3) Raak [OK] aan.



- Om naar een adres te verzenden dat niet in het [E-mailadresboek], wordt weergegeven, raakt u [Rechtst inv] aan om een nieuw adres te registreren.
- Om een adres te verwijderen uit [Geselecteerd], kunt u alle adressen wissen door [Al. wiss.] aan te raken of kunt u het te verwijderen adres selecteren en [Wissen] aanraken.
- Raak [Afzender] aan om het scherm [Afzender] weer te geven en de naam van de afzender in te voeren.

■ Wanneer u [Pc] hebt geselecteerd

De gescande gegevens worden opgeslagen op een computer in het netwerk.

1) Raak [Bestemming] aan.

Het scherm [Bestemming] wordt weergegeven.

2) Selecteer een bestemming uit het [Pc-adresboek].



Index

De geselecteerde bestemming verschijnt in [Geselecteerd].



- U kunt de index aanraken om de lijst met in het adresboek geregistreerde bestemmingen te beperken.

3) Raak [OK] aan.



- Om gegevens op te slaan op een computer die niet in het [Pc-adresboek] staat, neemt u contact op met uw beheerder.
- Om een bestemming uit [Geselecteerd] te verwijderen, kunt u alle bestemmingen wissen door [Al. wiss.] aan te raken of kunt u de te verwijderen bestemming selecteren en [Wissen] aanraken.
- Raak [Rechtst inv] aan om een nieuwe bestemming te registreren. Voor meer informatie over de server van de bestemming, neemt u contact op met uw beheerder.

4 Wijzig de instellingen.

Geef de gedetailleerde instellingen voor scannen op. Voor meer informatie over de functies die kunnen worden geconfigureerd, zie "Lijst met instellingen" (p.94).

5 Controleer de voorbeeldweergave.

1) Raak [Voorbeeld vóór zend.] aan.

Als u [Doorgaan] op het scherm [Bevestigen] aanraakt, wordt het origineel gescand en het voorbeeld weergegeven.

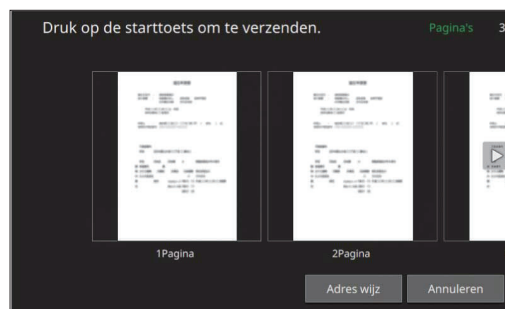

Om van pagina te veranderen, raakt u [◀] of [▶] aan.

Om het adres of de bestemming te wijzigen, raakt u [Adres wijz] of [Opslagmap] aan.

6 Druk op de toets [Start].

Het scherm [Bezig met scannen] wordt weergegeven en het origineel wordt gescand. De huidige status wordt weergegeven op het scherm.

- Als het scherm [Bevestigen] wordt weergegeven, raakt u [Sluiten] aan. Het origineel wordt gescand en opgeslagen.

■ Scannen annuleren

1 Druk op de toets [Stop].

Het scannen wordt gestopt en het scanscherm wordt weergegeven.



- Wanneer u [Console] selecteert om gegevens te scannen, worden de gescande gegevens opgeslagen op de interne SSD van het apparaat. De opgeslagen gegevens kunnen met behulp van de RISO Console worden gedownload naar de computer van een gebruiker. Zie "Menuscherm [Scan]" (p.170) in "RISO Console".
- De opslagperiode voor de gescande gegevens wordt geconfigureerd door de beheerder.



• RISO KAGAKU CORPORATION is niet verantwoordelijk voor het verlies van gegevens op de interne SSD van het apparaat dat kan optreden tijdens het gebruik van het apparaat. Om uw gegevens te beschermen, is het aanbevolen vooraf een back-up van de gegevens te maken.

Lijst met instellingen

Hierna volgt een lijst met instellingen die beschikbaar zijn in de Scanmodus.

Instelitem	Waarvoor dit item wordt gebruikt:	Zie
Documentnaam	Bekijk de documentnaam en geef deze op wanneer de gescande gegevens worden opgeslagen.	p.95
Kleurmodus	Geef de kleurmodus van de te scannen gegevens op.	p.96
Scanformaat	Geef het scanformaat van de te scannen originelen op.	p.96
Bestandsindeling	Geef de bestandsindeling voor het opslaan van de gescande gegevens op.	p.96
Dubbel/Enkel	Geef de zijden van het te scannen origineel op.	p.97
Scanniveau	Pas het scanniveau aan.	p.97
Origineelrichting	Geef de oriëntatie van het origineel op.	p.97
Resolutie	Geef de resolutie op voor het scannen van originelen.	p.97
Verschillend formaat orig.	Scan het origineel dat verschillende papierformaten bevat.	p.97
Paginaformaat	Geef het formaat op voor het opslaan van gescande gegevens.	p.97
Boekschaduw wissen	Verwijder schaduwen die in het midden van beelden verschijnen wanneer een open boek wordt gescand.	p.98
Paginasplitsing	Scan dubbele pagina's en splits ze in twee delen (rechts en links).	p.98
PIN-code	Wijs pincodes toe wanneer u gescande taken opslaat op de interne SSD van het apparaat.	p.98
Origineeltype	Selecteer het origineeltype om de afbeelding goed te kunnen verwerken en de gescande gegevens op te slaan.	p.98
Gammacorrectie	Pas de kleurbalans (CMYK) van de gescande gegevens aan.	p.98
Beeldaanpassing	Geef de beeldverwerking op die geschikt is voor het origineel.	p.98
Basiskleurniveau	Maak de achtergrondkleur (basiskleur) lichter zodat de tekst gemakkelijker te lezen is.	p.99
Reproductieformaat	Vergroot of verklein de gescande gegevens.	p.99
Opbouw scan-taak	U kunt meerdere originelen met verschillende instellingen scannen en de taken combineren tot één taak.	p.99
Favorieten	Roep veelgebruikte instellingen op.	p.101
Instelling controleren	Controleer de huidige instellingen.	p.101
Voorbeeld vóór zend.	Scan en geef het origineel weer alvorens het te verzenden of op te slaan.	p.101
Aangepast menu	Registreer favorieten en standaardinstellingen, en bewerk de knopvolgorde. U kunt ook de adresboeken registreren en bewerken.	p.102

Scaninstellingen

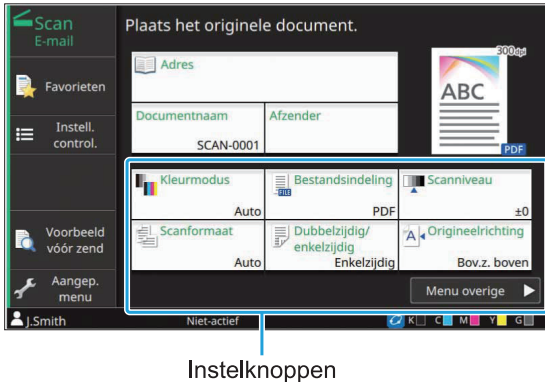

Documentnaam

U kunt de documentnaam weergeven die moet worden gebruikt wanneer de gescande gegevens worden opgeslagen. Raak [Documentnaam] aan om de documentnaam in te stellen.

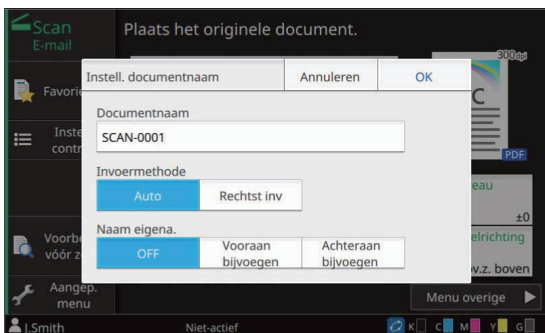

[Documentnaam]

Tussen de informatie die is opgegeven bij [Invoermethode] en [Naam eigena.] wordt de informatie over [Documentnaam] en [Eigenaar] weergegeven.

[Invoermethode]

Selecteer [Auto] om de documentnaam automatisch in te stellen. Selecteer [Rechtst inv] om een documentnaam naar keuze op te geven. Als u [Auto] selecteert, krijgt het document een naam toegewezen die begint met "SCAN-" gevolgd door een volgnummer (0001 tot 9999).

[Naam eigena.]

Bepaal of de naam van de eigenaar moet worden toegevoegd aan de documentnamen die ingesteld zijn in [Invoermethode].

Selecteer [OFF] om de naam van de eigenaar niet toe te voegen.

Selecteer [Vooraan bijvoegen] om de naam van de eigenaar vóór de documentnaam toe te voegen en de naam toe te kennen op basis van de volgende indeling:

Naam eigenaar - Documentnaam -
Paginanummer_Volnummer.extensie

Voorbeeld: J.Smith-SCAN-0001-0001_0001.tif

Selecteer [Achteraan bijvoegen] om de naam van de eigenaar achter de documentnaam toe te voegen en de naam toe te kennen op basis van de volgende indeling:

Documentnaam - Naam eigenaar -
Paginanummer_Volnummer.extensie

Voorbeeld: SCAN-0001-J.Smith-0001_0001.tif



- Het volgnummer wordt alleen toegevoegd wanneer een bestandsnaam dubbel wordt gebruikt.

1 Raak [Documentnaam] aan.

Het scherm [Instell. documentnaam] wordt weergegeven.

2 Selecteer een optie voor [Invoermethode].

Wanneer [Rechtst inv] is geselecteerd, voert u een documentnaam in en raakt u [OK] aan.

3 Selecteer of de naam van de eigenaar wordt toegevoegd.

4 Raak [OK] aan.



- Voor meer informatie over tekstinvoer, zie "Tekst invoeren" (p.42).
- Voor [Rechtst inv] kunt u hoofdletters en kleine letters gebruiken.

Kleurmodus

Selecteer de kleurmodus van de te scannen gegevens.

[Auto]

Het apparaat bepaalt automatisch of het origineel in kleur of in zwart-wit is. Als wordt vastgesteld dat het origineel in kleur is, wordt het origineel omgezet naar RGB-gegevens en opgeslagen. Als wordt vastgesteld dat het origineel in zwart-wit is, wordt het origineel omgezet naar zwarte gegevens en opgeslagen.

[Kleurendr.]

Originelen worden omgezet naar RGB-gegevens en opgeslagen.

[Grijswaarden]

Kleuroriginelen en kleurfoto's worden omgezet naar grijswaarden en opgeslagen.

[Zwart]

Originelen worden opgeslagen als zwart-witgegevens (binair).

1 Raak [Kleurmodus] aan.

Het scherm [Kleurmodus] wordt weergegeven.

2 Selecteer de kleurmodus.

3 Raak [OK] aan.

Scanformaat

Geef het formaat op van het origineel dat moet worden gescand.

Voor meer informatie, zie "Scanformaat" (p.64) in "Kopiëren".

Bestandsindeling

Geef de bestandsindeling voor het opslaan van de gescande gegevens op.

[PDF], [TIFF], [JPEG], [PDF/A]

Bestandsindeling	Instelitem
[PDF]	<ul style="list-style-type: none"> • [Beeldkwalit.] • [Details] <ul style="list-style-type: none"> - [Eén pagina] - [ZIP] • [Wachtwoord instelling] <ul style="list-style-type: none"> - [Gebruikerswachtwoord] - [Wachtwoord eigenaar]
[TIFF]	<ul style="list-style-type: none"> • [Details] <ul style="list-style-type: none"> - [ZIP]
[JPEG]	<ul style="list-style-type: none"> • [Beeldkwalit.] • [Details] <ul style="list-style-type: none"> - [ZIP]
[PDF/A]	<ul style="list-style-type: none"> • [Beeldkwalit.]

[Beeldkwalit.]

[1: Laag], [2], [3], [4], [5: Hoog]

[PDF-wachtwoord]

Stel het gebruikerswachtwoord en het wachtwoord van de eigenaar in.

[Eén pagina]

Selecteer [ON] om de gescande gegevens op te slaan in enkele pagina's.

[ZIP]

Deze optie verschijnt wanneer de gescande gegevens via e-mail worden verzonden of wanneer de gescande gegevens naar een computer in het netwerk worden verzonden. Selecteer [ON] om meerdere bestanden met gescande gegevens te comprimeren in een zip-bestand.



• [ZIP] wordt niet weergegeven wanneer [Console] is geselecteerd als de bestemming om de gescande gegevens op te slaan. Meerdere bestanden met gescande gegevens worden altijd in een zip-bestand gecomprimeerd en opgeslagen op de interne SSD van het apparaat.

1 Raak [Bestandsindeling] aan.

Het scherm [Bestandsindeling] wordt weergegeven.

2 Selecteer de bestandsindeling voor het opslaan van de gescande gegevens.

3 Wijzig de instellingen indien nodig.

4 Raak [OK] aan.



- Als [Bestandsindeling] is ingesteld op [PDF], wordt de optie [ZIP] beschikbaar wanneer [Eén pagina] is ingesteld op [ON].
- Het [Gebruikerswachtwoord] dat kan worden ingevoerd wanneer [PDF] is geselecteerd als de bestandsindeling, is noodzakelijk om de documenten later te kunnen openen. Het [Wachtwoord eigenaar] is noodzakelijk om de toegangsrechten voor documenten in te stellen, meer bepaald de toelating om documenten af te drukken en te bewerken. De [PIN-code] (p.98) voor dit apparaat verschilt van de hierboven vermelde wachtwoorden; de pincode beschermt de scantaken die moeten worden opgeslagen op de interne SSD en de afdruktaken die vanuit een computer werden verzonden.

Dubbel/Enkel

Geef de zijden van het te scannen origineel op.



- [Dubbel/Enkel] en [Boekschaduw wissen] kunnen niet samen worden gebruikt. (p.98 "Boekschaduw wissen")

[Enkelzijdig], [Dubbelzijdig]
[Pagineringsricht]

Geef op of de pagina's rechts/links of boven/beneden worden geopend.

[Origineelrichting] (p.97 "Origineelrichting")

- 1 Raak [Dubbel/Enkel] aan.**
Het scherm [Dubbel/Enkel] wordt weergegeven.
- 2 Raak [Origineelrichting] aan.**
Selecteer [Bov.z. boven] of [Bov.z. links].
- 3 Geef de zijden van het te scannen origineel op.**
Als u [Dubbelzijdig] hebt geselecteerd, geeft u de pagineringsrichting op.
- 4 Raak [OK] aan.**

Scanniveau

Pas het scanniveau aan.
Voor meer informatie, zie "Scanniveau" (p.66) in "Kopiëren".

Origineelrichting

Geef de oriëntatie van het origineel op.
Voor meer informatie, zie "Origineelrichting" (p.65) in "Kopiëren".

Resolutie

Geef de resolutie op voor het scannen van originelen.

[200 dpi], [300 dpi], [400 dpi], [600 dpi]

- 1 Raak [Resolutie] aan.**
Het scherm [Resolutie] wordt weergegeven.
- 2 Geef de resolutie op.**
- 3 Raak [OK] aan.**

Verschillend formaat orig.

Gebruik deze optie wanneer in het origineel meerdere verschillende formaten worden gebruikt. De formaten die samen kunnen worden gebruikt, zijn "A4-LEF en A3", "B5-LEF en B4" en "Letter-LEF en Ledger".
Voor meer informatie, zie stap 2 en de volgende stappen bij "Verschillend formaat orig." (p.67) in "Kopiëren".

Paginaformaat

Geef het formaat op voor het opslaan van gescande gegevens.

[Auto]

Stelt het paginaformaat automatisch in op basis van de instellingen bij [Scanformaat] en [Reproductieformaat].

[Standaard]

Slaat de gegevens op in het geselecteerde standaardformaat.

[Aangepast]

Slaat op als een niet-standaard paginaformaat dat door de beheerder vooraf is geregistreerd.

[Handmat.]

Geef het niet-standaard papierformaat op dat niet is geregistreerd, en sla op als dit formaat.

- 1 Raak [Paginaformaat] aan.**
Het scherm [Paginaformaat] wordt weergegeven.
- 2 Selecteer het paginaformaat.**
- 3 Raak [OK] aan.**

Boekschaduw wissen

Verwijder schaduwen die in het midden van beelden verschijnen wanneer een open boek wordt gescand.

Voor meer informatie, zie "Boekschaduw wissen" (p.68) in "Kopiëren".



- [Boekschaduw wissen] en [Dubbel/Enkel] kunnen niet samen worden gebruikt. (p.97 "Dubbel/Enkel")

Paginasplitsing

Gebruik deze optie om dubbele pagina's te scannen en ze in twee delen te splitsen (rechts en links).

Voor meer informatie, zie "Paginasplitsing" (p.68) in "Kopiëren".

PIN-code

Wijs pincodes toe wanneer u gescande taken opslaat op de interne SSD van het apparaat. De pincode die hier wordt ingesteld, is vereist wanneer de RISO Console wordt gebruikt om naar een computer te downloaden.

[OFF], [ON]

Geef een waarde op (tot 8 tekens)

- 1 Raak [PIN-code] aan.**
Het scherm [PIN-code] wordt weergegeven.
- 2 Raak [ON] aan.**

- 3 Gebruik de numerieke toetsen om de pincode in te geven.**

- 4 Raak [OK] aan.**

Origineeltype

Selecteer het origineeltype zodat de afbeelding goed kan worden verwerkt om de gescande gegevens op te slaan.

[Lijn/foto]

Selecteer dit wanneer het origineel zowel tekst als foto's bevat.

[Lijn]

Selecteer dit wanneer het origineel tekst of illustraties bevat.

[Foto]

Selecteer dit wanneer het origineel foto's bevat.

- 1 Raak [Origineeltype] aan.**
Het scherm [Origineeltype] wordt weergegeven.

- 2 Selecteer het origineeltype.**

- 3 Raak [OK] aan.**

Gammacorrectie

Corrigeer de kleurbalans van de gescande gegevens.

Voor meer informatie, zie "Gammacorrectie" (p.73) in "Kopiëren".



- Wanneer [Kleurmodus] is ingesteld op [Grijswaarden] of [Zwart] kan de gammawaarde alleen worden aangepast voor K. De gammawaarde kan niet worden gecorrigeerd voor C-R, M-G of Y-B. (p.96 "Kleurmodus")

Beeldaanpassing

Geef de beeldverwerking op die geschikt is voor het origineel.

Voor meer informatie, zie "Beeldaanpassing" (p.74) in "Kopiëren".

Basiskleurniveau

Deze functie maakt de achtergrondkleur (basiskleur) lichter zodat de tekst gemakkelijker te lezen is wanneer u originelen met tekst tegen een achtergrondkleur scant, of originelen die op gekleurd papier zijn gedrukt.

Voor meer informatie, zie "Basiskleurniveau" (p.74) in "Kopiëren".

Reproductieformaat

Vergroot of verklein de gescande gegevens.

[100% (1:1)]

De gegevens worden niet vergroot of verkleind.

[Auto]

Stelt het reproductieformaat automatisch in op basis van de instellingen bij [Scanformaat] en [Paginaformaat].

[Reduceren], [Vergroten]

De gegevens worden vergroot of verkleind volgens het geselecteerde reproductieformaat.

Handmat.

De gegevens worden vergroot of verkleind volgens het door de gebruiker gedefinieerde reproductieformaat.

1 Raak [Reproductieformaat] aan.

Het scherm [Reproductieformaat] wordt weergegeven.

2 Geef het reproductieformaat op.

Om een door de gebruiker bepaald reproductieformaat te gebruiken, raakt u [] of [] aan om het formaat op te geven. U kunt het getal ook invoeren met behulp van de numerieke toetsen.

3 Raak [OK] aan.

Opbouw scantaak

U kunt meerdere originelen met verschillende instellingen scannen en de taken combineren tot één taak.

De gescande gegevens worden opgeslagen als één documentbestand.

[OFF], [ON]

1 Raak [Opbouw scantaak] aan.

Het scherm [Opbouw scantaak] wordt weergegeven.

2 Raak [ON] aan.

3 Raak [OK] aan.

4 Plaats het origineel en druk op de [Start]-toets.

Het origineel wordt gescand en wanneer deze bewerking voltooid is, verschijnt het scherm [Bevestigen].

5 Raak [Instel. wijzigen] aan.

Het instelscherm voor scannen wordt weergegeven.

6 Wijzig de scaninstellingen indien nodig.



- U kunt alleen de volgende scaninstellingen wijzigen wanneer u vanaf de tweede keer scant.
[Kleurmodus], [Dubbel/Enkel], [Scanniveau], [Origineelrichting], [Boekschaduw wissen], [Origineeltype], [Gammacorrectie], [Beeldaanpassing], [Basiskleurniveau]

7 Plaats het volgende origineel en druk op de [Start]-toets.

Het origineel wordt gescand en wanneer deze bewerking voltooid is, verschijnt het scherm [Bevestigen].

8 Herhaal stappen 5 tot en met 7 indien nodig.

Als u de instellingen niet moet wijzigen, volg dan de weergegeven meldingen.

9 Raak [Gescand] aan op het scherm [Bevestigen].

De gescande gegevens worden opgeslagen als één documentbestand.

Functieknoppen Scanmodus

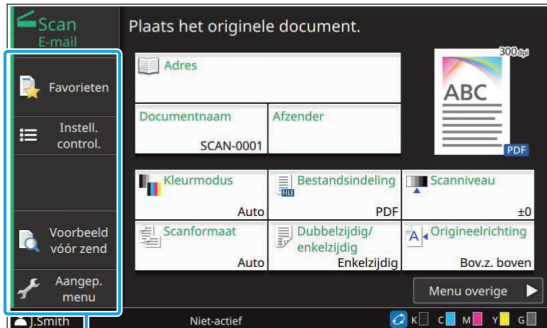

Functieknoppen

Favorieten

Instellingen kunnen worden opgeroepen wanneer nodig.

De aanbevolen instellingen worden vooraf geregistreerd als favorieten. Het kan nuttig zijn om veelgebruikte instellingen te registreren.

Voor meer informatie, zie "Favorieten" (p.84) in "Kopiëren".

Instelling controleren

Gebruik deze optie om de huidige instellingen te controleren.

1 Raak [Instelling controleren] aan.

Het scherm [Instelling controleren] wordt weergegeven. Controleer de huidige instellingen.

De volgende instelling kan vanuit het submenu worden geconfigureerd:

- Aan favorieten toevoegen
- Als standaard opslaan
- Instel.bev. afdr

2 Raak [Terug] aan.

Voorbeeld vóór zend.

U kunt het origineel scannen en weergeven alvorens het te verzenden of op te slaan.

1 Raak [Voorbeeld vóór zend.] aan.

Het scherm [Bevestigen] wordt weergegeven.

2 Raak [Doorgaan] aan om de scan te starten.

Het voorbeeldscherm wordt weergegeven. Controleer de scanresultaten.

3 Druk op de toets [Start].

De gegevens worden verzonden of opgeslagen.



- U kunt het e-mailadres wijzigen met [Adres wijz] of de bestemming waar de gescande gegevens worden opgeslagen met [Opslagmap].
- Wanneer de gescande gegevens meerdere pagina's bevatten, veegt u op het scherm om naar de verschillende pagina's te gaan. U kunt ook wisselen tussen de pagina's door [◀] of [▶] aan te raken.

Aangepast menu

U kunt favorieten en standaardinstellingen registreren en de knopvolgorde bewerken. U kunt ook de adresboeken registreren en bewerken.

Toevoegen aan Favorieten/favorieten bewerken

Gebruik deze functie om de instellingen die met instelknoppen werden geconfigureerd, als favoriet te registreren. U kunt maximaal 30 favorieten registreren.

Voor meer informatie, zie "Aan favorieten toevoegen" (p.85) en "Favorieten bewerken" (p.85) in "Kopiëren".



- De volgende instellingen kunnen niet als favoriet worden geregistreerd:
 - [Documentnaam], [PDF-wachtwoord] in [Bestandsindeling], [PIN-code]

Toevoegen aan het adresboek

U kunt adressen en bestemmingen in adresboeken registreren.

■ Wanneer u [E-mail] hebt geselecteerd

1 Raak [Aangepast menu] aan.
Het scherm [Aangepast menu] wordt weergegeven.

2 Raak [Adresboek toe-voeg./bewerk] aan.

Het scherm [Adresboek bewerken] wordt weergegeven.

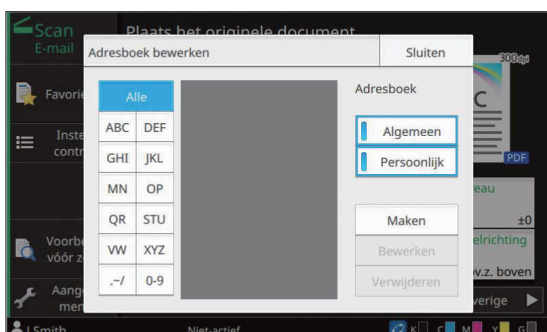

3 Raak [Maken] aan.
Het scherm [Maken] wordt weergegeven.

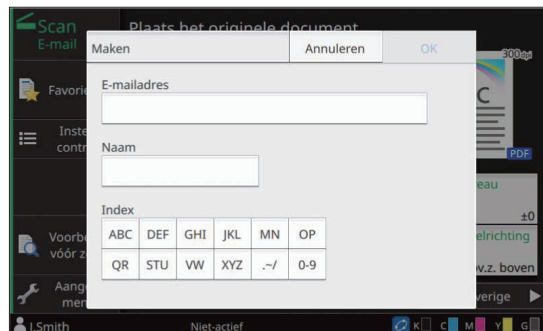

4 Geef een e-mailadres op.

5 Geef de naam van de ontvanger op.

6 Geef de index op.

7 Raak [OK] aan.
Het adres is geregistreerd in het adresboek.

8 Stel de optie [Adresboek] in.
Bepaal of een gemeenschappelijke ontvanger of een individuele ontvanger in het adresboek wordt weergegeven.

9 Raak [Sluiten] aan.

■ Wanneer u [Pc] hebt geselecteerd

Registreer een computer als bestemming voor gescande gegevens.
Voor meer informatie, zie "Scangegevensmap" in de "Beheerdershandleiding".

Het adresboek bewerken

U kunt de persoonlijke adressen en bestemmingen die in de adresboeken geregistreerd zijn, bewerken.

■ Wanneer u [E-mail] hebt geselecteerd

- 1 Raak [Aangepast menu] aan.
Het scherm [Aangepast menu] wordt weergegeven.
- 2 Raak [Adresboek toe-voeg./bewerk] aan.
Het scherm [Adresboek bewerken] wordt weergegeven.
- 3 Selecteer een adres en raak [Bewerken] aan.
Het scherm [Bewerken] wordt weergegeven.
- 4 Wijzig de instellingen.
- 5 Raak [OK] aan.
De adresinstellingen zijn gewijzigd.
- 6 Raak [Sluiten] aan.

■ Wanneer u [Pc] hebt geselecteerd

Wijzig de instellingen die als bestemming voor gescande gegevens geregistreerd zijn. Voor meer informatie, zie "Scangegevensmap" in de "Beheerdershandleiding".

Een adres of een bestemming verwijderen

U kunt persoonlijke adressen en bestemmingen uit adresboeken verwijderen.

■ Wanneer u [E-mail] hebt geselecteerd

- 1 Raak [Aangepast menu] aan.
Het scherm [Aangepast menu] wordt weergegeven.

- 2 Raak [Adresboek toe-voeg./bewerk] aan.

Het scherm [Adresboek bewerken] wordt weergegeven.

- 3 Selecteer een adres en raak [Verwijderen] aan.

Het scherm [Bevestigen] wordt weergegeven.

- 4 Raak [OK] aan.

Het adres is verwijderd uit het adresboek.

- 5 Raak [Sluiten] aan.

■ Wanneer u [Pc] hebt geselecteerd

Verwijder de bestemming die u hebt geregistreerd als bestemming voor gescande gegevens. Voor meer informatie, zie "Scangegevensmap" in de "Beheerdershandleiding".

Standaardinstellingen opslaan / wissen

U kunt de waarden die werden opgegeven met de instelknoppen, als standaardinstellingen registreren.

Voor meer informatie, zie "Opslaan als standaard" (p.86) en "Standaardinstellingen wissen" (p.86) in "Kopiëren".



- De volgende instellingen kunnen niet als standaardinstellingen worden geregistreerd:
 - [Documentnaam], [PDF-wachtwoord] in
 - [Bestandsindeling], [PIN-code]

Knopvolgorde aanpassen

Met deze functie wijzigt u de schikking van de instellingsknoppen.

Voor meer informatie, zie "Knopvolgorde bewerken" (p.87) in "Kopiëren".

Afdrukken

Verbind dit apparaat en een computer met het netwerk om dit apparaat als een printer te gebruiken.

Met behulp van het printerstuurprogramma kunt u de afdrukgegevens vanaf een computer naar dit apparaat sturen.

Overzicht van afdrukhandelingen (printerstuurprogramma)

p.106

1. Open het scherm van het printerstuurprogramma.



2. Wijzig de instellingen.



3. Klik op [OK].



4. Klik op [Print] of [OK].

Overzicht van afdrukhandelingen (afdrukmodus)

p.106

1. Raak [Print] aan op het scherm [Thuis1].



2. Selecteer een taak.



3. Druk op de toets [Start].

Instellingen printerstuurprogramma

p.114

In dit hoofdstuk wordt elke instelling van het printerstuurprogramma in detail besproken.

Funcatieknoppen Afdrukmodus

p.139

In dit hoofdstuk worden de in de afdrukmodus beschikbare functies besproken.



Overzicht van afdrukhandelingen

In dit hoofdstuk worden de basishandelingen beschreven om dit apparaat als een printer te gebruiken.

Procedure vanuit het printerstuurprogramma

1 Open het scherm van het printerstuurprogramma.

1) Selecteer de afdrukoptie in de toepassing op de computer.

Het afdrukdialoogvenster wordt weergegeven.

2) Controleer de printernaam en klik op [Eigenschappen] of [Voorkeursinstellingen].

De knopnamen verschillen naargelang de toepassing.

2 Wijzig de instellingen.

Voor meer informatie over de instellingen die kunnen worden geconfigureerd, zie "Lijst met instellingen" (p.110).

- Om alle instellingen op het scherm van het printerstuurprogramma weer op hun standaardwaarden te zetten, klikt u op [Stndrd herstel].
- Om alle instellingen op het scherm van het printerstuurprogramma terug te zetten naar de door gebruikers vooraf geregistreerde waarden, klikt u op [Gebruikersinstellingen].



- De instellingen [Origineeltype] en [Papiertype] van het printerstuurprogramma hebben een grote invloed op de afdrukkwaliteit. Wijzig de instellingen volgens het beoogde gebruik.

3 Klik op [OK].

Het afdrukdialoogvenster wordt weergegeven.



- Als het selectievakje [Sorteren] in het afdrukdialoogvenster is geselecteerd, verwijdert u het vinkje. Om tijdens het afdrukken kopieën te sorteren, stelt u [Sorteren] op het tabblad [Basis] in op [Gesorteerd].

4 Klik op [Afdrukken] of [OK].

De afdrukgegevens worden naar dit apparaat gestuurd.



- Wanneer u de functie voor externe systeemlink gebruikt, raakt u [Externe systeemlink] aan op het scherm [Thuis1] en kunt u taken afdrukken die op een extern systeem zijn opgeslagen. Voor meer informatie, zie "Externe systeemlink" (p.140).

Procedure vanuit de Afdrukmodus



- Afhankelijk van de door de beheerder geconfigureerde instellingen kan worden afgedrukt door gewoon aan te melden.

1 Raak [Print] aan op het scherm [Thuis1].

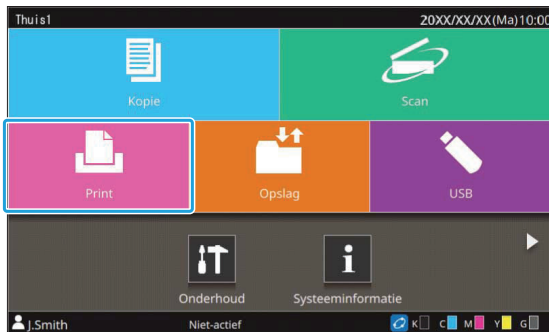

2 Selecteer de taak.

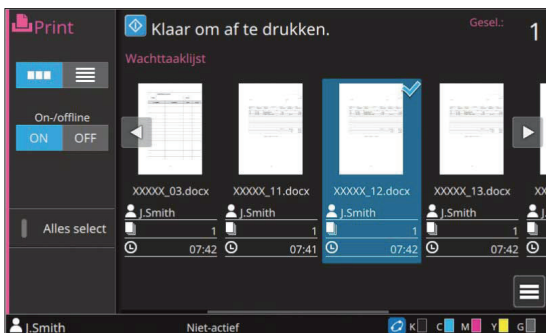

Pictogrammen weergegeven op miniaturen

- : taak met een pincode
- : verbroken taak (verbroken gegevens of gegevens met problemen)
- Geen** : alle andere vanaf computers verzonden taken

De volgende instelling kan vanuit het submenu worden geconfigureerd:

- Details
- Instel. wijzigen
- Verwijderen



- Wanneer een taaknaam groter is dan de tekenlimiet wordt een deel van de taaknaam weggelaten en weergegeven als "...".
- In de volgende gevallen wordt de taaknaam weergegeven als "*****".
 - Taken waarvoor het selectievakje [Taaknaam verbergen] in het printerstuurprogramma is aangevinkt (p.132 "PIN-code")

3 Druk op de toets [Start].

De geselecteerde taak wordt afgedrukt.

■ Een taak afdrukken met een pincode

Het invoerscherm voor de pincode wordt weergegeven. Voer de pincode in met de numerieke toetsen en raak [Doorgaan] aan.

Instellingen wijzigen tijdens het afdrukken

1 Druk op de toets [Stop].

Het scherm [Onderbreken] wordt weergegeven.

2 Raak [Instel. wijzigen] aan.

Het scherm [Instel. wijzigen] wordt weergegeven.

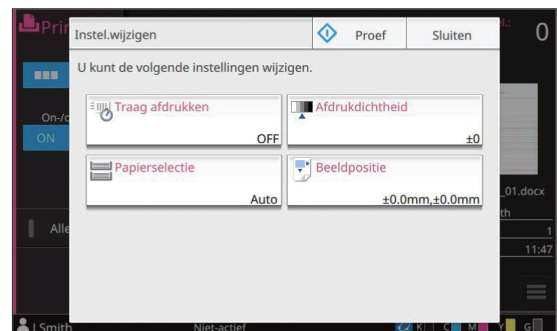

3 Wijzig instellingen.

U kunt de volgende instellingen wijzigen:

- Traag afdrukken (p.81 "Traag afdrukken")
- Afdrukdichtheid (p.66 "Afdrukdichtheid")
- Papierselectie (p.62 "Papierselectie")
- Beeldpositie (p.75 "Beeldpositie")



- Als u [Proef] aanraakt, wordt slechts één kopie uitgevoerd van de pagina die werd verwerkt op het moment dat op de [Stop]-toets wordt gedrukt.

4 Raak [Sluiten] aan.

5 Raak [Doorgaan] aan.

De afdruktaak wordt hervat en de gewijzigde instellingen worden toegepast.

Onderhoud uitvoeren tijdens het afdrukken

1 Druk op de toets [Stop].

Het scherm [Onderbreken] wordt weergegeven.

2 Raak [Onderhoud] aan.

Het scherm [Onderhoud] wordt weergegeven.

3 Wijzig instellingen.

U kunt de volgende instellingen wijzigen:

- Reiniging van de afdrukkop
- Voorklepvrijgeving
- Regeling papierdoorvoer
- On-/Offline



- Raak [On-/Offline] aan om het scherm [On-/Offline] weer te geven. Wanneer deze instelling op [OFF] staat, krijgt het apparaat geen taken van netwerkapparaten zoals computers. Deze optie is handig wanneer u het apparaat alleen wilt gebruiken zonder te worden gestoord door een andere taak.
- Voor meer informatie over [Reiniging van de afdrukkop] en [Voorklepvrijgeving], zie "Onderhoud" (p.250) in de "Bijlage".
- Als u [Proef] aanraakt, wordt slechts één kopie uitgevoerd van de pagina die werd verwerkt op het moment dat op de [Stop]-toets wordt gedrukt.
- Als u de optionele auto-ctrl. stapelbak of de stapelaar met grote capaciteit gebruikt, kunt u de positie van de stapelbak aanpassen met [Regeling papierdoorvoer]. Voor meer informatie, zie "Onderhoud" (p.250) in de "Bijlage".

4 Raak [Sluiten] aan.

5 Raak [Doorgaan] aan.

De afdruktaak wordt hervat en de aanpassing wordt toegepast.

Scherm printerstuurprogramma

Instellingen kunnen worden geconfigureerd in het scherm van het printerstuurprogramma.

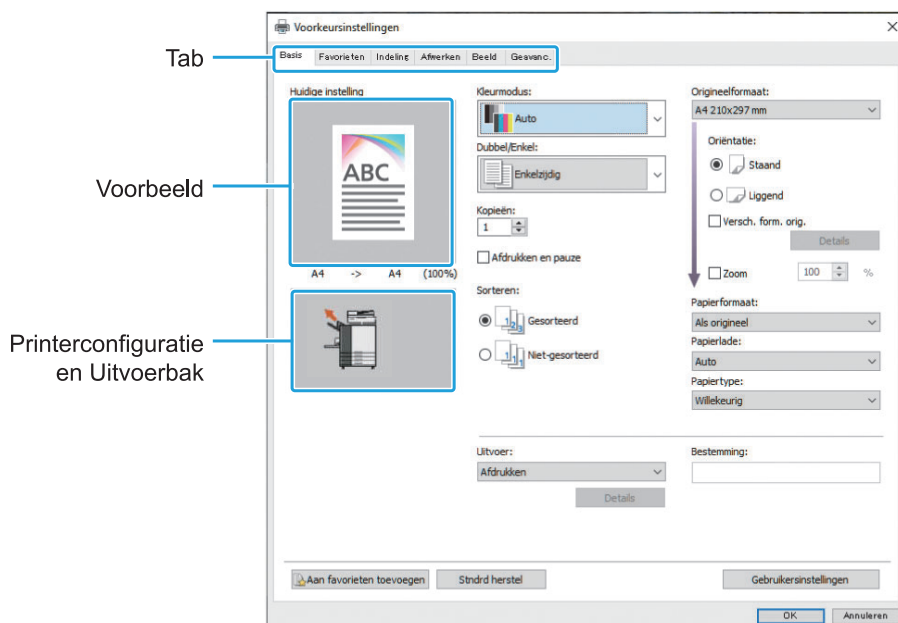

- Tabblad: klik op een tabblad om naar een ander scherm te gaan.
- Voorbeeld: toont een voorbeeld van het af te drukken document. Het origineelformaat, het papierformaat en het percentage vergroten/verkleinen worden onder het beeld weergegeven.
- Printerconfiguratie en uitvoerbak: de aangesloten optionele componenten worden als een illustratie weergegeven. De uitvoerbak wordt aangegeven met een pijl.



- Als u op [Aan favorieten toevoegen] klikt, worden de huidige instellingen geregistreerd op het tabblad Favorieten.
- Als u op [Stndrd herstel] klikt, worden alle instellingen in het scherm van het printerstuurprogramma teruggezet op de standaardwaarden.
- Als u op [Gebruikersinstellingen] klikt, worden alle instellingen in het scherm van het printerstuurprogramma teruggezet naar de door gebruikers vooraf geregistreerde waarden. Als er geen waarden geregistreerd zijn, worden alle instellingen teruggezet naar de standaardwaarden. (p.114 "Gebruikersinstellingen")
- Wanneer optionele apparatuur is aangesloten, moet u eerst de instellingen bij [Printerconfiguratie] op het tabblad [Omgeving] configureren om bepaalde functies te gebruiken. De functies die niet beschikbaar zijn, worden grijs weergegeven. (p.135 "Tabblad [Omgeving]")

Lijst met instellingen

Lijst met instellingen in het printerstuurprogramma

Hierna volgt een lijst met instellingen die via het printerstuurprogramma kunnen worden geconfigureerd.

Instelitem	Waarvoor dit item wordt gebruikt:	Zie
Aan favorieten toevoegen	Registreer de huidige instellingen op het tabblad Favorieten.	p.114
Stndrd herstel	Zet alle instellingen in het scherm van het printerstuurprogramma terug op de standaardwaarden.	p.114
Gebruikersinstellingen	Zet alle instellingen in het scherm van het printerstuurprogramma terug op de door de gebruiker ingestelde waarden.	p.114
Tabblad [Basis]		
Kleurmodus	Selecteer een kleurmodus.	p.115
Dubbel/Enkel	Geef de zijden van het papier op die moeten worden bedrukt.	p.115
Kopieën	Voer het aantal af te drukken kopieën in.	p.116
Afdrukken en pauze	Stop het apparaat nadat u één set hebt afgedrukt en controleer het afdrukresultaat.	p.116
Sorteren	Geef de uitvoermethode van het papier op wanneer u meerdere kopieën afdrukt.	p.116
Origineelformaat	Geef het papierformaat en de oriëntatie van het origineel op.	p.116
Versch. form. orig.	Druk de gegevens met pagina's van verschillende formaten af.	p.117
Zoom	Geef indien nodig vergroten of verkleinen van originele beelden op voor ze worden afgedrukt.	p.117
Papierformaat	Geef de grootte van het papier op voor de afdruk.	p.117
Papierlade	Geef de lade op waar het papier voor de afdruk is geplaatst.	p.118
Papiertype	Geef het type afdrukpapier op.	p.118
Uitvoer en Bestemming	Selecteer de uitvoer voor de vanaf een computer verzonden documentgegevens. Als [Afdrukken] is niet is geselecteerd voor [Uitvoer] geeft u de bestemming op door op [Details] te drukken.	p.119
Tabblad [Favorieten]		
Lijst	Controleer de instellingen die als favorieten geregistreerd zijn.	p.120
Favor. bewerk.	Bewerk de geregistreerde favorieten.	p.120
Bestand openen	Open een bestand met opgeslagen favorieten.	p.120
In best. opsl.	Sla een favoriet op als een specifieke bestandsindeling met de extensie ".uds".	p.120
Tabblad [Indeling]		
Combineren	Plaats meerdere pagina's voor afdruk op één blad.	p.121
Beeld herhalen	Druk dezelfde pagina meerdere keren op één blad af.	p.121
Boekje	Geef de plaatsing op voor boekjes met middenbinding.	p.121
Poster	Vergroot één pagina met gegevens en druk af op meerdere vellen papier.	p.122
Watermerk	Geef het watermerk in de achtergrond op dat aan documentpagina's moet worden toegevoegd.	p.123

Instelitem	Waarvoor dit item wordt gebruikt:	Zie
Stempel	Stempel het paginanummer, de datum of tekst in de kop- of voettekst.	p.124
Beeldpositie	Geef dit op wanneer u de afdrukpositie aanpast.	p.125
Draaien	Geef de afdrukoriëntatie op.	p.125
Tabblad [Afwerken]		
Inbindzijde	Druk af met een inbindmarge voor de pagina's. Geef de inbindzijde en de waarde voor de inbindmarge op.	p.126
Nieten	Geef de nietpositie op.	
	Wanneer u de optionele offset nietmachine gebruikt	p.188
	Wanneer u de optionele multifunctionele afwerkeenheid gebruikt	p.215
Perforeren	Geef de perforatiepositie op. (Wanneer u de optionele multifunctionele afwerkeenheid met de perforatie-eenheid gebruikt)	p.217
Vouwen	Configureer de instellingen voor het vouwen. (Wanneer u de optionele multifunctionele afwerkeenheid met de vouweenheid gebruikt)	p.217
Boekfunctie	Geef de inbindmethode op. (Wanneer u de optionele multifunctionele afwerkeenheid gebruikt)	p.219
Versprongen uitvoer	Geef de timing voor versprongen uitvoer op.	
	Wanneer u de optionele offset nietmachine gebruikt	p.191
	Wanneer u de optionele stapelaar met grote capaciteit gebruikt	p.209
	Wanneer u de optionele multifunctionele afwerkeenheid gebruikt	p.221
Scheidingspagina	Geef op waar een scheidingspagina moet worden ingevoegd tussen de afdrukken.	p.126
Omslagblad toev.	Voeg voor- en achterbladen toe aan de afdruk.	p.127
Uitvoerbak	Selecteer de uitvoerbak voor afdrukken.	
	Wanneer u de optionele auto-ctrl. stapelbak of brede stapelbak gebruikt	p.202
	Wanneer u de optionele stapelaar met grote capaciteit gebruikt	p.209
	Wanneer u de optionele multifunctionele afwerkeenheid gebruikt	p.221
Volgende uitvoerbak	Wissel automatisch van uitvoerbak wanneer de uitvoerbak vol raakt.	
	Wanneer u de optionele auto-ctrl. stapelbak gebruikt	p.203
	Wanneer u de optionele stapelaar met grote capaciteit gebruikt	p.209
	Wanneer u de optionele multifunctionele afwerkeenheid gebruikt	p.222
Envelopopstelling	Steek post met formulierpapier en afgedrukte materialen in een envelop. (Wanneer u de optionele Wrapping Envelope Finisher gebruikt)	p.128
Perfekte inbinding	Configureer de instellingen om boekjes te maken met de Perfect Binder. (Wanneer u de optionele Perfect Binder gebruikt)	p.128
Tabblad [Beeld]		
Origineeltype	Selecteer welke instelling met betrekking tot kwaliteit die voorrang krijgt voor afdrukken volgens het origineeltype.	p.128
Afdrukdichtheid	Geef de afdrukdichtheid op.	p.128
Beeldkwaliteit	Geef de optimale beeldverwerking voor uw doel op.	p.129
Lijnvloeiing	Vlak de omtreklijnen van tekst of illustraties af.	p.129

Instelitem	Waarvoor dit item wordt gebruikt:	Zie
Rastering	Geef de verwerkingsmethode voor halftonen op.	p.129
Gammacorrectie	Gebruik deze functie om de helderheid, de intensiteit, het contrast en de gamma-waarde voor rood, groen en blauw aan te passen.	p.130
Defin. str.codegebied	Geef het streepjescodegebied op zodat de streepjescode leesbaar is.	p.130
Afb. envel. verbeter.	Geef de beeldverwerking op die geschikt is voor het afdrukken van enveloppen.	p.132
Tabblad [Geavanceerd.]		
Eigenaar	Geef een willekeurige naam als eigenaar op.	p.132
Taaknaam	Geef de gewenste taaknaam op.	p.132
PIN-code	Voeg een PIN-code toe aan gegevens.	p.132
Taakbeschrijving	Voeg een opmerking toe aan een taak.	p.133
Programma	Geef het aantal kopieën op per groep (zoals bedrijfsafdeling of klas). U kunt het gewenste aantal kopieën of sets exact afdrukken.	p.133
Traag afdrukken	Verlaag de afdruksnelheid. Hiermee vermindert ook het lawaai dat het apparaat produceert wanneer taken worden afgedrukt.	p.134
Detectie lege pagina	Druk lege pagina's in het document niet af.	p.134
Meerdelig papier afdrukken	Configureer dit item wanneer u op meerdere papiertypes afdrukt, zoals bij een karbonformulier of een scheidingsblad.	p.134
Versie	U kunt de versie van het printerstuurprogramma bekijken.	p.135
Tabblad [Omgeving]		
Via gedeelde printer	Selecteer deze optie om het printerstuurprogramma van de afdruksserver te delen om dit apparaat te gebruiken.	p.135
SNMP-community naam	Geef de communitynaam voor SNMP-communicatie op.	p.135
Wake On LAN	Geef op of er een Wake On LAN-sigitaal moet worden verzonden wanneer een afdruktaak wordt verstuurd.	p.135
Printerconfiguratie	Geef handmatig de informatie van de optionele configuratie in het printerstuurprogramma op.	p.136
Aangepast pap.formaat	Registreer papier met een formaat naar keuze in het printerstuurprogramma.	p.136
Mapinvoer	Registreer de bestemmingsmap voor het afdrukken van gegevens in het printerstuurprogramma.	p.138
Printergeg. ophal.	Haal informatie van de optionele configuratie op en configureer dit automatisch in het printerstuurprogramma.	p.138

Lijst met functieknoppen voor de Afdrukmodus

De functieknoppen die beschikbaar zijn in de Afdrukmodus worden hierna vermeld.

Instelitem	Waarvoor dit item wordt gebruikt:	Zie
Weergaveselectie	Selecteer of u onderdelen wilt weergeven als miniaturen of in een lijst.	p.139
On-/Offline	Verandert de netwerkverbindingstatus (on-/offline) van dit apparaat.	p.139
Alles select	Selecteer alle documenten in de wachtrij die worden weergegeven.	p.139
Details	Gebruik deze optie om de huidige instellingen te controleren.	p.139
Instel. wijzigen	Gebruik deze optie om de taakinstellingen te wijzigen.	p.139
Externe systeem-link	Deze optie wordt weergegeven wanneer [Externe systeemlink] door de beheerder is ingesteld. U kunt taken afdrukken of verwijderen, of aantallen controleren.	p.140

Instellingen printerstuurprogramma

In dit hoofdstuk wordt beschreven hoe de basisinstellingen van het printerstuurprogramma, zoals kleurmodus, dubbelzijdig/enkelzijdig afdrukken en papiertype, worden geconfigureerd.

Gemeenschappelijke knoppen

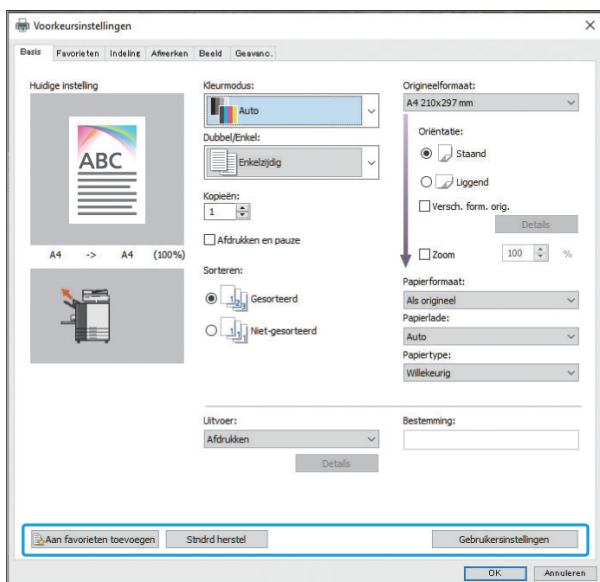

De gemeenschappelijke knoppen worden op elk tabblad van het scherm [Voorkeursinstellingen] weergegeven.

Aan favorieten toevoegen

De huidige instellingen op het scherm van het printerstuurprogramma kunnen worden opgeslagen zodat u ze later weer kunt oproepen. U kunt tot 30 groepen instellingen opslaan.



- U hebt beheerdersrechten nodig om de functie [Aan favorieten toevoegen] te gebruiken op uw computer.

1 Configureer de nodige instellingen in het scherm van het printerstuurprogramma.

2 Klik op [Aan favorieten toevoegen].
Het dialoogvenster [Aan favorieten toevoegen] verschijnt.

3 Geef een naam op.
Geef een naam van 1 tot 20 tekens op.

4 Klik op [Invoer].
De instellingen worden opgeslagen en weergegeven op het tabblad [Favorieten].

Standaard herstellen

Zet alle instellingen in het scherm van het printerstuurprogramma terug op de standaardwaarden.

Gebruikersinstellingen

Zet alle instellingen in het scherm van het printerstuurprogramma terug op de door de gebruiker ingestelde waarden. Geef de waarden voor de gebruikersinstellingen als volgt op.
Als voorbeeld wordt hier Windows 10 gebruikt.

1 Selecteer de printer uit de GL-serie via [Start] - [Instellingen] - [Apparaten] - [Printers en scanners].

2 Klik op [Beheren] - scherm [Eigenschappen van printer].

3 Selecteer [Voorkeursinstellingen] in het scherm met eigenschappen van het printerstuurprogramma.

Het scherm [Voorkeursinstellingen] wordt weergegeven.

4 Wijzig de instellingen indien nodig.



- De hier opgegeven gedetailleerde instellingen worden opgeslagen in het printerstuurprogramma. Vanaf de volgende keer kunt u de door gebruikers vooraf geregistreerde waarden gewoon oproepen door op [Gebruikersinstellingen] te klikken.
- De gedetailleerde instellingen bij [Eigenschappen] of [Voorkeursinstellingen] zijn tijdelijke instellingen die worden opgegeven door de afdrukoptie in de toepassing op de computer te selecteren. De instellingen worden niet opgeslagen.
- Wanneer u op [Gebruikersinstellingen] klikt terwijl de waarden van de gebruikersinstellingen nog niet zijn ingesteld nadat het printerstuurprogramma is geïnstalleerd, worden alle instellingen op het scherm van het printerstuurprogramma teruggezet naar de standaardwaarden, net zoals wanneer u op [Stndrd herstel] klikt.

Tabblad [Basis]

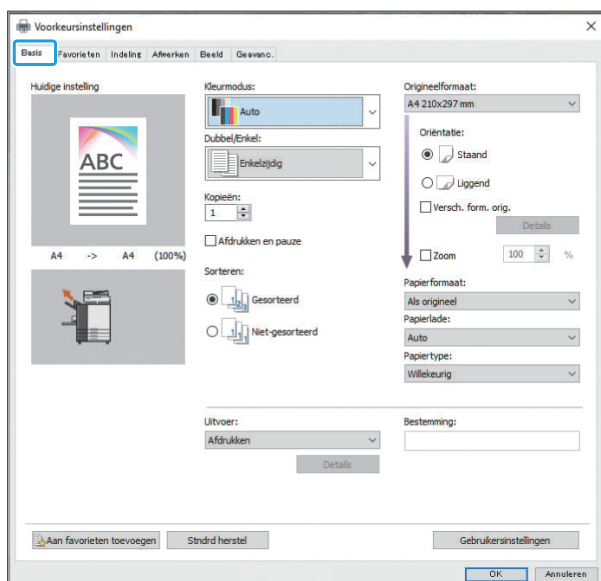

Kleurmodus

Selecteer een kleurmodus.

[Auto]

Het apparaat leest automatisch de kleur van het document en drukt het af in kleur (cyaan, magenta, geel, grijs en zwart) of in zwart.

[Kleurendr.]

Selecteer deze optie om in vijf kleuren (cyaan, magenta, geel, grijs en zwart) af te drukken.

[Zwart]

Selecteer deze optie om in één kleur (zwart) af te drukken, ongeacht de kleuren in het document.

[Cyaan]

Selecteer deze optie om in één kleur (cyaan) af te drukken, ongeacht de kleuren in het document.

[Magenta]

Selecteer deze optie om in één kleur (magenta) af te drukken, ongeacht de kleuren in het document.

Dubbel/Enkel

Geef de zijden van het papier op die moeten worden bedrukt.

[Enkelzijdig]

De gegevens worden op één zijde van het papier afgedrukt.

[Dubbelzijdig(Lange zijde)]

De gegevens worden op beide zijden van het papier afgedrukt, waarbij de lange zijde als inbindpositie fungeert.

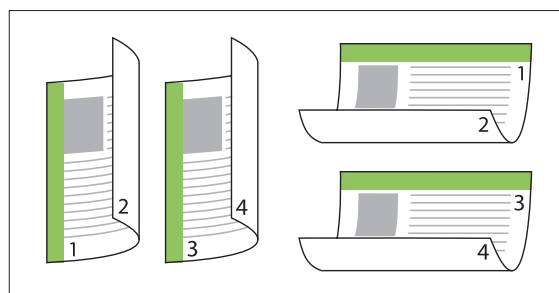

[Dubbelzijdig(Korte zijde)]

De gegevens worden op beide zijden van het papier afgedrukt, waarbij de korte zijde als inbindpositie fungeert.

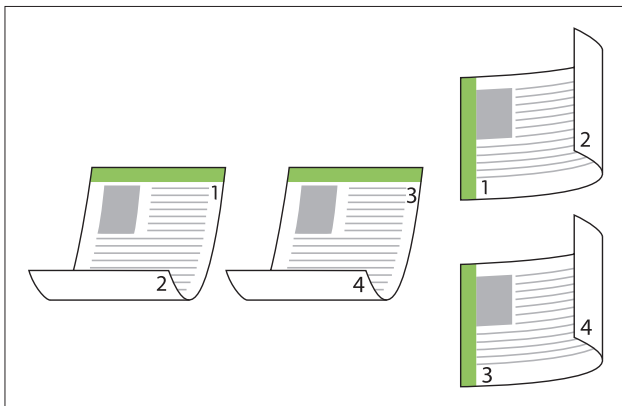

- Om documenten van gemengd formaat af te drukken op beide zijden van het papier, moet u de inbindoriëntatie opgeven in het dialoogvenster [Versch. form. orig.].

Kopieën

Geef het aantal af te drukken exemplaren (1 tot 9.999) op.



- Wanneer het programma geconfigureerd is, kunt u het aantal kopieën niet invoeren.

Afdrukken en pauze

Wanneer een document met een groot aantal pagina's of bladen wordt afgedrukt, wordt een pagina of een set afgedrukt (deze pagina of set maakt geen deel uit van het opgegeven aantal pagina's), zodat u alles kunt controleren voor u de eigenlijke afdruk start. Nadat u de afdruk hebt gecontroleerd, drukt u op de [Start]-toets op de printer om verder te gaan met afdrukken. Vink het selectievakje aan om deze optie te activeren.



- Er wordt een afdruk van uw controle uitgevoerd volgens de afdrukmethode ([Niet-gesorteerd] of [Gesorteerd]) die bij [Sorteren] is geselecteerd.
- Nadat u de afdruk hebt gecontroleerd, kunt u de instellingen wijzigen op het bedieningspaneel van de printer. (p.107 "Instellingen wijzigen tijdens het afdrukken")

Sorteren

Geef de uitvoermethode van het papier op wanneer u meerdere kopieën afdrukt.

[Gesorteerd], [Niet-gesorteerd]



- Als [Gesorteerd] is geselecteerd, verwijdert u het vinkje bij [Sorteren] in het dialoogvenster Afdrukken van de toepassing. Documenten worden mogelijk niet goed afgedrukt als dit selectievakje is aangevinkt.

Origineelformaat

Geef het papierformaat en de oriëntatie van de documentgegevens op.

[Oriëntatie]
[Staand], [Liggend]



- Bij het afdrukken op enveloppen is het aan te bevelen dat u de optionele stapelbak en envelopinvoerkit installeert.
- In de lijst vindt u de formaten die zijn geregistreerd bij [Aangepast pap.formaat] op het tabblad [Omgeving]. (p.136 "Aangepast pap.formaat")

■ Een aangepast formaat opgeven

Wanneer het document geen standaardformaat heeft, selecteert u [Custom].

1 Selecteer [Custom] bij [Origineelformaat].

Het dialoogvenster [Aangepast] verschijnt.

2 Geef het documentformaat op.

3 Klik op [OK].



- Het hier ingevoerde formaat is alleen geldig wanneer het documentformaat wordt geconfigureerd. Het kan nuttig zijn om veelgebruikte documentformaten te registreren. (p.136 "Aangepast pap.formaat")

Versch. form. orig.

Gebruik deze optie wanneer in de originele gegevens meerdere verschillende formaten worden gebruikt.

Als [Versch. form. orig.] is geactiveerd, wordt automatisch de papierlade geselecteerd die het best bij het documentformaat past.



- U kunt de optie [Versch. form. orig.] niet samen met de functies [Papierformaat], [Combineren], [Beeld herhalen], [Boekje], [Inbindzijde], [Omslagblad toev.], [Poster], [Detectie lege pagina], [Formulier-overlay] en [Meerdelig papier afdrukken] gebruiken. (p.117 "Papierformaat", p.121 "Combineren", p.121 "Beeld herhalen", p.121 "Boekje", p.126 "Inbindzijde", p.127 "Omslagblad toev.", p.122 "Poster", p.134 "Detectie lege pagina", p.238 "Formulier-overlay", p.134 "Meerdelig papier afdrukken")
- Wanneer u deze functie gebruikt met dubbelzijdig afdrukken, wordt dubbelzijdig afdrukken alleen toegepast wanneer het formaat van de voorzijde en de achterzijde van het document gelijk is. (Als het formaat niet gelijk is, wordt de achterzijde van de pagina leeg gelaten.)
- Wanneer gegevens van documenten met verschillend formaat worden afgedrukt nadat [Versch. form. orig.] is uitgeschakeld, worden alle pagina's afgedrukt in het formaat van de eerste pagina.

■ Deze functie gebruiken voor dubbelzijdig afdrukken

Wanneer u deze functie gebruikt met dubbelzijdig afdrukken, kunt u de inbindpositie instellen voor elk papierformaat.

Vink het selectievakje [Versch. form. orig.] aan en klik op [Details] om het dialoogvenster [Versch. form. orig.] te openen. Selecteer de inbindpositie voor elk formaat.



- Om [Verschillend formaat origineel] in te stellen bij [USB] - [Laden] selecteert u het document op het scherm [USB] - [Laden] op het bedieningspaneel en raakt u [Afdruk instelling] aan in het submenu - [Menu overige] - [Verschillend formaat origineel] - [ON]. (p.155 "Een document afdrukken dat op een USB-flashstation is opgeslagen")

[Grotere pagina]

[Lange zijde], [Korte zijde]

[Kleinere pagina]

[Lange zijde], [Korte zijde]

[Grotere pagina 180 graden roteren]

Draait de grotere pagina's 180 graden.



- [Grotere pagina] heeft betrekking op A3, B4 (Ledger, Legal) en Tabloid; [Kleinere pagina] verwijst naar andere formaten.
- In sommige toepassingen kunt u grotere pagina's niet naar de gewenste oriëntatie draaien. In dit geval vinkt u het selectievakje om de afdrুকorientatie 180 graden te draaien aan.

Zoom

Geef de vergrotings-/verkleiningsfactor van het origineel op.

Vink het selectievakje [Zoom] aan en geef een vergrotings-/verkleiningsfactor in tussen 50% en 200%.

Als u [Zoom] niet aanvinkt, wordt de vergrotings-/verkleiningsfactor automatisch geselecteerd op basis van het [Origineelformaat], het [Papierformaat] en de instellingen voor plaatsing op de pagina.

Papierformaat

Geef de grootte van het papier op voor de afdruk.



- U kunt [Papierformaat] niet gelijktijdig met [Versch. form. orig.] gebruiken. (p.117 "Versch. form. orig.")
- Bij het afdrukken op enveloppen is het aan te bevelen dat u de optionele stapelbak en envelopinvoerkit installeert.
- In de lijst vindt u de formaten die zijn geregistreerd bij [Aangepast pap.formaat] op het tabblad [Omgeving]. (p.136 "Aangepast pap.formaat")

■ Een aangepast papierformaat opgeven

Wanneer het papier geen standaardformaat is, selecteert u [Custom].

1 Selecteer [Custom] bij [Papierformaat].

Het dialoogvenster [Aangepast] verschijnt.

2 Geef het formaat van het papier op.

3 Klik op [OK].



• Het hier ingevoerde formaat is alleen geldig wanneer het documentformaat wordt geconfigureerd.

Het kan nuttig zijn om veelgebruikte papierformaten te registreren. (p.136 "Aangepast pap.formaat")

Papierlade

Geef de invoerlade op die voor de afdruk moet worden gebruikt.



• Wanneer u de functie [Meerdelig papier afdrukken] gebruikt, is [Papierlade] ingesteld op [Auto]. (p.134 "Meerdelig papier afdrukken")

[Auto]

De papierlade wordt automatisch geselecteerd overeenkomstig de instellingen voor [Papiertype] en [Papierformaat].

[Standaardlade]

Het papier dat in de standaardlade is geplaatst, wordt gebruikt voor de afdruk.

[Papierlade 1], [Papierlade 2], [Papierlade 3], [Extra lade]

Het papier dat in de opgegeven lade is geplaatst, wordt gebruikt voor de afdruk.



• Als [Auto] is geselecteerd, maar het papier dat in de lade is geplaatst komt niet overeen met de instellingen voor [Papierformaat] en [Papiertype] (of hetzelfde papier is geladen, maar de instelling voor ladeselectie staat niet op [Auto. sel.]), treedt een fout op en wordt de taak niet afgedrukt. Selecteer [Willekeurig] bij [Papiertype]. (p.118 "Papiertype")

• U kunt de RISO Console gebruiken om het papierformaat en het papiertype te controleren dat in de papierlade van de printer is geplaatst. Zie "[Verbruiksgoederen]" (p.167) in "RISO Console".

• Wanneer u de optionele doorvoerenheid met hoge capaciteit gebruikt, wordt [Doorv. met hoge cap.] weergegeven in plaats van [Standaardlade].

• [Extra lade] wordt weergegeven wanneer u de optionele extra lade gebruikt.

Papiertype

Selecteer het type afdrukpapier.

U kunt de documentgegevens afdrukken met aanpassingen, zoals kleuring en hoeveelheid inkt, en beeldverwerking overeenkomstig het geselecteerde papiertype.

[Willekeurig]

Selecteer deze optie om automatische selectie van het papiertype overeenkomstig de printerinstellingen mogelijk te maken.

[Normaal]

[Inkjetpapier], [Mat gecoat]

Selecteer een van deze opties wanneer u inkjetpapier of gelijkaardig papier gebruikt.

[Hoge kwal.]

[Inkjetkaart]

Dit item kan worden geconfigureerd wanneer u [Standaardlade] of [Doorv. met hoge cap.] selecteert bij [Papierlade].



• Het apparaat selecteert het kleurenprofiel dat het best geschikt is voor uw papiertype. Om af te drukken met de juiste kleurbalans moet u de papierinstellingen van de printer afstemmen op het geplaatste papier.

• Als [Willekeurig] is geselecteerd, zijn het papiertype en de beeldverwerking mogelijk niet compatibel wanneer communicatie met de printer niet tot stand wordt gebracht of wanneer de instellingen voor het printpapier worden gewijzigd nadat een afdruktaak is verzonden.

■ Wat is het kleurenprofiel?

Kleuren op een monitor of op een ander scherm worden uitgedrukt op basis van de drie primaire lichtkleuren (RGB: rood, groen en blauw), maar kleuren die worden afgedrukt met inkt worden aangegeven op basis van de drie primaire kleuren (CMY: cyaan, magenta en geel).

Omdat CMY, dat wordt gebruikt om de kleuren aan te geven die op papier worden afgedrukt, minder kleuren heeft dan RGB, dat wordt gebruikt om de kleuren aan te geven die op een computerscherm worden weergegeven, kan de printer de kleuren niet op precies dezelfde wijze als op de monitor afdrucken. Daarom moet een speciale methode worden gebruikt om RGB-kleuren te converteren naar CMY-kleuren, zodat nagenoeg dezelfde kleuren of natuurlijke kleuren worden gereproduceerd.

Deze methode wordt "kleurbeheer" genoemd en de conversietabel wordt een "kleurenprofiel" genoemd.

Met kleurbeheer selecteert de printer automatisch verschillende soorten kleurenprofielen om de optimale kleur te verkrijgen op basis van de combinatie van het originele beeld en het gebruikte papier.



- Dit apparaat gebruikt kleurenprofielen die werden aangemaakt en bewerkt op basis van de ColorSet-technologie onder licentie van Monotype Imaging K.K.

Uitvoer en Bestemming

Bepaal of de gegevens afkomstig van een computer moeten worden afgedrukt of moeten worden opgeslagen in een map op de printer. U kunt de gegevens ook als een PRN-bestand opslaan op een USB-flashstation, of u kunt een bestand aanmaken voor gebruik in de Software voor definitie streepjescodegebied.

[Afdrukken]

Drukt de gegevens af.

[Opslag]

U kunt de documentgegevens als PRN-bestand opslaan in een map op het apparaat.

[Afdruk en opslag]

Slaat de originele gegevens op in een map op het apparaat en drukt ze af.

[Op USB-stat. opsl.]

U kunt de documentgegevens als PRN-bestand opslaan op een USB-flashstation. Zelfs als u geen netwerkomgeving hebt, kunt u afdrukken door een USB-flashstation te verbinden met het apparaat.

[Opslaan als bestand]

Er wordt een PRN-bestand aangemaakt voor gebruik in de Software voor definitie streepjescodegebied.



- **Verwijder het USB-flashstation niet voordat het opslaan is voltooid. Tijdens het opslaan van de gegevens verschijnt een printerpictogram in de taakbalk op de computer. Wanneer de gegevens volledig opgeslagen zijn, verdwijnt het printerpictogram. Controleer of het pictogram verdwenen is voordat u het USB-flashstation verwijdert.**



- De gegevens die in een map op dit apparaat zijn opgeslagen, kunnen worden afgedrukt via het scherm [Opslag] - [Laden] (p.143) of via "Menu [Opslag]" (p.172) op de "RISO Console".
- De gegevens die op een USB-flashstation zijn opgeslagen, kunnen worden afgedrukt via het scherm [USB] - [Laden] door het USB-flashstation op het apparaat aan te sluiten. U kunt de gegevens ook op dit apparaat opslaan door ze naar een map op het apparaat te kopiëren. (p.161 "Naar map kopiëren")
- PRN-bestanden worden door het printerstuurprogramma uitgevoerd in een indeling die exclusief voor RISO KAGAKU CORPORATION werd ontwikkeld. PRN-bestanden kunnen niet worden geopend met printers of toepassingen van andere fabrikanten.
- De gebruikersnaam van de computer wordt, als eigenaar, toegevoegd aan de gegevens die opgeslagen zijn in een map op het apparaat.

■ Instellingen voor de doelmap

De mappen die bij [Mapinvoer] op het tabblad [Omgeving] zijn geregistreerd, worden weergegeven bij [Bestemming]. (p.135 "Tabblad [Omgeving]")

1 Bij [Uitvoer] selecteert u [Afdruk en opslag], [Opslag] of [Op USB-stat. opsl.].

2 Klik op [Details].
Het dialoogvenster [Uitvoer] verschijnt.

3 In het vervolgkeuzemenu [Bestemming] selecteert u de map met de originele gegevens.

De beschikbare mappen worden weergegeven in de lijst [Bestemming].

4 Klik op [OK].

De naam van de geselecteerde map wordt weergegeven in het veld [Bestemming].

Tabblad [Favorieten]

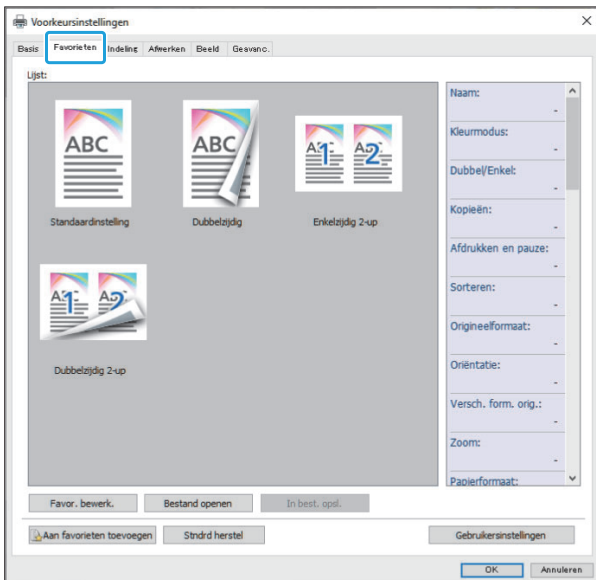

Lijst

De instellingen van het printerstuurprogramma die als favorieten geregistreerd zijn, worden weergegeven in een lijst. De aanbevolen instellingen worden vooraf geregistreerd als favorieten.

Klik op een favoriet om de details van de geselecteerde favoriete instellingen in een lijst weer te geven. De afdrukinstellingen worden gewijzigd overeenkomstig de geselecteerde favoriete instellingen.

Favor. bewerk.

Bewerk de geregistreerde favorieten.

[Huidige instelling]

De geselecteerde favoriete instellingen worden weergegeven.

[Lijst]

De geregistreerde favorieten worden weergegeven.

[Boven], [Onder]

U kunt de weergavevolgorde voor de favorieten in de [Lijst] wijzigen met behulp van deze toetsen.

[Naam wijzigen]

U kunt de geregistreerde naam van een favoriet wijzigen. Geef een nieuwe naam van 1 tot 20 tekens op.

[Verwijder]

U kunt een favoriet verwijderen.

Bestand openen

U kunt de op een computer opgeslagen instellingen van het printerstuurprogramma oproepen en gebruiken.

1 Klik op [Bestand openen].

Het dialoogvenster [Openen] verschijnt.

2 Selecteer een bestand op de computer.

3 Klik op [Openen].

De geladen instellingen worden weergegeven bij [Lijst].

In best. opsl.

U kunt de instellingen die als favoriet geregistreerd zijn, opslaan op een computer.

Het is handig als u instellingen op een computer opslaat wanneer u bijvoorbeeld de instellingen met meerdere gebruikers wilt delen of het printerstuurprogramma opnieuw moet installeren.

1 Selecteer de instellingen in [Lijst] die u op een computer wilt opslaan.

2 Klik op [In best. opsl.].

Het dialoogvenster [Opslaan als] verschijnt.

3 Geef de doelmap en de bestandsnaam op.

4 Klik op [Opslaan].

De geselecteerde instellingen worden opgeslagen.

Tabblad [Indeling]

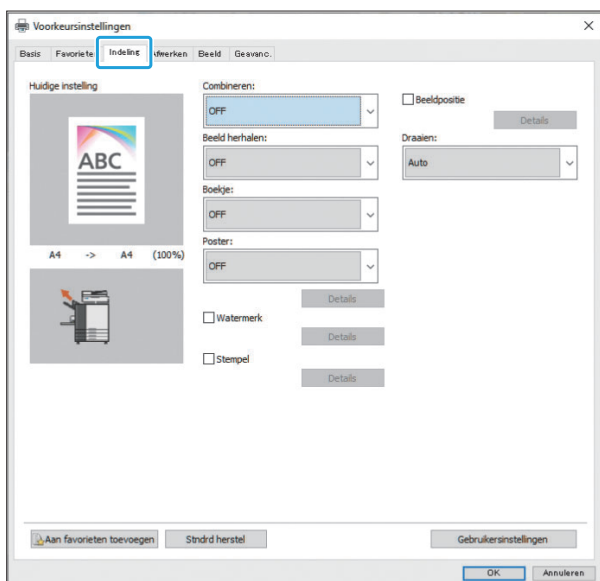

Combineren

Deze functie plaatst doorlopende pagina's voor afdruk op één blad.

- U kunt de functie [Combineren] niet samen met de functies [Versch. form. orig.], [Beeld herhalen], [Boekje], [Poster] en [Detectie lege pagina] gebruiken. (p.117 "Versch. form. orig.", p.121 "Beeld herhalen", p.121 "Boekje", p.122 "Poster", p.134 "Detectie lege pagina")

[OFF],
 [2 pagina's:Links naar rechts], [2 pagina's:Rechts naar links],
 [2 pagina's:Boven naar beneden], [2 pagina's:Beneden naar boven],
 [4 pagina's:Linksboven naar rechts], [4 pagina's:Linksboven naar beneden],
 [4 pagina's:Rechtsboven naar links], [4 pagina's:Rechtsboven naar beneden],
 [8 pagina's:Linksboven naar rechts], [8 pagina's:Linksboven naar beneden],
 [8 pagina's:Rechtsboven naar links], [8 pagina's:Rechtsboven naar beneden]
 Selecteer het aantal pagina's per blad en de volgorde waarin de pagina's worden geplaatst.

Voorbeeld: als [4 pagina's:Linksboven naar beneden] is geselecteerd

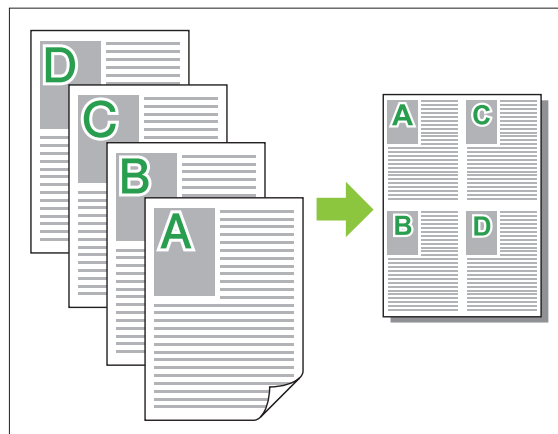

3

Beeld herhalen

Dezelfde pagina wordt meerdere keren op één blad afgedrukt.

- U kunt de functie [Beeld herhalen] niet samen met de functies [Versch. form. orig.], [Combineren], [Boekje] en [Poster] gebruiken. (p.117 "Versch. form. orig.", p.121 "Combineren", p.121 "Boekje", p.122 "Poster")

[OFF], [2 pagina's], [4 pagina's], [8 pagina's]
 Selecteer het aantal pagina's per blad.

Voorbeeld: als [4 pagina's] is geselecteerd

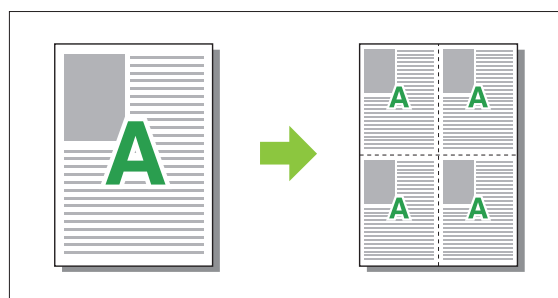

Boekje

Doorlopende meerdere pagina's worden geplaatst en afgedrukt om na dubbelzijdig afdrucken een boekje met middeninbinding te verkrijgen.



- U kunt de functie [Boekje] niet samen met de functies [Versch. form. orig.], [Combineren], [Beeld herhalen], [Inbindzijde], [Detectie lege pagina] en [Poster] gebruiken. (p.117 "Versch. form. orig.", p.121 "Combineren", p.121 "Beeld herhalen", p.126 "Inbindzijde", p.134 "Detectie lege pagina", p.122 "Poster")
- Wanneer u de optionele multifunctionele afwerkeenheid gebruikt, kunt u [Boekfunctie] (vouwen/middeninbinding met nietjes) configureren op het tabblad [Afwerken].
Voor meer informatie, zie "Boekfunctie" (p.219) in "Optionele apparatuur".

[OFF], [Links n. rechts], [Rechts n. links], [Boven/beneden]

Bepaal de volgorde van de indeling. De opties [Links n. rechts] en [Rechts n. links] verschijnen wanneer [Staand] is geselecteerd voor [Origineelformaat].
De optie [Boven/beneden] verschijnt wanneer [Liggend] is geselecteerd voor [Oriëntatie] bij [Origineelformaat].

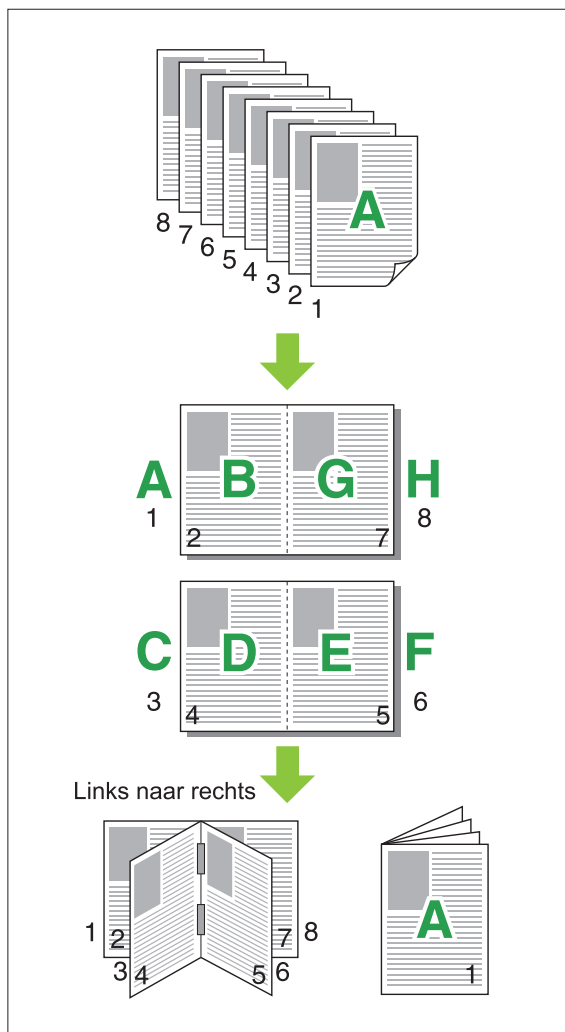

Poster

Vergroot één pagina met beeldgegevens en verdeel ze over meerdere vellen papier om af te drukken.



- De zones die niet mogen worden bedrukt, worden toegevoegd aan de vier zijden van het papier dat met de posterfunctie wordt afgedrukt. Wanneer u de vellen bedrukt papier samen plakt om een poster te maken, moet u ze over deze zones plakken zodat de gemeenschappelijke zones niet opvallen.
- U kunt de functie [Poster] niet samen met [Versch. form. orig.], [Combineren], [Beeld herhalen], [Boekje], [Watermerk], [Stempel] of [Beeldpositie] gebruiken.
(p.117 "Versch. form. orig.", p.121 "Combineren", p.121 "Beeld herhalen", p.121 "Boekje", p.123 "Watermerk", p.124 "Stempel")

[2 indelingen (1x2)], [4 indelingen (2x2)], [9 indelingen (3x3)], [16 indelingen (4x4)]

Geef op over hoeveel bladen papier u het origineel wilt verdelen.

Klik op [Details] om het dialoogvenster [Poster] weer te geven.

De geselecteerde instellingen worden onmiddellijk toegepast op de voorbeeldafbeelding.

[Printbereik]

[Alle], [Gespecificeerde pagina]

Selecteer het printbereik. U kunt ook de af te drukken pagina opgeven bij [Gespecificeerde pagina]. De pagina die moet worden afgedrukt, is blauw gemarkeerd in de voorbeeldafbeelding.

[Centreren]

Als het selectievakje is aangevinkt, wordt het beeld in het midden gevormd wanneer de afgedrukte vellen papier samen worden geplakt.

Als het selectievakje niet is aangevinkt, wordt het beeld in de linker bovenhoek gevormd wanneer de afgedrukte vellen papier samen worden geplakt.

[De snijlijn afdrukken]

Als het selectievakje is aangevinkt, worden de snijlijnen in de vier hoeken van elke pagina afgedrukt.

[Marge]

U kunt de marge opgeven tussen 0 mm en 20 mm.



- Er kan niet worden afgedrukt zonder marges. Er worden altijd marges toegevoegd aan de randen van het papier.
- Afhankelijk van de instelwaarde van de marge wordt mogelijk een lege pagina afgedrukt en een deel van het beeld weggelaten.

- De beeldkwaliteit kan gekorrelt zijn wanneer u de beeldgegevens vergroot. Selecteer [Fijn] bij [Beeldkwaliteit] en [Hoog] bij [Lijnvloeiing]. Voor meer informatie, zie "Beeldkwaliteit" (p.129) en "Lijnvloeiing" (p.129).

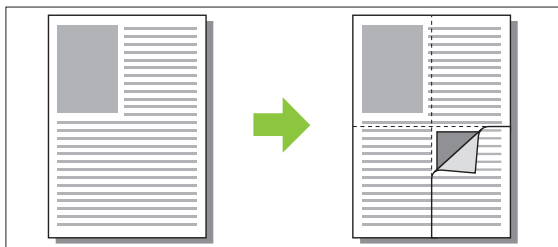

Watermerk

Voeg een watermerk van de gewenste grootte en op de gewenste positie toe op de afdrucken.

Vink het selectievakje [Watermerk] aan en klik op [Details] om het dialoogvenster [Watermerk] te openen. Selecteer een tekenreeks uit de lijst met tekenreeksen en configureer de nodige instellingen.

De geselecteerde instellingen worden onmiddellijk toegepast op de voorbeeldafbeelding.



- U hebt beheerdersrechten voor uw computer nodig om een tekenreeks voor een watermerk toe te voegen of te verwijderen.

■ Tekst

[Tekst selecteren]

[Confidential], [Important], [Circulation], [Reference], [Urgent], [Copying Prohibited]

[Toevoegen]

U kunt ook een tekenreeks van maximaal 63 tekens toevoegen.

Klik op [Toevoegen] onder de lijst met tekenreeksen en geef de tekenreeks in het dialoogvenster [Toevoegen] in.

[Verwijder]

Selecteer de tekenreeks die u wilt verwijderen in de lijst en klik op [Verwijder].

U kunt de standaardtekenreeksen (Confidential, Important, Circulation enz.) niet verwijderen.

[Tekst invoeren]

[Toepassen]

U kunt ook een tekenreeks van maximaal 63 tekens afdrucken. Deze kan evenwel niet worden geregistreerd in de lijst met tekenreeksen. U moet de tekenreeks elke keer opnieuw invoeren. Klik op [Toepassen] om de ingevoerde tekenreeks toe te passen op de voorbeeldafbeelding.

■ Voorbeeld

De afbeelding wordt overeenkomstig de instellingen weergegeven. U kunt ook de muisaanwijzer gebruiken om de positie in de voorbeeldafbeelding aan te passen.

■ Toegepaste pagina

[Alle pagina's], [Eerste pagina]

■ Tekstversiering

[Lettertype]

Selecteer een lettertype en stijl.

[size]

Geef de grootte van de tekenreeks op.

[Kleur]

Geef de kleur van de tekenreeks op. Klik op [Anders] om een kleur uit het kleurenpalet van het besturingssysteem te selecteren.

[Transparantie]

Geef de transparantie van de tekenreeks op. Een hogere transparantie betekent dat de afgedrukte gegevens beter zichtbaar zijn ten opzichte van de achtergrond met het watermerk.

[Kader]

[Niet geïnstalleerd], [Cirkel], [Rechthoek], [Dubbele rechth.]

Selecteer een kader voor het watermerk.

■ Afdrukpositie

[Teksthoek]

[Horizontaal (0°)], [Verticaal (90°)], [Verticaal (270°)], [Schuin (45°)], [Schuin (315°)], [Custom] (0-360 graden)

Selecteer de hoek van de tekst. U kunt ook de numerieke hoek van de tekst opgeven.

[Afdrukpositie]
[Midden], [Linksboven], [Middenboven], [Rechtsboven], [Rechtsmidden], [R.onder], [Mid.ond], [L.onder], [Linksmidden], [Custom]
Selecteer de afdrukpositie van het watermerk. U kunt ook de waarden voor de posities in verticale en horizontale richting opgeven.

Stempel

Stempel het paginanummer, de datum of tekst in de kop- of voettekst.
Vink het selectievakje [Stempel] aan en klik op [Details] om het dialoogvenster [Stempel] te openen. Gebruik de tabbladen om de instellingen te configureren.

[Pagina], [Datum], [Tekst]



- U kunt verschillende soorten stempels niet afdrukken op dezelfde positie.
- Als u deze functie gebruikt met [Combineren] of [Beeld herhalen], worden het paginanummer en de datum op elke pagina van het kopieerpapier gestempeld en niet per pagina van het originele document. Als u deze functie samen met [Boekje] gebruikt, worden het paginanummer en de datum op elke pagina van het boekje gestempeld.

■ Pagina

Selecteer [ON] op het tabblad [Pagina] om de paginastempel af te drukken.

[Linksboven], [Middenboven], [Rechtsboven], [L.onder], [Mid.ond], [R.onder]

Selecteer de positie voor de paginastempel.

[Transparantie]

Vink het selectievakje [Transparantie] aan om de datum bovenaan te stempelen wanneer het stempelgebied en de beelden elkaar overlappen. Verwijder het vinkje om een witte ruimte te creëren door de beelden in de stempelzone te verwijderen, en stempel vervolgens de datum in die witte ruimte.

[Beginnummer]

Voer het beginnummer in voor de paginastempel.

[Startpg. stmpl]

Voer in op welke pagina de paginastempel moet beginnen. Om geen paginastempel af te drukken op het omslagblad, stelt u [Startpg. stmpl] in op "2" (voor dubbelzijdig afdrukken stelt u "3" in al naargelang het geval).

[Lettertype]

Selecteer een lettertype en stijl.

[size]

Geef het formaat op van de tekst voor de paginastempel.

■ Datum

Selecteer [ON] op het tabblad [Datum] om de datumstempel af te drukken.

[Linksboven], [Middenboven], [Rechtsboven], [L.onder], [Mid.ond], [R.onder]

Selecteer de positie voor de datumstempel.

[Transparantie]

Vink het selectievakje [Transparantie] aan om de datum bovenaan te stempelen wanneer het stempelgebied en de beelden elkaar overlappen. Verwijder het vinkje om een witte ruimte te creëren door de beelden in de stempelzone te verwijderen, en stempel vervolgens de datum in die witte ruimte.

[Toegepaste pagina]

Geef de eerste pagina op waarop de datumstempel moet worden afgedrukt.

[Alle pagina's]: de datum wordt op alle pagina's gedrukt.

[Eerste pagina]: de tekst wordt alleen op de eerste pagina gedrukt.

[Af te drukken datum]

Configureer de datum die moet worden gebruikt voor de datumstempel.

[Vandaag]: de op de computer ingestelde datum wordt afgedrukt.

[Datum opgev.]: de in het tekstvak opgegeven datum wordt afgedrukt.

[Lettertype]

Selecteer een lettertype en stijl.

[size]

Geef het formaat op van de tekst voor de datumstempel.

■ Tekst

Selecteer [ON] op het tabblad [Tekst] om een tekststempel af te drukken.

[Linksboven], [Middenboven], [Rechtsboven], [L.onder], [Mid.ond], [R.onder]

Selecteer de positie voor de tekststempel.

[Transparantie]

Vink het selectievakje [Transparantie] aan om de datum bovenaan te stempelen wanneer het stempelgebied en de beelden elkaar overlappen.

Verwijder het vinkje om een witte ruimte te creëren door de beelden in de stempelzone te verwijderen, en stempel vervolgens de datum in die witte ruimte.

[Toegepaste pagina]

Geef de pagina's op waarop de tekststempel moet worden afgedrukt.

[Alle pagina's]: de tekst wordt op alle pagina's gedrukt.

[Eerste pagina]: de tekst wordt alleen op de eerste pagina gedrukt.

[Tekst]

De in het tekstvak opgegeven tekst wordt afgedrukt.

[Lettertype]

Selecteer een lettertype en stijl.

[size]

Geef het formaat op van de tekst voor de tekststempel.

Beeldpositie

Pas de afdrukpositie van de afbeeldingen aan.



- U kunt de beeldpositie tot 20 mm in alle richtingen (omhoog, omlaag, links, rechts) verplaatsen.
- Wanneer u dubbelzijdig afdrukt, kunnen de voor- en de achterzijden afzonderlijk worden aangepast.

Vink het selectievakje [Beeldpositie] aan en klik op [Details] om het dialoogvenster [Beeldpositie] te openen.

Geef een waarde op in het invoerveld van de richting die u wilt aanpassen.

[Voorzijde], [Achterzijde]

Geef een waarde in bij [Horizontaal] of [Verticaal].

[Reset]

Alle waarden worden weer op nul gezet.

Draaien

Geef de afdrukoriëntatie op.

[Auto], [0 graad], [90 graden], [180 graden], [270 graden]

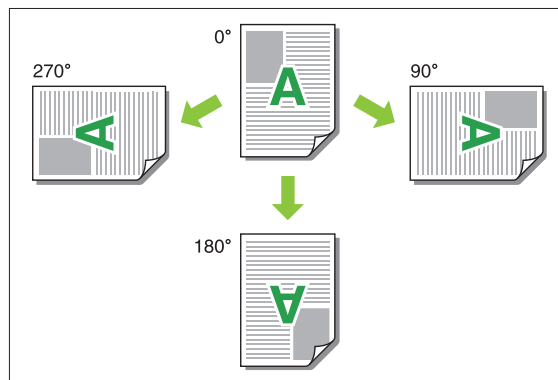

Wanneer [Auto] is geselecteerd, wordt de afdrukoriëntatie automatisch ingesteld op basis van de oriëntatie van de documentgegevens en de oriëntatie van het papier dat in de papierlade is geplaatst. Voor normaal gebruik selecteert u [Auto].



- Om de afdrukoriëntatie af te stemmen op een envelop of ander papier met een vaste toevoerrichting geeft u de draaihoek op.
- [Auto] kan de enige beschikbare optie zijn afhankelijk van de documentgrootte, het formaat en de oriëntatie van het papier in de lade, en andere instellingen.

Tabblad [Afwerken]

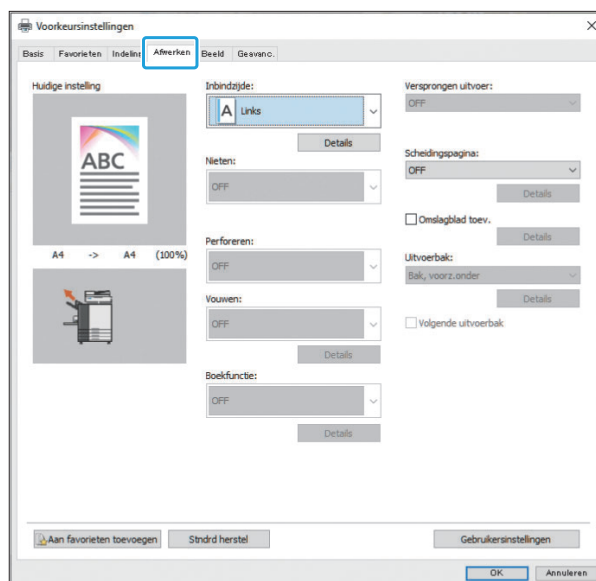

Inbindzijde

Geef de inbindmarge op.



- U kunt de functie [Inbindzijde] niet samen met de functie [Versch. form. orig.] of de functie [Boekje] gebruiken. (p.117 "Versch. form. orig.", p.121 "Boekje")

[Links], [Rechts], [Boven]

■ Instellingen inbindmarge

Selecteer de inbindzijde en klik op [Details] om het dialoogvenster [Inbindzijde] weer te geven.

Geef de breedte van de marge op.

Vink het selectievakje [Auto. verkl.] aan om het afgedrukte beeld automatisch te verkleinen zodat het op het papier past wanneer het met de margebreedte niet mogelijk is dat het afgedrukte beeld in de originele schaal op het papier past.

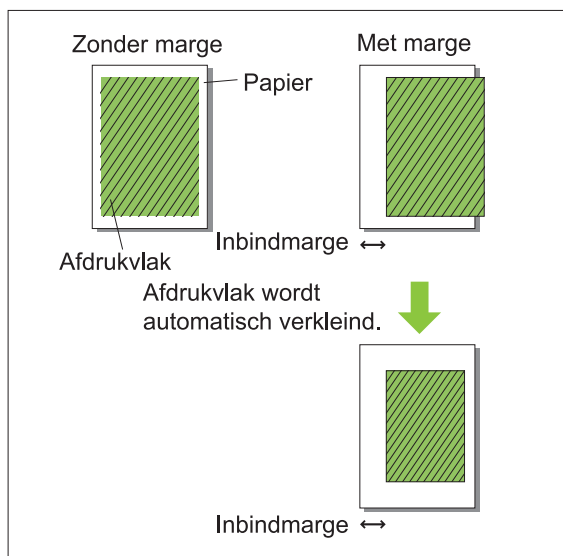

Nieten

Als u de optionele offset nietmachine of de multifunctionele afwerkeenheid gebruikt, is de nietfunctie beschikbaar op de opgegeven positie. Raadpleeg het volgende voor meer informatie:

- Wanneer u de offset nietmachine gebruikt (p.188 "Nieten")
- Wanneer u de multifunctionele afwerkeenheid gebruikt (p.215 "Nieten")

Perforeren

Als u de optionele multifunctionele afwerkeenheid met de perforatie-eenheid gebruikt, kunt u ook de te perforeren gaten configureren.

Voor meer informatie, zie "Perforeren" (p.217) in "Optionele apparatuur".

Vouwen

Wanneer u de optionele multifunctionele afwerkeenheid gebruikt, kunt u configureren hoe het papier wordt gevouwen.

Voor meer informatie, zie "Vouwen" (p.217) in "Optionele apparatuur".

Boekfunctie

Wanneer u de optionele multifunctionele afwerkeenheid gebruikt, kunt u de inbindmethode configureren.

Voor meer informatie, zie "Boekfunctie" (p.219) in "Optionele apparatuur".

Verspr. uitv

Als u de optionele offset nietmachine, de stapelaar met grote capaciteit of de multifunctionele afwerkeenheid gebruikt, kunt u configureren hoe de uitvoerpositie moet worden verschoven.

Raadpleeg het volgende voor meer informatie:

- Wanneer u de offset nietmachine gebruikt (p.191 "Versprongen uitvoer")
- Wanneer u de stapelaar met grote capaciteit gebruikt (p.209 "Versprongen uitvoer")
- Wanneer u de multifunctionele afwerkeenheid gebruikt (p.221 "Versprongen uitvoer")

Scheidingspagina

Gebruik deze functie om een scheidingspagina tussen afdrukeenheden in te voegen wanneer u meerdere kopieën afdrukt. U kunt een nummer of letter op scheidingspagina's stempelen.

[OFF]

Scheidingspagina's worden niet tussengevoegd.

[Tuss. sorter.]

Tussen sets wordt een scheidingspagina ingevoegd op basis van de eenheid die is opgegeven bij [Sorteren].

[Tussen opdr.]

Tussen afdruktaken wordt een scheidingspagina ingevoegd.

Selecteer of een scheidingspagina moet worden ingevoegd tussen sorteringen of tussen taken en klik op [Details] om het dialoogvenster [Scheidingspagina] te openen. Selecteer de lade voor scheidingspagina's en geef de te stempelen tekst op.

■ Selectie lade scheidingspagina

[Standaardlade], [Papierlade 1], [Papierlade 2], [Papierlade 3], [Extra lade]



- Wanneer u de optionele doorvoerenheid met hoge capaciteit gebruikt, wordt [Doorv. met hoge cap.] weergegeven in plaats van [Standaardlade].
- [Extra lade] wordt weergegeven wanneer u de optionele extra lade gebruikt.

■ Nr.op scheidingspag.

De tekst wordt onderaan (binnen ongeveer 5 mm van de rand) of bovenaan (binnen ongeveer 5 mm van de rand) het blad gedrukt.

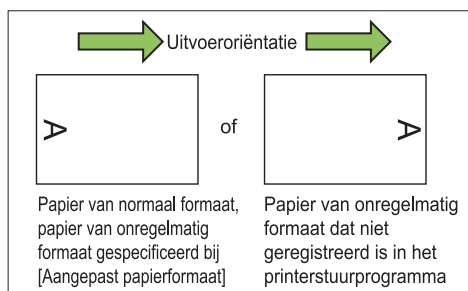
**[OFF]**

Er wordt niets gestempeld.

[1 2 3 ...]

Nummers worden op scheidingspagina's gestempeld in numerieke volgorde (1, 2, 3...). (tot 9999)

[A B C...]

Letters worden op scheidingspagina's gestempeld in alfabetische volgorde (A, B, C...Z, AA, AB, AC...). (tot ZZZ)

Omslagblad toev.

Geef deze optie op om een voor- en/of achterblad toe te voegen.

Papier wordt vanuit de opgegeven lade toegevoegd voor of na het afdrucken van de gegevens. Kies deze optie om gekleurd papier te gebruiken of papier dat verschillend is van de te bedrukken pagina's.



- U kunt [Omslagblad toev.] niet gelijktijdig met [Versch. form. orig.] gebruiken. (p.117 "Versch. form. orig.")

Vink het selectievakje [Omslagblad toev.] aan en klik op [Details] om het dialoogvenster [Omslagblad toev.] te openen. Vink [Voorblad toevoegen] of [Achterblad toevoegen] of beide selectievakjes aan en geef de lade voor het geselecteerde omslagblad op.

[Voorblad toevoegen]

Met deze optie wordt een blad toegevoegd vóór de eerste pagina.

[Achterblad toevoegen]

Met deze optie wordt een blad toe toegevoegd achter de laatste pagina.

[Selecteer bak voorblad], [Selecteer bak achterblad]

[Standaardlade], [Papierlade 1], [Papierlade 2], [Papierlade 3], [Extra lade]



- Geef de laden op waar papier is geplaatst dat voor de omslagbladen moet worden gebruikt.
- De zijde waarop het papier wordt geplaatst, verschilt naargelang de lade.

[Selecteer bak voorblad]

Standaardlade/optionele extra lade: plaats het papier met de eerste pagina met de bedrukte zijde naar boven. Papierlade: plaats het papier met de eerste pagina met de bedrukte zijde naar onder.

[Selecteer bak achterblad]

Standaardlade/optionele extra lade: plaats het papier met de eerste pagina met de bedrukte zijde naar onder. Papierlade: plaats het papier met de eerste pagina met de bedrukte zijde naar boven.

- Wanneer voorbedrukt papier is geplaatst, is het aanbevolen dat één set wordt afgedrukt om na te gaan of de oriëntatie overeenkomt met de oriëntatie van de andere af te drukken pagina's.

- Wanneer u de optionele doorvoerenheid met hoge capaciteit gebruikt met [Selecteer bak voorblad] en [Selecteer bak achterblad], wordt [Doorv. met hoge cap.] weergegeven in plaats van [Standaardlade].

- [Extra lade] wordt weergegeven wanneer u de optionele extra lade gebruikt.

Uitvoerbak

Als u de optionele stapelbak, de stapelaar met grote capaciteit of de multifunctionele afwerkeenheid gebruikt, kunt u de lades voor uitvoer van de gedrukte materialen selecteren. Raadpleeg het volgende voor meer informatie:

- Wanneer u de stapelbak gebruikt (p.202 "Uitvoerbak")
- Wanneer u de stapelaar met grote capaciteit gebruikt (p.209 "Uitvoerbak")
- Wanneer u de multifunctionele afwerkeenheid gebruikt (p.221 "Uitvoerbak")

Volgende uitvoerbak

Als u de auto-ctrl. stapelbak, de stapelaar met grote capaciteit of de multifunctionele afwerkeenheid gebruikt, wisselt de uitvoerbak automatisch wanneer de momenteel gebruikte lade vol raakt.

Raadpleeg het volgende voor meer informatie:

- Wanneer u de auto-ctrl. stapelbak gebruikt (p.203 "Volgende uitvoerbak")
- Wanneer u de stapelaar met grote capaciteit gebruikt (p.209 "Volgende uitvoerbak")
- Wanneer u de multifunctionele afwerkeenheid gebruikt (p.222 "Volgende uitvoerbak")

Envelopopstelling

Wanneer u de optionele Wrapping Envelope Finisher gebruikt, kunt u documenten maken met postformulierpapier en afgedrukte materialen en in een envelop steken.

Voor meer informatie, zie de Gebruikershandleiding van de Wrapping Envelope Finisher.

Perfekte inbinding

Wanneer u de optionele Perfect Binder gebruikt, kunt u de instelling voor het maken van boekjes met een perfecte inbinding configureren.

Voor meer informatie, zie de Gebruikershandleiding van de Perfect Binder.

Tabblad [Beeld]

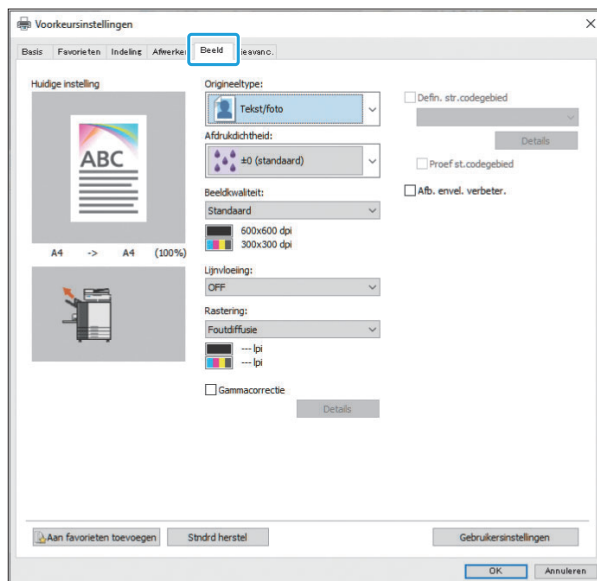

Origineeltype

Selecteer welke instelling met betrekking tot kwaliteit die voorrang krijgt voor afdrukken volgens het origineeltype.

[Tekst/foto]

Met deze optie worden tekst extra scherp en beeldgegevens met meer natuurlijke kleuren weergegeven.

[Tekst/illustratie]

Met deze optie worden tekst extra scherp en illustraties met levendige kleuren weergegeven.

[Fijne tekst/lijnen]

Met deze optie worden fijne tekst en lijnen extra scherp weergegeven.



- Wanneer de [Kleurmodus] [Zwart], [Cyaan] of [Magenta] is, kan [Tekst/illustratie] niet worden geselecteerd.

Afdrukdichtheid

Geef de afdrukdichtheid op.

[-3] (licht), [-2], [-1], [±0 (standaard)], [+1], [+2], [+3] (donker)

Beeldkwaliteit

Geef de optimale beeldverwerking voor uw doel op.

[Standaard]

Geschikt voor documenten en andere originelen met tekst.

[Hoog chromogeen]

Gebruik deze optie om af te drukken in levendige kleuren.

[Fijn]

Deze optie is geschikt om foto's en tekst in hoge kwaliteit af te drukken.

[CMY-afdrukken]

De afdruk wordt gemaakt zonder grijze en zwarte inkt te gebruiken. Hierdoor verbetert de vasthechting van de afdruk en gaat de inkt niet af op andere materialen.

[Prioriteit verwerkingsnelheid]

De afdruk wordt gemaakt met een resolutie van 300 x 300 dpi en zonder gebruik van grijze inkt. Deze optie maakt de beeldverwerking minder belastend.

[Concept]

Met deze optie wordt er minder inkt gebruikt tijdens het afdrukken. Wanneer minder inkt wordt gebruikt, wordt de afdruidichtheid verminderd en worden neutrale kleuren ongelijkmatig.



- Als u [Fijn] selecteert, duurt het langer om af te drukken.
- [Afb. envel. verbeter.] kan niet worden geconfigureerd wanneer [Concept] is ingesteld. (p.132 "Afb. envel. verbeter.")

Lijnvloeïing

Deze functie vormt een aanvulling op de tussenkleuren van tekeningen en achtergrondkleuren in secties met omtreklijnen van tekst of illustraties (lijnen) en maakt de omtreklijnen vloeiender.

U kunt een van de twee verschillende beeldverwerkingstypes selecteren.

[OFF]

Selecteer deze optie als u lijnvloeïing niet wilt uitvoeren.

[Laag]

Selecteer deze optie om omtreklijnen vloeiender te maken.

Deze optie is geschikt voor het afdrukken van gegevens die geen fijne verwerking nodig hebben.

[Hoog]

Selecteer deze optie om omtreklijnen vloeiender te maken en fijne tekens en lijnen duidelijker te maken.

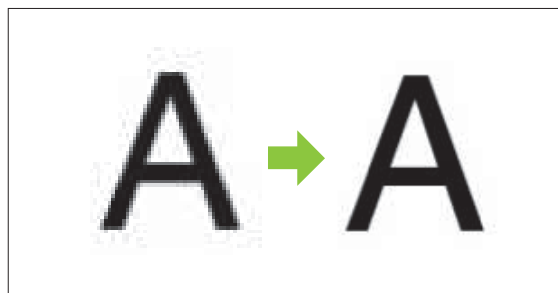

(Beeld)



- De beeldverwerking van de functie lijnvloeïing is omgekeerd evenredig met de verwerkingsnelheid (afdruksnelheid). Hoe hoger de beeldkwaliteit, hoe lager de afdruksnelheid.

Rastering

Geef de verwerkingsmethode voor halftonen op. Halftoon is een verwerkingsmethode die de dichtheid en de grootte van de op het papier afgedrukte inktpunten varieert om het uitzicht te geven van een continue kleurgradering wanneer slechts een beperkt aantal inkten wordt gebruikt.

[Foutdiffusie]

Deze functie drukt de gradering uit door de dichtheid van de punten te wijzigen. Hoe hoger de dichtheid, hoe donkerder de gradering. Hoe lager de dichtheid, hoe lichter de gradering.



[Puntraster (140 lpi)], [Puntraster (200 lpi)]
(Wanneer [Kleurmodus] is ingesteld op [Zwart])
[Puntraster (70 lpi)], [Puntraster (100 lpi)]
(Wanneer [Kleurmodus] niet is ingesteld op [Zwart])

Deze functie drukt de gradering uit door de grootte van de punten te wijzigen. Hoe groter de punten, hoe donkerder de gradering. Hoe kleiner de punten, hoe lichter de gradering.

Een puntraster van 100 lijnen per inch levert meer gedetailleerde beelden op dan een puntraster van 70 lijnen per inch.

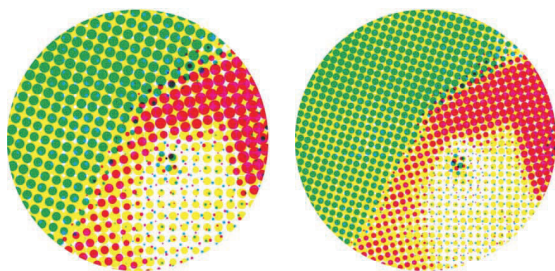

70 lijnen per inch

100 lijnen per inch

(Vergroot beeld)

Gammacorrectie

Gebruik deze functie om de helderheid, de intensiteit, het contrast en de gammawaarde voor rood, groen en blauw aan te passen.



- [Gammacorrectie] en [Detectie lege pagina] kunnen niet samen worden gebruikt. (p.134 "Detectie lege pagina")

Vink het selectievakje [Gammacorrectie] aan en klik op [Details] om het dialoogvenster [Gammacorrectie] te openen. Geef voor elk onderdeel een waarde op tussen -25 en +25.

[Helderheid]

Hoe kleiner de waarde, hoe donkerder (zwartachtig) de kleur. Hoe groter de waarde, hoe helderder (witachtig) de kleur.

[Intensiteit]

Hoe kleiner de waarde, hoe meer uitgewassen de kleur. Hoe groter de waarde, hoe levendiger de kleur.

[Contrast]

Pas de verhouding helder/donker aan. Hoe kleiner de waarde, hoe lager het contrast. Hoe groter de waarde, hoe hoger het contrast.

[Rood], [Groen], [Blauw]

Past de gammawaarde van elke kleur aan. Hoe kleiner de waarde, hoe zwakker de kleur. Hoe groter de waarde, hoe sterker de kleur.



- Wanneer afdrukken geelachtig zijn, verlaagt u de waarden voor rood en groen. Om andere kleuren aan te passen, moet u de beheerder raadplegen voor de configuratie.

Defin. str.codegebied

Deze functie maakt de afdrukdichtheid van het opgegeven streepjescodegebied geschikt voor lezen.

[Defin. str.codegebied]

Vink het selectievakje aan en selecteer een definitiebestand voor het streepjescodegebied in de vervolgkeuzelijst.

[Details]

Klik op [Details] om het dialoogvenster [Defin. str.codegebied] te openen.

[Dichtheidscorrectie]

U kunt de afdrukdichtheid van het streepjescodegebied aanpassen.

[-3] (licht), [-2], [-1], [Standaard], [+1], [+2], [+3] (donker)



- [-3] (licht), [+1], [+2], [+3] kan worden geselecteerd wanneer [Beeldkwaliteit] is ingesteld op [Prioriteit verwerkingsnelheid]. (p.129 "Beeldkwaliteit")

[Proef st.codegebied]

Kijk op afdrukken met getinte streepjescodegebieden na of de definitie van het streepjescodegebied goed is uitgelijnd en of tekst of illustraties over de marge van 1 mm rond de streepjescode liggen.



- Wanneer [Defin. str.codegebied] is opgegeven, kunnen [Concept] en [CMY-afdrukken] bij [Beeldkwaliteit] niet worden geconfigureerd. (p.129 "Beeldkwaliteit")

■ Een bestand voor het definiëren van het streepjescodegebied aanmaken

Om de functie [Defin. str.codegebied] te gebruiken, gebruikt u vooraf de Software voor definitie streepjescodegebied om een CSV-bestand aan te maken waarin het afdrukgebied voor streepjescodes is opgegeven voor registratie in de printer.

Voor meer informatie over de installatie van de Software voor definitie streepjescodegebied, het opgeven van het streepjescodegebied en het registreren van het definitiebestand in de printer, zie "Overzicht van de software voor definitie van het streepjescodegebied" (p.178).

■ De definitie van het streepjescodegebied controleren

Vink het selectievakje [Proef st.codegebied] aan en klik op [OK] om een afdruk te maken ter controle. Controleer of het opgegeven gebied goed is uitgelijnd.

Als het opgegeven gebied niet op de gewenste positie is gedrukt, gebruikt u de Software voor definitie streepjescodegebied om het streepjescodegebied opnieuw te configureren.

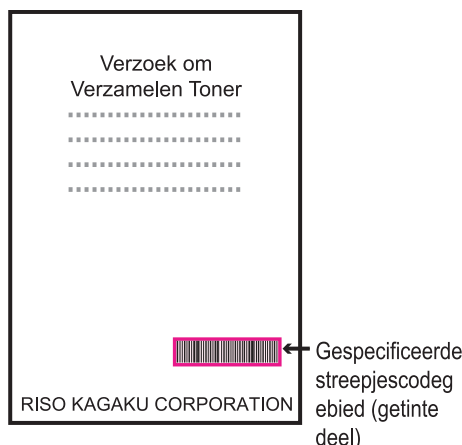

Verbeter Specificatie

- Omgeef de streepjescode met een marge van 1 mm of meer.



- Het opgegeven gebied mag niet kleiner zijn dan de streepjescode.



- Het opgegeven gebied moet uitgelijnd zijn met de streepjescode.



- Neem geen ander voorwerp op samen met de streepjescode. Elk niet-zwart beeld in het opgegeven gebied wordt wit afgedrukt (verdwijnt).



- Met [Proef st.codegebied] wordt de streepjescode in het opgegeven gebied afgedrukt in magenta als de [Kleurmodus] is ingesteld op [Kleurendr.] of in de geconfigureerde kleur wanneer een andere kleurmodus is geselecteerd.

- Het type beoogde streepjescodes is eendimensionaal. Wanneer de streepjescodes tweedimensionaal zijn (bv. QR-code), moet u deze instelling niet doen.
- Wanneer u tijdens het afdrukken verschillende resoluties gebruikt voor de toepassing waarmee het origineel is gemaakt en voor de printer, is het mogelijk dat zelfs bij gebruik van deze functie de streepjescodes niet goed gelezen kunnen worden.

■ Streepjescode afdrukken van de originelen van de streepjescode

Zodra het streepjescodegebied correct gedefinieerd is, drukt u het document af.



- In het gebied dat opgegeven is als het streepjescodegebied is, ongeacht de kleur van het origineel, de basiskleur wit en de streepjescodekleur zwart.

1 Open het printerstuurprogramma in het menu Afdrukken op het documenttoepassingsscherm.

2 Vink op het tabblad [Beeld] het selectievakje [Defin. str.codegebied] aan.

3 Selecteer het definitiebestand voor het streepjescodegebied in het vervolgkeuzemenu.

4 Klik op [OK].

De afdrukdichtheid van het streepjescodegebied wordt bij benadering geconfigureerd vóór het afdrukken.



- Volg onderstaande procedure om de instellingen voor veelgebruikte streepjescodeoriginelen in te stellen als de standaardinstellingen. Op die manier kunt u streepjescodes afdrukken zonder telkens de nodige instellingen te moeten uitvoeren, zodat het afdrukken van streepjescodes heel eenvoudig verloopt.

■ Registreren als standaard

1 Selecteer de printer die u gebruikt bij [Start] - [Instellingen] - [Apparaten] - [Printers en scanners].

2 Klik op [Beheren] - [Voorkeursinstellingen] om het scherm van het printerstuurprogramma te openen en ga naar het tabblad [Beeld].

3 Configureer de vereiste instellingen voor het afdrukken van streepjescodes en klik op [Toepassen].

Het bestand "definitie streepjescodegebied" wordt geregistreerd als de standaardinstelling. Voortaan kunt u streepjescodes afdrukken door gewoon het printerstuurprogramma te selecteren.

Afb. envel. verbeter.

Voorkom onscherpte en kleine vlekken tijdens het afdrukken op enveloppen. Vink het selectievakje [Afb. envel. verbeter.] aan.



- [Afb. envel. verbeter.] kan niet worden geconfigureerd wanneer [Concept] is ingesteld voor [Beeldkwaliteit]. (p.129 "Beeldkwaliteit")

Tabblad [Geavanc.]

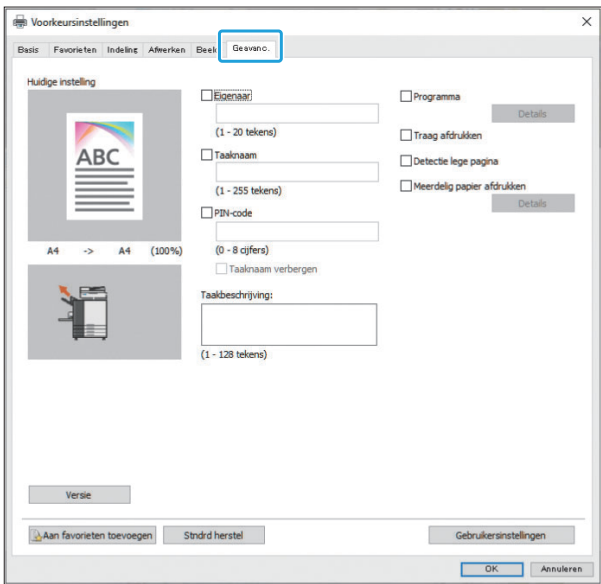

Eigenaar

U kunt een willekeurige naam als eigenaar opgeven. Vink het selectievakje [Eigenaar] aan om de naam van de eigenaar in te geven.

Taaknaam

U kunt een taaknaam naar keuze opgeven. Vink het selectievakje [Taaknaam] aan om de taaknaam in te geven.

PIN-code

U kunt een pincode instellen wanneer u een document afdrukt dat niet door anderen mag worden gezien. Om een met een pincode beveiligde taak af te drukken, voert u de pincode in op het bedieningspaneel van de printer. Selecteer het selectievakje [PIN-code] en voer een pincode in. Wanneer [Taaknaam verbergen] is geselecteerd, wordt de taaknaam op het bedieningspaneel van de printer en op de RISO Console weergegeven als "*****".



- Bewaar de pincode op een veilige plaats, zodat u ze niet vergeet. Gebruikers zonder beheerdersrechten kunnen taken waarvoor de pincode onbekend is niet uit een lijst verwijderen. Neem contact op met de beheerder om deze taken te verwijderen.

Taakbeschrijving

U kunt een opmerking invoeren voor printergebruikers.

U kunt de taakbeschrijving weergeven via het bedieningspaneel van de printer of de RISO Console.

Programma

Wanneer u het verschillende aantal kopieën per groep wilt verspreiden (zoals voor bedrijfsafdelingen of klassen), kunt u het benodigde aantal kopieën snel afdrukken met slechts één handeling.

Om bijvoorbeeld een document te verdelen naar elke afdeling van een kantoor, kunt u het aantal kopieën per afdeling afdrukken.

Vink het selectievakje [Programma] aan en klik op [Details] om het dialoogvenster [Programma] te openen. Geef het aantal kopieën en sets voor elke groep op.



- [Programma] en [Meerdelig papier afdrukken] kunnen niet gelijktijdig worden gebruikt. (p.134 "Meerdelig papier afdrukken")

■ Het aantal kopieën en sets invoeren

Groep [01G] - [60G]

Stel een programma in waarin één groep wordt gecombineerd met zowel de aantallen kopieën als sets.

U kunt maximaal 60 groepen configureren.

[Kopieën]

Voer het aantal af te drukken kopieën in.

U kunt maximaal 9.999 kopieën configureren.

[Sets]

Geef op hoeveel sets u moet afdrukken op basis van het aantal van één set exemplaren dat is ingevoerd.

U kunt maximaal 99 sets configureren.

<Instelvoorbeeld>

In het volgende voorbeeld wordt beschreven hoe u de instellingen configureert wanneer u afdrukt door kopieën te delen door het aantal werknemers per afdeling.

Afdeling	Algemene zaken	Boekhouding	Directie
Aantal werknemers	10	6	10
Benodigd aantal kopieën	10	6	10

Verdeel groepen in afdelingen en geef voor elke groep de aantallen in bij [Kopieën] en [Sets]. Voer het aantal werknemers in bij [Kopieën]. Om één set kopieën af te drukken, voert u 1 in bij [Sets].

Afdeling	Instellingen printerstuurprogramma		
	Groep	Exemplaren	Sets
Algemene zaken	01G	10	1
Boekhouding	02G	6	1
Directie	03G	10	1

Wanneer voor meerdere groepen hetzelfde aantal exemplaren nodig is, kunt u ze bovendien als één groep verzamelen door het aantal sets te verhogen. In dit geval hebben de afdelingen Algemene zaken en Directie hetzelfde aantal exemplaren nodig. U kunt de instellingen als volgt configureren om af te drukken door de exemplaren per bedrijfsafdeling te verdelen.

Afdeling	Instellingen printerstuurprogramma		
	Groep	Exemplaren	Sets
Algemene zaken, Directie	01G	10	2
Boekhouding	02G	6	1

■ Sorteren

Geef op of per pagina of in sets moet worden afgedrukt.

[Niet-gesorteerd], [Gesorteerd]

■ Scheidingspagina (programma)

Voeg een scheidingspagina toe om de afdrukken in de opgegeven eenheden te scheiden.

[OFF]

Scheidingspagina's worden niet tussengevoegd.

[Tussen sets]

Scheidingspagina's worden tussen de sets ingevoegd.

[Tussen groepen]

Scheidingspagina's worden tussen de groepen ingevoegd.

■ Lade scheidingspag.

[Standaardlade], [Papierlade 1], [Papierlade 2], [Papierlade 3], [Extra lade]



- Wanneer u de optionele doorvoereenheid met hoge capaciteit gebruikt, wordt [Doorv. met hoge cap.] weergegeven in plaats van [Standaardlade].
- [Extra lade] wordt weergegeven wanneer u de optionele extra lade gebruikt.

■ Nr.op scheidingspag.

Wanneer dit selectievakje is aangevinkt, worden nummers op de scheidingspagina's gestempeld. Als [Tussen sets] is geselecteerd, worden het groepsnummer en het setnummer gestempeld. Als [Tussen groepen] is geselecteerd, wordt het groepsnummer gestempeld.

■ Versprongen uitvoer (programma)

Als u de optionele offset nietmachine, de stapelaar met grote capaciteit of de multifunctionele afwerkeenheid gebruikt, kunt u dit item configureren. Raadpleeg het volgende voor meer informatie:

- Wanneer u de offset nietmachine gebruikt (p.191 "Versprongen uitvoer (programma)")
- Wanneer u de stapelaar met grote capaciteit gebruikt (p.209 "Versprongen uitvoer (programma)")
- Wanneer u de multifunctionele afwerkeenheid gebruikt (p.222 "Versprongen uitvoer (programma)")

Traag afdrukken

U kunt de afdruksnelheid vertragen. Hiermee vermindert ook het lawaai dat het apparaat produceert wanneer taken worden afgedrukt.

Detectie lege pagina

De afdrukgegevens worden afgedrukt zonder de lege pagina's.



- "Lege pagina's" zijn pagina's die normaal worden uitgevoerd zonder er iets op te drukken. De pagina's worden ook afgedrukt als ze alleen een kop- of voettekst, maar geen hoofdtekst hebben.
- U kunt de functie [Detectie lege pagina] niet samen met [Verschillend formaat origineel], [Combineren], [Boekje] of [Gammacorrectie] gebruiken. (p.117 "Versch. form. orig.", p.121 "Combineren", p.121 "Boekje", p.130 "Gammacorrectie")

Meerdelig papier afdrukken

Configureer dit item wanneer u op meerdere papiertypes afdrukt, zoals bij een karbonformulier of een scheidingsblad.

Vink het selectievakje [Meerdelig papier afdrukken] aan en klik op de knop [Details] om het dialoogvenster [Meerdelig papier afdrukken] te openen.

Selecteer bij [Papierlades] de lade die moet worden gebruikt en voeg deze toe aan de lijst [Volgorde van papierlades]. Aangezien afdrukken worden gemaakt door papier aan te voeren uit de lade bovenaan de lijst [Volgorde van papierlades] en met de functie [Meerdelig papier afdrukken], gebruikt u de knoppen [Boven] en [Onder] om de volgorde van de papierlades in de lijst met prioriteiten te wijzigen.



- U kunt de functie [Meerdelig papier afdrukken] niet gelijktijdig met de functie [Versch. form. orig.] of de functie [Programma] gebruiken. (p.117 "Versch. form. orig.", p.133 "Programma")
- Wanneer [Meerdelig papier afdrukken] is geselecteerd, is [Papierlade] ingesteld op [Auto]. (p.118 "Papierlade")

- Als u de optionele offset nietmachine of de multifunctionele afwerkeenheid gebruikt en [Nieten]/[Perforeren] hebt geconfigureerd, kunt u de functie [Meerdelig papier afdrukken] niet gebruiken, tenzij het formaat en de richting van het papier in alle bij [Volgorde van papierlades] opgegeven lades dezelfde zijn.

Versie

Controleer de versie en het kleurenprofiel van het printerstuurprogramma, alsook de modelnaam van de printer.

Tabblad [Omgeving]

Wanneer het printerstuurprogramma voor het eerst wordt gebruikt of wanneer optionele apparatuur op het apparaat wordt aangesloten, moet u de omgevingsinstellingen configureren op het tabblad [Omgeving] van de printereigenschappen. Om het tabblad [Omgeving] weer te geven, gaat u naar [Apparaat] - [Printers en scanners] via het menu [Start], selecteert u de printer die u gebruikt en klikt u met de rechtermuisknop op [Beheren] - [Eigenschappen van printer].

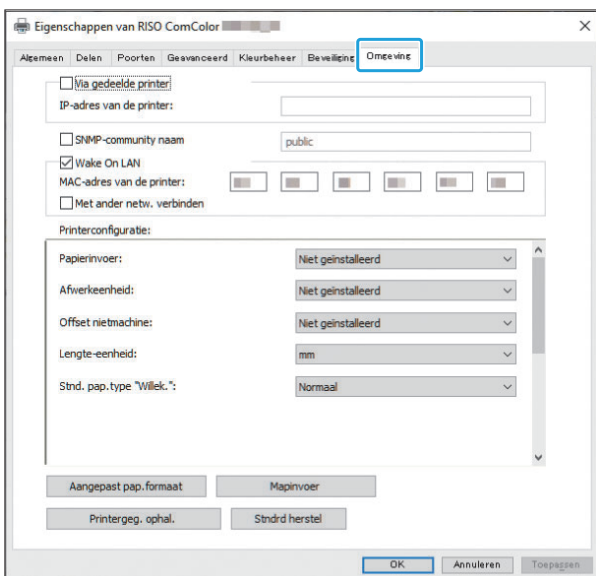

- Als u op [Stndrd herstel] klikt, worden alle instellingen op het tabblad teruggezet naar de standaardwaarden.

Via gedeelde printer

Selecteer deze optie om het printerstuurprogramma van de servercomputer te delen om dit apparaat te gebruiken. Plaats een vinkje bij [Via gedeelde printer] en onder [IP-adres van de printer], en voer het IP-adres van dit apparaat, geconfigureerd om te worden gedeeld met de afdrukservers, in met maximaal 39 tekens. U kunt het IP-adres van het apparaat terugvinden in het scherm [Systeeminformatie] - [Machine-info.] op het bedieningspaneel.

SNMP-community naam

Geef de communitynaam op die nodig is om de informatie over het apparaat op te halen van computers met SNMP-communicatie. Plaats een vinkje bij [SNMP-community naam] en gebruik het tekstvak om 1 tot 32 tekens in te voeren als de communitynaam voor SNMP-communicatie.



- Als er geen vinkje staat bij [SNMP-community naam], wordt de communitynaam voor SNMP-communicatie op "public" gezet.
- Alfnumerieke tekens (hoofd-/kleine letters) en de volgende symbolen kunnen in het tekstvak bij [SNMP-community naam] worden ingevoerd:
.,./:;@[\] ^ _
- Als de SNMP-communitynaam van het apparaat en die van het printerstuurprogramma verschillen, kunt u geen informatie krijgen van het apparaat. Als u de SNMP-communitynaam op het apparaat hebt gewijzigd, moet u deze wijziging ook doorvoeren in het printerstuurprogramma.

Wake On LAN

Geef de Wake On LAN-instellingen op die moeten worden gebruikt om het apparaat te laten ontwaken via LAN.

Wanneer u probeert af te drukken in een netwerkgeving waar Wake On LAN-communicatie niet is geactiveerd, ontwaakt de printer niet automatisch.

Selecteer [Printergeg. ophal.] en klik op [Toepassen] om het MAC-adres op te halen en weer te geven bij [MAC-adres van de printer]. Om het MAC-adres handmatig in te vullen, vinkt u het selectievakje [Wake On LAN] aan, voert u het MAC-adres in bij [MAC-adres van de printer] en selecteert u [Met ander netw. verbinden].

[Met ander netw. verbinden]

Normaal is dit selectievakje niet aangevinkt. Selecteer deze optie als de netwerksegmenten van de printer en van de computer verschillend zijn.



- Afhankelijk van de netwerkinstellingen kunt u de printer, ook al hebt u [Wake On LAN] geconfigureerd, mogelijk niet starten. Neem voor meer details contact op met uw netwerkbeheerder.

Printerconfiguratie

Normaal wordt informatie over de configuratie van de optionele apparatuur automatisch opgehaald van de printer wanneer u het printerstuurprogramma installeert. Deze informatie wordt opgehaald van het apparaat dat wordt weergegeven bij [Printerconfiguratie]. De opgehaalde informatie kan ook handmatig worden gewijzigd.



- De op het scherm weergegeven informatie verschilt naargelang de aangesloten optionele apparatuur.
[Stnd. pap.type "Willek."], [Externe systeemlink] en [End-User-Defined Characters (EUDC) printen] worden niet automatisch geconfigureerd.

■ Printerconfiguratie handmatig configureren

U kunt de configuratie van de optionele apparatuur die u van de printer verkrijgt, wijzigen. Geef de volgende instellingen handmatig op:

[Papierinvoer]

Selecteer het type doorvoer dat met dit apparaat is verbonden.

[Afwerkenheid]

Selecteer het type afwerkenheid dat met dit apparaat is verbonden.

[Offset nietmachine]

Selecteer of er een offset nietmachine is.

[Lengte-eenheid]

Selecteer of de lengte moet worden weergegeven in [mm] of [inch].

[Stnd. pap.type "Willek."]

Selecteer het papertype dat moet worden gebruikt wanneer [Papertype] op het tabblad [Basis] van het scherm van het printerstuurprogramma is ingesteld op [Willekeurig].

[Externe systeemlink]

Zet deze optie op [ON] om de externe systeemlink in te schakelen en op [OFF] om deze uit te schakelen.

[End-User-Defined Characters (EUDC) printen]

Stel deze optie in om het printen van End-User-Defined Characters (EUDC) in of uit te schakelen.



- Het apparaat verandert het kleurenprofiel volgens het papertype. (p.118 "Papertype") Ook wanneer het papier niet is opgegeven, moet u, om met een geschikt kleurenprofiel te kunnen afdrukken, het papertype configureren bij [Stnd. pap.type "Willek."]. Maak uw keuze op basis van de aanbeveling van de beheerder.

Aangepast pap.formaat

Registreer tot 99 niet-standaard papierformaten. De hier geregistreerde formaten worden weergegeven bij [Origineelformaat] en [Papierformaat].

■ Het papierformaat automatisch configureren

U kunt deze optie gebruiken wanneer het papierformaat reeds in de printer is geregistreerd.

1 Klik op [Aangepast pap.formaat].

Het dialoogvenster [Aangepast pap.formaat] verschijnt.

2 Klik op [Printergeg. ophal.].

De informatie over het in de printer geregistreerde papierformaat wordt weergegeven.

3 Klik op [Sluiten].

De informatie over het papierformaat wordt opgeslagen.

■ Het papierformaat handmatig configureren

1 Klik op [Aangepast pap.formaat].

Het dialoogvenster [Aangepast pap.formaat] verschijnt.

2 Geef de breedte en de lengte van het papier op.

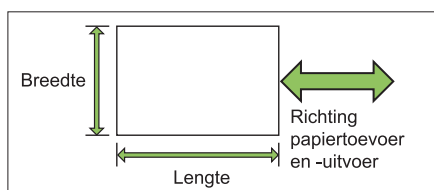

Wanneer de multifunctionele afwerkeenheid is aangesloten, zie "Multifunctionele afwerkeenheid FG20 (optioneel)" (p.259) in de "Bijlage".

3 Geef een naam voor het papierformaat op.

Geef een naam van 1 tot 30 tekens op.

4 Klik op [Toevoegen] om het papierformaat te registreren.

5 Klik op [Sluiten].

De informatie over het papierformaat wordt opgeslagen.

■ Het papierformaat opslaan op een computer

U kunt het geregistreerde papierformaat opslaan op een computer.

Het is handig als u instellingen op een computer opslaat wanneer u bijvoorbeeld het geregistreerde papierformaat met meerdere gebruikers wilt delen of het printerstuurprogramma opnieuw moet installeren.

1 Klik op [Aangepast pap.formaat].

Het dialoogvenster [Aangepast pap.formaat] verschijnt.

2 Selecteer in de keuzelijst het papierformaat dat u wilt opslaan.

3 Klik op [In best. opsl.].

4 Geef de doelmap en de bestandsnaam op.

5 Klik op [Opslaan].

Het geselecteerde papierformaat wordt opgeslagen.

■ Een papierformaat uit de computer lezen

U kunt een op een computer opgeslagen papierformaat uitlezen en gebruiken.

1 Klik op [Aangepast pap.formaat].

Het dialoogvenster [Aangepast papierformaat] verschijnt.

2 Klik op [Bestand openen].

3 Selecteer het bestand met de instelling voor het papierformaat op de computer.

Wanneer de computer zo is geconfigureerd dat de bestandsextensie wordt weergegeven, krijgt het bestand voor het papierformaat de extensie .udp.

4 Klik op [Openen].

De gelezen papierformaten worden weergegeven in de lijst in het dialoogvenster [Aangepast pap.formaat].

■ Een papierformaat verwijderen

1 Klik op [Aangepast pap.formaat].

Het dialoogvenster [Aangepast pap.formaat] verschijnt.

2 Selecteer het te verwijderen papierformaat in het lijstvak.

3 Klik op [Verwijder].

Het geselecteerde papierformaat wordt verwijderd.

Mapinvoer

U kunt de mappen waarin de afdrukgegevens moeten worden opgeslagen, registreren in het printerstuurprogramma. De gedeelde mappen en de persoonlijke mappen die hier zijn geregistreerd, worden als doelmappen voor de afdrukgegevens weergegeven bij [Uitvoer] op het tabblad [Basis] van het scherm van het printerstuurprogramma. (p.119 "Uitvoer en Bestemming")



- Als er geen mapinformatie van de printer kan worden verkregen, worden de gedeelde mappen weergegeven als "Gedeelde map 1" tot "Gedeelde map 30".

■ Een mapinvoer configureren

- 1 Klik op [Mapinvoer].**
Het dialoogvenster [Mapinvoer] verschijnt.
- 2 Klik op [Printergeg. ophal.].**
De informatie over de in de printer geregistreerde gedeelde mappen wordt weergegeven bij [Gedeelde map in de printer].
- 3 Selecteer de map om toe te voegen aan [Geregistreerde map] en klik op [Toev. ->].**
- 4 Stel de persoonlijke map in.**
Als u het selectievakje [Pers. map gebruiken] aanvinkt, worden persoonlijke mappen weergegeven bij [Bestemming] op het tabblad [Basis].
- 5 Klik op [OK].**
- 6 Klik op [OK].**

Printergeg. ophal.

Haal informatie over de optionele configuratie van de printer op en configureer dit automatisch in het printerstuurprogramma. Voor meer informatie, zie "Printerconfiguratie" (p.136).

Functieknoppen Afdrukmodus

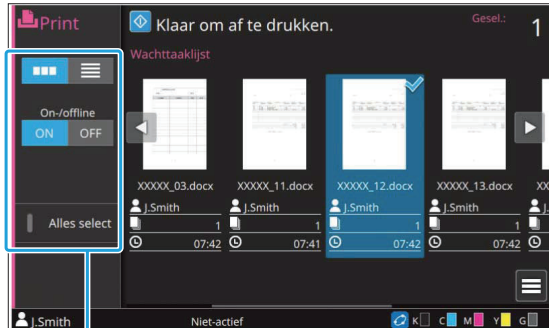

Functieknoppen

Weergaveselectie

U kunt selecteren of de wachttaken moeten worden weergegeven als miniaturen of in een lijst.

[]: weergave als miniaturen

[]: weergave in lijst

On-/Offline

U kunt de netwerkverbindingstatus (on-/offline) van dit apparaat veranderen. Wanneer deze instelling op [OFF] staat, aanvaardt het apparaat geen afdrukopdrachten van computers.

Geef deze instelling op wanneer u het apparaat alleen wilt gebruiken zonder te worden gestoord door een andere taak.

[OFF], [ON]



- Wanneer deze instelling op [OFF] staat, wordt [] weergegeven. (p.31 "Scherm [Thuis1]")
- Als de gebruiker [On-/Offline] niet terug op [ON] zet na het afdrukken van zijn taak, keert de instelling in de volgende gevallen automatisch terug naar [ON]:
 - Wanneer automatische reset wordt uitgevoerd (De tijd voor automatische reset wordt ingesteld door de beheerder.)
 - Wanneer u zich afmeldt

Alles select

Raak dit aan om alle taken in de wachtrij te selecteren.

Raak opnieuw aan om de selectie te annuleren.

Details

Selecteer de taak in [Wachttakelijst] en raak [Details] aan in het submenu. Klik op deze knop om de instelwaarden voor de geselecteerde taak weer te geven.

Instel. wijzigen

Om taakinstellingen te controleren, selecteert u de taak en raakt u [Instel. wijzigen] aan in het submenu.

Papierselectie

Selecteer een papierlade.

U kunt de instellingen voor de lade (papierformaat, papiertype, ctrl2xinvoer en auto. sel.) ook wijzigen. Voor meer informatie, zie "Papierselectie" (p.62) in "Kopiëren".

TraagAfdr

U kunt de afdruksnelheid vertragen. Hiermee vermindert ook het lawaai dat het apparaat produceert wanneer taken worden afgedrukt. Voor meer informatie, zie "Traag afdrukken" (p.81) in "Kopiëren".

Afdrukdichtheid

U kunt de afdrukdichtheid aanpassen.

Voor meer informatie, zie "Afdruktheid" (p.66) in "Kopiëren".

Beeldpositie

Pas de afdrukpositie van de afbeeldingen aan.
Voor meer informatie, zie "Beeldpositie" (p.75) in "Kopiëren".

Instell. control.

1 Raak [Instell. control.] aan.

Het scherm [Instell. control.] wordt weergegeven.
Controleer de huidige instellingen.

De volgende instelling kan vanuit het submenu worden geconfigureerd:

- Instel.bev. afdr

2 Raak [Terug] aan.

Externe systeemlink

Wanneer u een externe systeemlink gebruikt, kunt u taken afdrukken die opgeslagen zijn op een extern systeem.



- Afhankelijk van de instellingen van de beheerder heeft de knop [Externe systeemlink] mogelijk een andere naam op het scherm [Thuis1].
- De bedieningsprocedures kunnen verschillen naargelang het externe systeem dat wordt gebruikt. Neem voor meer informatie contact op met uw beheerder.

1 Raak [Externe systeemlink] aan op het scherm [Thuis1].

Wanneer u verbonden bent met een extern systeem wordt een lijst weergegeven met de documenten die op het externe systeem zijn opgeslagen.

2 Selecteer een document en druk op de toets [Start].

U kunt de gescande gegevens in mappen opslaan om ze indien gewenst af te drukken.

Overzicht van opslaghandelingen (opslaan) p.142

1. Plaats het origineel.



2. Selecteer [Opslag] - [Opslaan] op het scherm [Thuis1].



3. Selecteer een map waarin de gegevens worden opgeslagen.



4. Tik op [Doc. opsl] om de instellingen te wijzigen.



5. Druk op de toets [Start].

Overzicht van opslaghandelingen (laden) p.143

1. Selecteer [Opslag] - [Laden] op het scherm [Thuis1].



2. Selecteer een map.



3. Selecteer een document.



4. Vul het aantal kopieën in met behulp van de numerieke toetsen.



5. Druk op de toets [Start].

Funcatieknoppen Opslagmodus

p.148

In dit hoofdstuk worden de in de opslagmodus beschikbare functies besproken.



Overzicht van opslaghandelingen

In dit hoofdstuk worden de basishandelingen van de opslagmodus verklaard.

Gegevens opslaan in een map

U kunt de gescande gegevens opslaan in een map.

1 Plaats het origineel.

Voor meer informatie over de soorten originelen die kunnen worden gebruikt, zie "Originelen" (p.22).

■ In de ADF

1) Plaats het origineel in de ADF.

Lijn de originelen uit en plaats ze met de bedrukte zijde naar boven.

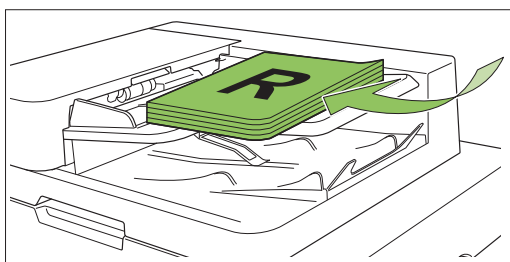

2) Verschuif de originelendoorvoer zodat die overeenstemt met de breedte van de originelen.

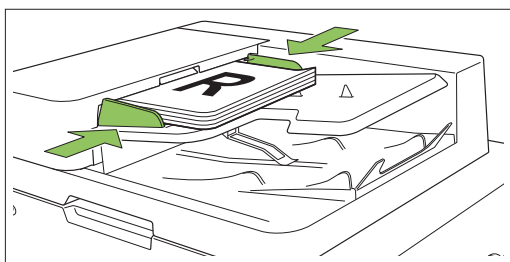

■ Op de glasplaat

1) Open de originelenklep.

2) Plaats de originelen.

Plaats het origineel met de bedrukte zijde naar onder op het glas. Lijn de hoek van het origineel uit met de linker bovenhoek van het glas.

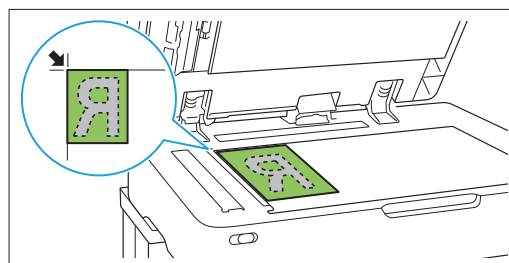

3) Sluit de originelenklep.



• Open en sluit de originelenklep zachtjes.

2 Selecteer [Opslag] - [Opslaan] op het scherm [Thuis1].

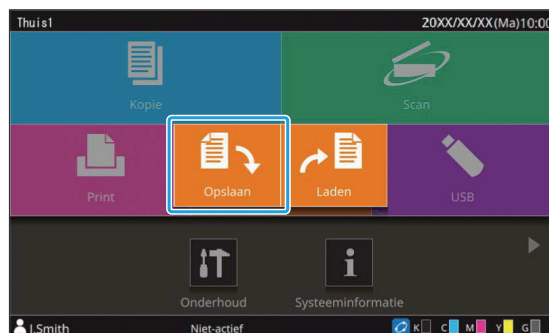

3 Selecteer een map waarin de gegevens worden opgeslagen.

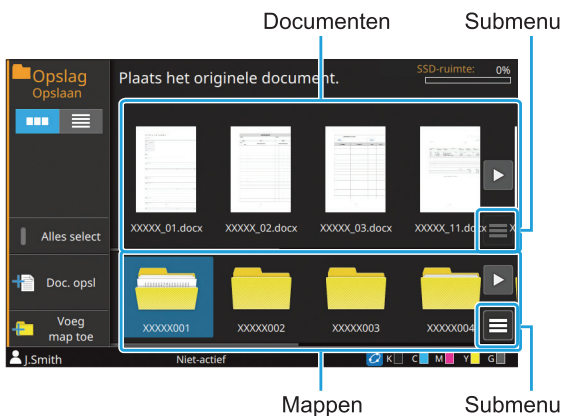

De lijst met mappen toont de persoonlijke map en de gedeelde mappen waarvoor het gebruik ervan mogelijk wordt gemaakt door de beheerder. De volgende instellingen kunnen vanuit het submenu worden geconfigureerd:

- Kleur wijzigen
- Naam wijzigen

De lijst met documenten toont de documenten die in de geselecteerde map zijn opgeslagen. De volgende instellingen kunnen vanuit het submenu worden geconfigureerd:

- Details
- Naam wijzigen
- Verwijderen

4 Raak [Doc. opsl] aan.

Specificeer de gedetailleerde instellingen om het document op te slaan.

Voor meer informatie over de functies die kunnen worden geconfigureerd, zie "Lijst met instellingen in [Opslag] - [Opslaan]" (p.145).

5 Druk op de toets [Start].

Een document in een map afdrukken

U kunt documenten afdrukken die zijn opgeslagen in een map.

1 Selecteer [Opslag] - [Laden] op het scherm [Thuis1].

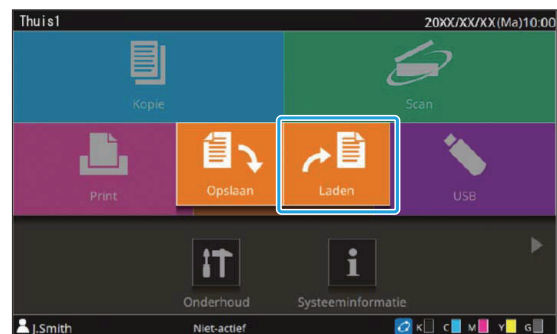

2 Selecteer de map die u wilt gebruiken en selecteer het document dat u wilt afdrukken.



De lijst met mappen toont de persoonlijke map en de gedeelde mappen waarvoor het gebruik ervan mogelijk wordt gemaakt door de beheerder. De volgende instellingen kunnen vanuit het submenu worden geconfigureerd:

- Kleur wijzigen
- Naam wijzigen

De lijst met documenten toont de documenten die in de geselecteerde map zijn opgeslagen.

De volgende instellingen kunnen vanuit het submenu worden geconfigureerd:

- Details
- Instel. wijzigen
- Naam wijzigen
- Verwijderen
- Naar USB kopiëren

- Naar map kopiëren

3 Vul het aantal kopieën in met behulp van de numerieke toetsen.

4 Druk op de toets [Start].



• Documenten worden in een map opgeslagen in de vorm van gegevens met details over de instellingen. Gebruik voor het afdrukken van deze documenten hetzelfde papiertype als het type dat u gebruikt hebt bij het opslaan van de gegevens in de map.

Lijst met instellingen in [Opslag] - [Opslaan]

Hierna volgt een lijst met instellingen die beschikbaar zijn in de modus [Opslag] - [Opslaan].

Instelitem	Waarvoor dit item wordt gebruikt:	Referentiepagina
Weergaveselectie	Selecteer of u onderdelen wilt weergeven als miniaturen of in een lijst.	p.148
Alles select	Selecteer alle documenten die worden weergegeven.	p.148
Doc. opsl	Geeft het instelscherm weer om gegevens van een origineel op te slaan in de opslag.	p.148
Voeg map toe	Voeg een nieuwe map toe.	p.149

Selecteer de map op het scherm [Opslag] - [Opslaan] en raak [Doc. opsl] aan om het scherm met de instelitems weer te geven.

De instellingen die in dit scherm kunnen worden geconfigureerd, worden hierna vermeld.

Instelitem	Waarvoor dit item wordt gebruikt:	Referentiepagina
Documentnaam	Bekijk de documentnaam wanneer de gegevens worden opgeslagen in een map.	p.95
Kleurmodus	Selecteer afdruk in kleur of monochrome afdruk.	p.62
Reproductieformaat	Verklein of vergroot de gekopieerde afbeelding.	p.62
Papierselectie	Wijzig de papierlade, het papierstype en de instellingen voor de toevoerregeling volgens het kopieerpapier.	p.62
Scanformaat	Geef het scanformaat van de originelen op.	p.64
Origineelrichting	Geef de oriëntatie van het origineel op.	p.65
Dubbel/Enkel	Geef de zijden van het te scannen origineel en de zijden van het papier waarop moet worden gedrukt op.	p.65
Sorteren	Geef de afdrukmethode voor het maken van meerdere kopieën van het origineel op.	p.66
Scanniveau	Pas het scanniveau aan.	p.66
Afdrukdichtheid	Geef de afdrukdichtheid op.	p.66
ADF scan en pauze	Scan het origineel als één taak; zelfs wanneer het origineel in meerdere keren moet worden geplaatst omdat het een groot aantal pagina's bevat.	p.66
Verschillend formaat orig.	Scan het origineel met pagina's van verschillende formaten.	p.67
Boekschaduw wissen	Verwijder schaduwen die in het midden van beelden verschijnen wanneer een open boek wordt gescand.	p.68
Paginasplitsing	Scan dubbele pagina's en splits ze in twee delen (rechts en links).	p.68
Combineren	Plaats doorlopende pagina's op één blad.	p.69
Beeld herhalen	Plaats meerdere kopieën van hetzelfde origineel op één blad.	p.70
Boekje	Geef de instelling voor de plaatsing op wanneer u een boekje maakt. Wanneer de optionele multifunctionele afwerkeenheden is aangesloten, kunt u de pagina's ook één keer vouwen en ze in het midden inbinden.	p.70

Instelitem	Waarvoor dit item wordt gebruikt:	Referentiepagina
PIN-code	Configureer of er een pincode moet worden ingesteld voor de taak. Als er een pincode is geconfigureerd, moet u deze pincode invoeren wanneer u een document afdruckt of verwijdert.	p.98
Stempel	Stempel het paginanummer, de datum of tekst in de kop- of voettekst.	p.70
Paginarand	Met deze optie wordt een lijn toegevoegd in de marge van het papier.	p.72
Beeldkwaliteit	Geef de resolutie op voor het scannen van originelen.	p.73
Origineeltype	Selecteer het origineeltype zodat de afbeelding goed kan worden verwerkt voordat de gescande gegevens worden afgedrukt.	p.73
Gammacorrectie	Pas de kleurbalans (CMYK) van de gescande gegevens aan.	p.73
Beeldaanpassing	Geef de beeldverwerking op die geschikt is voor het origineel.	p.74
Basiskleurniveau	Maak de achtergrondkleur (basiskleur) lichter zodat de tekst gemakkelijker te lezen is.	p.74
Beeldpositie	Pas de afdruckpositie aan.	p.75
Programma	Geef het aantal kopieën op per groep (zoals bedrijfsafdeling of klas). U kunt het gewenste aantal kopieën of sets exact afdrucken.	p.76
Omslagblad toev.	Voeg voor- en achterbladen toe aan de afdruck.	p.79
Scheiding	Voeg scheidingspagina's in. Wanneer de optionele offset nietmachine, de stapelaar met grote capaciteit of de multifunctionele afwerkeenheid is aangesloten, is ook de instelling voor de versprongen uitvoer beschikbaar.	p.79
Inbindmarge	Druk af met een inbindmarge voor de pagina's. Geef de inbindzijde en de waarde voor de inbindmarge op.	p.80
Nieten/perforeren	Geef de nietpositie op.	
	Wanneer u de optionele offset nietmachine gebruikt	p.192
	Wanneer u de optionele multifunctionele afwerkeenheid gebruikt	p.224
	Geef de perforatiepositie op. (Wanneer u de optionele multifunctionele afwerkeenheid met de perforatie-eenheid gebruikt)	p.224
Vouwen	Configureer de instellingen voor het vouwen. (Wanneer u de optionele multifunctionele afwerkeenheid met de vouweenheid gebruikt)	p.225
Traag afdrucken	Verlaag de afdrucksnelheid. Hiermee vermindert ook het lawaai dat het apparaat produceert wanneer taken worden afgedrukt.	p.81
Uitvoerbak	Selecteer de uitvoerbak voor afdrucken.	
	Wanneer u de optionele auto-ctrl. stapelbak / brede stapelbak gebruikt	p.203
	Wanneer u de optionele stapelaar met grote capaciteit gebruikt	p.210
	Wanneer u de optionele multifunctionele afwerkeenheid gebruikt	p.226
Bedrukte zijde boven/onder	Geef op of de pagina's met de bedrukte zijde naar boven of naar onder in de stapelaar moeten worden gestapeld.	
	Wanneer u de optionele auto-ctrl. stapelbak / brede stapelbak gebruikt	p.203
	Wanneer u de optionele stapelaar met grote capaciteit gebruikt	p.210
	Wanneer u de optionele multifunctionele afwerkeenheid gebruikt	p.226

Instelitem	Waarvoor dit item wordt gebruikt:	Referentiepagina
Volgende uitvoerbak	Wissel automatisch van uitvoerbak wanneer de gebruikte lade vol raakt.	
	Wanneer u de optionele auto-ctrl. stapelbak gebruikt	p.203
	Wanneer u de optionele stapelaar met grote capaciteit gebruikt	p.210
	Wanneer u de optionele multifunctionele afwerkeenheid gebruikt	p.227
Volgende papierlade	Voer automatisch papier toe uit een andere lade, maar met hetzelfde papierformaat en papierstype, wanneer het papier in de geselecteerde lade opraakt.	p.82
Beeld automat. draaien	Draai de afbeelding automatisch 90 graden wanneer de oriëntatie van het origineel niet overeenstemt met die van het papier.	p.82
Favorieten	Roep veelgebruikte instellingen op.	p.148
Instelling controleren	Controleer de huidige instellingen.	p.148
Voorbeeld vóór opsl	Scan het origineel en geef het weer alvorens het op te slaan.	p.148
Aangepast menu	Registreer favorieten en standaardinstellingen, en bewerk de knopvolgorde.	p.149

Lijst met instellingen in [Opslag] - [Laden]

Hierna volgt een lijst met instellingen die beschikbaar zijn in de modus [Opslag] - [Laden].

Instelitem	Waarvoor dit item wordt gebruikt:	Referentiepagina
Weergaveselectie	Selecteer of u onderdelen wilt weergeven als miniaturen of in een lijst.	p.150
Zoeken	Zoek naar documenten in de map.	p.150
Alles select	Selecteer alle documenten die worden weergegeven.	p.150

Wanneer u een document selecteert in het scherm [Opslag] - [Laden] en [Instel. wijzigen] aanraakt in het submenu, wordt het instelscherm weergegeven.

De instellingen die in dit scherm kunnen worden geconfigureerd, worden hierna vermeld.

Instelitem	Waarvoor dit item wordt gebruikt:	Referentiepagina
Papierselectie	Wijzig de papierlade, het papierstype en de instellingen voor de toevoerregeling volgens het kopieerpapier.	p.62
Afdrukbaarheid	Geef de afdrukbaarheid op.	p.66
Beeldpositie	Pas de afdrukpositie aan.	p.75
Traag afdrukken	Verlaag de afdruksnelheid. Hiermee vermindert ook het lawaai dat het apparaat produceert wanneer taken worden afgedrukt.	p.81
Instelling controleren	Gebruik deze optie om de huidige instellingen te controleren.	p.150

Functieknoppen Opslagmodus

Functieknoppen in [Op- slag] - [Opslaan]



Functieknoppen

Weergaveselectie

U kunt selecteren of de mappen en documenten worden weergegeven als miniaturen of in een lijst.

[]: weergave als miniaturen

[]: weergave in lijst

Alles select

Raak aan om alle in de geselecteerde map opgeslagen documenten te selecteren. Raak opnieuw aan om de selectie te annuleren.

Doc. opsl

Wijzig de instellingen wanneer u het document opslaat in een map.

Voor meer informatie over de instelknoppen, zie "Lijst met instellingen in [Opslag] - [Opslaan]" (p.145).

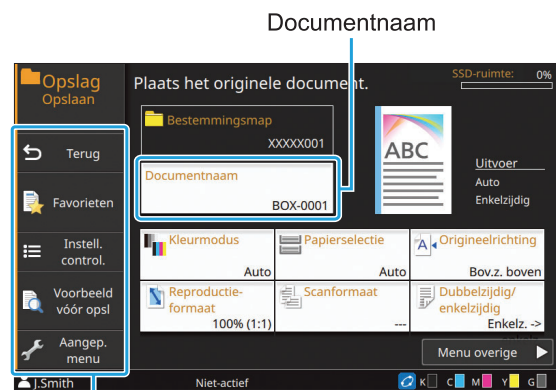

Functieknoppen

■ Terug

Raak deze knop aan om het scherm met de map-/documentlijst weer te geven.

■ Favorieten

Toont instellingen die vooraf zijn geregistreerd. Voor meer informatie, zie "Favorieten" (p.84) in "Kopiëren".

■ Instelling controleren

Controleer de instellingen van het document dat moet worden opgeslagen.

Voor meer informatie, zie "Instelling controleren" (p.85) in "Kopiëren".

■ Voorbeeld vóór opsl

U kunt het origineel scannen en weergeven alvorens het op te slaan.

1 Raak [Voorbeeld vóór opsl] aan.

Het scherm [Bevestigen] wordt weergegeven.

2 Raak [Doorgaan] aan om de scan te starten.

Het voorbeeldscherm wordt weergegeven.
Controleer de scanresultaten.

3 Druk op de toets [Start].

De gegevens worden opgeslagen.



- Wanneer de gescande gegevens meerdere pagina's bevatten, veegt u op het scherm om naar de verschillende pagina's te gaan. U kunt ook wisselen tussen de pagina's door [◀] of [▶] aan te raken.

■ Aangepast menu

U kunt favorieten en standaardinstellingen registreren en de knopvolgorde bewerken. Voor meer informatie, zie "Aangepast menu" (p.85). in "Kopiëren".

■ Documentnaam

Raak [Documentnaam] aan om de documentnaam in te stellen die zal worden gebruikt wanneer het document in een map wordt opgeslagen.

[Documentnaam]

Geeft de documentnaam weer met de details die bij [Invoermethode] zijn opgegeven. De bestandsextensie wordt niet weergegeven.

[Invoermethode]

[Auto]: stelt de documentnaam automatisch in. In de standaardinstelling krijgen documenten als naam het woord "BOX-" gevolgd door een volgnummer (0001 tot 9999).

[Rechtst inv]: wordt gebruikt om een documentnaam naar keuze op te geven.

1 Raak [Documentnaam] aan.

Het scherm [Instell. documentnaam] wordt weergegeven.

2 Selecteer een optie voor [Invoermethode].

Wanneer [Rechtst inv] is geselecteerd, voert u een documentnaam in en raakt u [OK] aan.

3 Raak [OK] aan.

- Voor meer informatie over tekstinput, zie "Tekst invoeren" (p.42).
- Voor [Rechtst inv] kunt u hoofdletters en kleine letters gebruiken.

Voeg map toe

Voeg een nieuwe map toe.

1 Raak [Voeg map toe] aan.

Het invoerscherm [Mapnaam] verschijnt.

2 Geef een mapnaam in en raak [OK] aan.

- Voor meer informatie over tekstinput, zie "Tekst invoeren" (p.42) bij "Aanraakscherm".
- U kunt alfanumerieke tekens (hoofdletters/kleine letters) gebruiken.
- Als de ingevoerde mapnaam al in gebruik is, verschijnt een dialoogvenster en kunt u de map niet registreren.

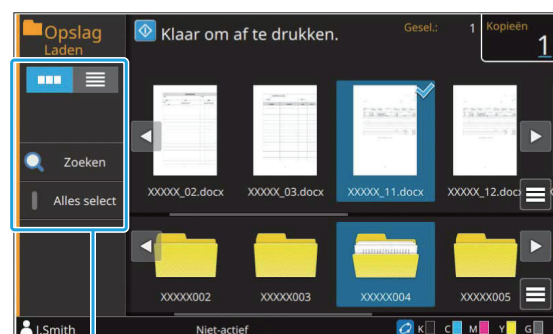
Functieknoppen in [Op-slag] - [Laden]

Functieknoppen

Weergaveselectie

U kunt selecteren of de documenten worden weergegeven als miniatures of in een lijst.

[]: weergave als miniatures

[]: weergave in lijst

Zoeken

Zoek naar documenten in de map.

1 Raak [Zoeken] aan.

Het scherm [Zoeken] wordt weergegeven.

2 Geef de tekenreeks die u wilt zoeken in en raak [OK] aan.



- Voor meer informatie over tekstinvoer, zie "Tekst invoeren" (p.42).
- Wanneer een map is geselecteerd in de lijst met mappen/documenten, zal de zoekopdracht in de geselecteerde map worden uitgevoerd.
- Wanneer geen map is geselecteerd in de lijst met mappen/documenten, zal de zoekopdracht worden uitgevoerd in alle mappen die voor de aangemelde gebruiker toegankelijk zijn.
- De volgende documenten worden niet opgenomen in de zoekopdracht:
 - Documenten waarvoor het selectievakje [Taaknaam verbergen] is aangevinkt in het printerstuurprogramma (p.132 "PIN-code")

Alles select

Raak aan om alle in de geselecteerde map opgeslagen documenten te selecteren. Raak opnieuw aan om de selectie te annuleren.

Instel. wijzigen

Wanneer u een document selecteert en [Instel. wijzigen] aanraakt in het submenu, kunt u de instellingen voor het afdrukken van het document wijzigen.

Voor meer informatie over de instelknoppen, zie "Lijst met instellingen in [Opslag] - [Laden]" (p.147).

■ Terug

Raak deze knop aan om het scherm met de map-/documentlijst weer te geven.

■ Instelling controleren

Gebruik deze optie om de huidige instellingen te controleren in het scherm voor het wijzigen van de instellingen.

De volgende instelling kan vanuit het submenu worden geconfigureerd:

- Instel.bev. afdr

Kopiëren naar een USB-flashstation of een andere map

De in een map opgeslagen documenten kunnen worden gekopieerd naar een USB-flashstation of een andere map.

Selecteer een map en voer de handeling uit via het submenu.

■ Naar USB kopiëren

De in een map opgeslagen documenten kunnen worden gekopieerd naar een USB-flashstation.

1 Plaats een USB-flashstation in de USB-sleuf.

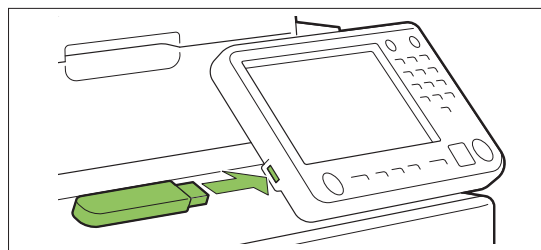

2 Geef het submenu weer en raak [Naar USB kopiëren] aan.

3 Selecteer de map waarin u het document wilt opslaan en raak [OK] aan.



- Selecteer een map en raak [Openen] aan om een lijst met de documenten in de map te bevestigen.



- Als u [OK] aanraakt wanneer er zich geen mappen op het USB-flashstation bevinden, wordt er automatisch een map aangemaakt en wordt het document gekopieerd.
- Selecteer een map en raak [Openen] aan om een lijst met de documenten in de map te bevestigen.

■ Naar map kopiëren

De in een map opgeslagen documenten kunnen naar een andere map worden gekopieerd.

1 Geef het submenu weer en raak [Naar map kopiëren] aan.

2 Selecteer de map waarin u het document wilt opslaan en raak [OK] aan.

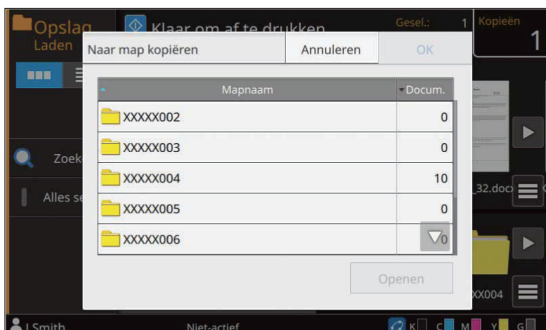

- Alleen de mappen die door de aangemelde gebruiker kunnen worden gebruikt, worden weergegeven in het scherm [Naar map kopiëren].

U kunt de gescande gegevens opslaan op een USB-flashstation dat op dit apparaat is aangesloten.

U kunt documenten die op een USB-flashstation zijn opgeslagen, ook afdrucken via het printerstuurprogramma.

Overzicht van USB-handelingen (opslaan) p.154

1. Plaats een USB-flashstation in de USB-sleuf.



2. Plaats het origineel.



3. Selecteer [USB] - [Opslaan] op het scherm [Thuis1].



4. Selecteer een map waarin de gegevens worden opgeslagen.



5. Tik op [Doc. opsl] om de instellingen te wijzigen.



6. Druk op de toets [Start].

Overzicht van USB-handelingen (laden) p.155

1. Plaats een USB-flashstation in de USB-sleuf.



2. Selecteer [USB] - [Laden] op het scherm [Thuis1].



3. Selecteer een map.



4. Selecteer een document.



5. Vul het aantal kopieën in met behulp van de numerieke toetsen.



6. Druk op de toets [Start].

Funcatieknoppen USB-modus

p.159

Dit hoofdstuk verklaart de functies die beschikbaar zijn in de USB-modus.



Overzicht van USB-handelingen

Dit hoofdstuk verklaart de basishandelingen van de USB-modus.

Gescande gegevens opslaan op een USB-flashstation

Sla de met dit apparaat gescande gegevens op een USB-flashstation op.

1) Plaats een USB-flashstation in de USB-sleuf.

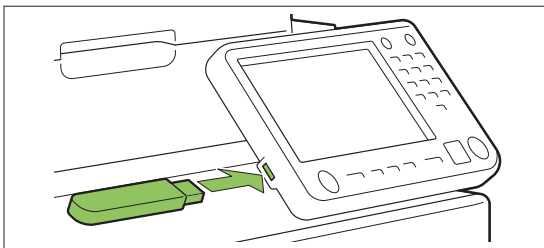

2) Plaats het origineel.

Voor meer informatie over de soorten originelen die kunnen worden gebruikt, zie "Originelen" (p.22).

■ In de ADF

1) Plaats het origineel in de ADF.

Lijn de originelen uit en plaats ze met de bedrukte zijde naar boven.

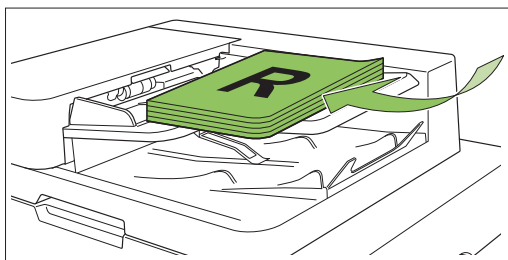

2) Verschuif de originelendoorvoer zodat die overeenstemt met de breedte van de originelen.

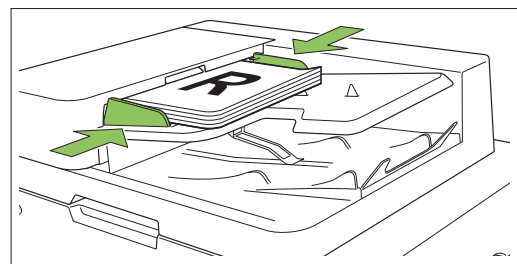

■ Op de glasplaat

1) Open de originelenklep.

2) Plaats de originelen.

Plaats het origineel met de bedrukte zijde naar onder op het glas. Lijn de hoek van het origineel uit met de linker bovenhoek van het glas.

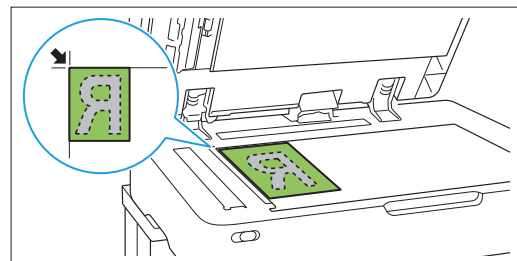

3) Sluit de originelenklep.



• Open en sluit de originelenklep zachtjes.

3 Selecteer [USB] - [Opslaan] op het scherm [Thuis1].

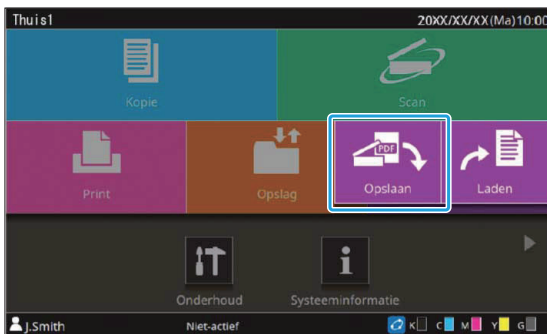

4 Selecteer een map waarin de gegevens worden opgeslagen.

5 Raak [Doc. opsl] aan.

Specificeer de gedetailleerde instellingen om het document op te slaan. Voor meer informatie over de functies die kunnen worden geconfigureerd, zie "Lijst met instellingen in [USB] - [Opslaan]" (p.157).

6 Druk op de toets [Start].

Een document afdrucken dat op een USB-flashstation is opgeslagen

U kunt documenten afdrucken die op een USB-flashstation zijn opgeslagen. Voor informatie over het opslaan van documenten op een USB-flashstation, zie "Uitvoer en Bestemming" (p.119) in "Afdrukken".



- Alleen bestanden in PRN-formaat kunnen worden afgedrukt.
- PRN-bestanden worden door het printerstuurprogramma uitgevoerd in een indeling die exclusief voor RISO KAGAKU CORPORATION werd ontwikkeld. PRN-bestanden kunnen niet worden geopend met printers of toepassingen van andere fabrikanten.

- Als u de optionele PS-kit gebruikt, kunt u ook pdf-bestanden gebruiken. Voor meer informatie, zie "Afdrukbare bestanden op het USB-flashstation" (p.242) in "Optionele apparatuur".

1 Plaats een USB-flashstation in de USB-sleuf.

2 Selecteer [USB] - [Laden] op het scherm [Thuis1].

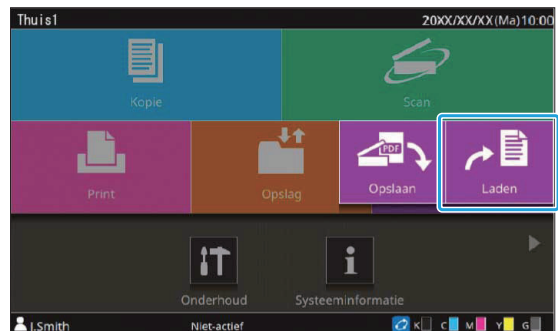

5

3 Selecteer de map die u wilt gebruiken en raak [Openen] aan.

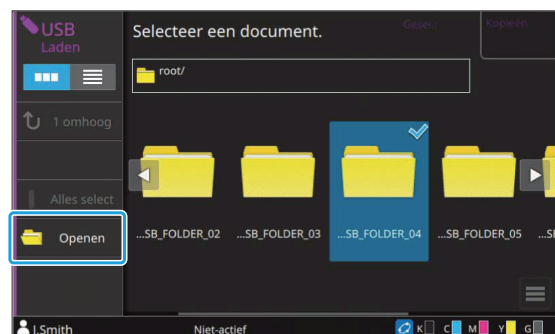

4 Selecteer het document dat u wilt afdrucken.

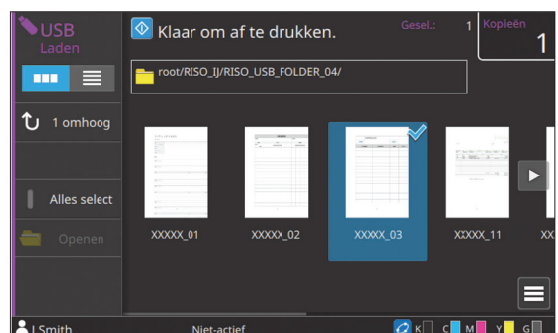



- Als u de afdrukinstellingen wilt wijzigen, raak dan [Instel. wijzigen] aan in het submenu voor bestanden in PRN-formaat of raak [Afdruk instelling] aan voor pdf-bestanden. Voor meer informatie over de functies die kunnen worden geconfigureerd, zie het volgende:
 - Voor bestanden in PRN-formaat (p.158 "Lijst met instellingen in [USB] - [Laden]")
 - Voor bestanden in pdf-formaat (p.244 "Lijst met instellingen in [USB] - [Laden]")

5 Vul het aantal kopieën in met behulp van de numerieke toetsen.

6 Druk op de toets [Start].

Lijst met instellingen in [USB] - [Opslaan]

Selecteer de map op het scherm [USB] - [Opslaan] en raak [Doc. opsl] aan om het scherm met de instelitems weer te geven. De instellingen die in dit scherm kunnen worden geconfigureerd, worden hierna vermeld.

Instelitem	Waarvoor dit item wordt gebruikt:	Referentiepagina
Documentnaam	Bekijk de documentnaam en geef deze op wanneer de gegevens worden opgeslagen op een USB-flashstation.	p.95
Kleurmodus	Geef de kleurmodus van de te scannen gegevens op.	p.96
Scanformaat	Geef het scanformaat van de te scannen originelen op.	p.96
Bestandsindeling	Geef de bestandsindeling voor het opslaan van de gescande gegevens op.	p.96
Dubbel/Enkel	Geef de zijden van het te scannen origineel op.	p.97
Scanniveau	Pas het scanniveau aan.	p.66
Origineelrichting	Geef de oriëntatie van het origineel op.	p.65
Resolutie	Geef de resolutie op voor het scannen van originelen.	p.97
Verschillend formaat orig.	Scan het origineel met pagina's van verschillende formaten.	p.67
Paginaformaat	Geef het formaat op voor het opslaan van gescande gegevens.	p.97
Boekschaduw wissen	Verwijder schaduwen die in het midden van beelden verschijnen wanneer een open boek wordt gescand.	p.68
Paginasplitsing	Scan dubbele pagina's en splits ze in twee delen (rechts en links).	p.68
Origineeltype	Selecteer het origineeltype om de afbeelding goed te kunnen verwerken en de gescande gegevens op te slaan.	p.98
Gammacorrectie	Pas de kleurbalans (CMYK) van de gescande gegevens aan.	p.98
Beeldaanpassing	Geef de beeldverwerking op die geschikt is voor het origineel.	p.74
Basiskleurniveau	Maak de achtergrondkleur (basiskleur) lichter zodat de tekst gemakkelijker te lezen is.	p.74
Reproductieformaat	Reduceer of vergroot de gescande gegevens.	p.99
Favorieten	Roep veelgebruikte instellingen op.	p.159
Instell. control.	Controleer de huidige instellingen.	p.159
Voorbeeld vóór opsl	Scan het origineel en geef het weer alvorens het op te slaan.	p.159
Aangepast menu	Registreer favorieten en standaardinstellingen, en bewerk de knopvolgorde.	p.159

Lijst met instellingen in [USB] - [Laden]

Selecteer de map in het scherm [USB] - [Laden] en raak [Openen] aan om een lijst weer te geven van de documenten in de map. Wanneer u een document selecteert en [Instel. wijzigen] aanraakt in het submenu, wordt het instelscherm weergegeven.

De instellingen die in dit scherm kunnen worden geconfigureerd, worden hierna vermeld.

Instelitem	Waarvoor dit item wordt gebruikt:	Referentiepagina
Papierselectie	Wijzig de papierlade, het papiertype en de instellingen voor de toevoerregeling volgens het kopieerpapier.	p.62
Afdrukdichtheid	Geef de afdrukdichtheid op.	p.66
Beeldpositie	Pas de afdrukpositie aan.	p.75
Traag afdrukken	Verlaag de afdruksnelheid. Hiermee vermindert ook het lawaai dat het apparaat produceert wanneer taken worden afgedrukt.	p.81
Instell. control.	Controleer de huidige instellingen.	p.160



- Als de optionele PS-kit geïnstalleerd is, kunnen pdf-bestanden die op een USB-flashstation opgeslagen zijn, ook worden gebruikt. In dit geval kunt u de instellingen wijzigen om pdf-bestanden af te drukken. Voor meer informatie, zie "Afdrukbare bestanden op het USB-flashstation" (p.242) in "Optionele apparatuur".

Functieknoppen USB-modus

Functieknoppen in [USB] - [Opslaan]



Functieknoppen

Weergaveselectie

U kunt selecteren of de documenten worden weergegeven als miniaturen of in een lijst.

[]: weergave als miniaturen

[]: weergave in lijst

1 omhoog

Geeft een laag hoger weer.

Openen

Opent de geselecteerde map.

Doc. opsl

Wijzig de instellingen wanneer u het document opslaat op een USB-flashstation.

Voor meer informatie over de instellingen die kunnen worden geconfigureerd, zie "Lijst met instellingen in [USB] - [Opslaan]" (p.157).

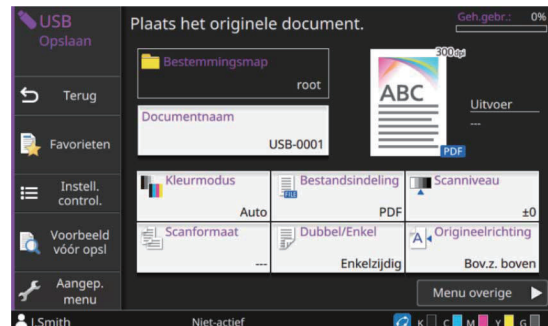

■ Terug

Raak deze knop aan om het scherm met de documentlijst weer te geven.

■ Favorieten

Toont instellingen die vooraf zijn geregistreerd. Voor meer informatie, zie "Favorieten" (p.84) in "Kopiëren".

■ Instell. control.

Gebruik deze optie om de huidige instellingen te controleren.

De volgende instelling kan vanuit het submenu worden geconfigureerd:

- Aan favorieten toevoegen
- Als standaard opslaan
- Instel.bev. afdr

■ Voorbeeld vóór opsl

U kunt het origineel scannen en weergeven alvorens het op te slaan.

Voor meer informatie, zie "Voorbeeld vóór opsl" (p.148) in "Opslag".

■ Aangepast menu

U kunt favorieten en standaardinstellingen registreren en de knopvolgorde bewerken.

Voor meer informatie, zie "Aangepast menu" (p.85) in "Kopiëren".

Documentnaam

Bekijk de documentnaam wanneer de gegevens worden opgeslagen op een USB-flashstation. Raak [Documentnaam] aan om de documentnaam in te stellen. Voor meer informatie, zie "Documentnaam" (p.95) in "Scannen".



- Als u [Auto] selecteert bij de [Invoermethode] krijgt een document als naam standaard het woord "USB-" gevolgd door een volgnummer (0001 tot 9999).

Functieknoppen in [USB] - [Laden]

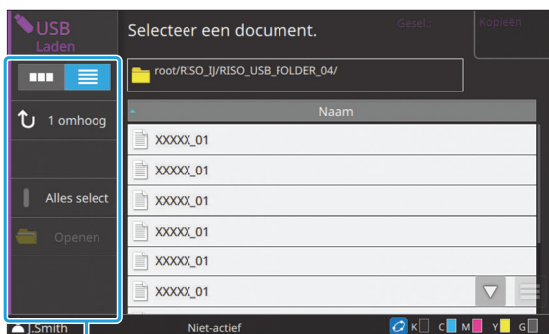

Functieknoppen

Weergaveselectie

U kunt selecteren of de documenten worden weergegeven als miniatures of in een lijst.

- [☰]: weergave als miniatures
- [☰]: weergave in lijst



- Raak categorieën zoals [Naam] of [Docum.] aan om de sorteervolgorde te wisselen tussen oplopende en aflopende weergave.

1 omhoog

Geeft een laag hoger weer.

Alles select

Raak aan om alle in de geselecteerde map opgeslagen documenten te selecteren. Raak opnieuw aan om de selectie te annuleren.

Openen

Opent de geselecteerde map.

Instelwaarden van document controleren

Selecteer een document en raak [Details] aan in het submenu om de instelwaarden van het geselecteerde document te controleren.

Instel. wijzigen

Wanneer u een document selecteert en [Instel. wijzigen] aanraakt in het submenu, kunt u de instellingen voor het afdrukken van het document wijzigen.

Voor meer informatie over de instellingen die kunnen worden geconfigureerd, zie "Lijst met instellingen in [USB] - [Laden]" (p.158).

■ Terug

Raak deze knop aan om het scherm met de documentlijst weer te geven.

■ Instell. control.

Gebruik deze optie om de huidige instellingen te controleren.

De volgende instellingen kunnen vanuit het submenu worden geconfigureerd:

- Instel.bev. afdr

Naar map kopiëren

Documenten die opgeslagen zijn op een USB-flashstation, kunnen worden gekopieerd naar een map op het apparaat.

- 1** Selecteer een document, geef het submenu weer en raak [Naar map kopiëren] aan.
- 2** Selecteer de map waarin u het document wilt opslaan en raak [OK] aan.



- U kunt een document niet kopiëren van een map op het USB-flashstation naar een andere map op het USB-flashstation.
- Alleen de bestanden die door de aangemelde gebruiker kunnen worden gebruikt, worden weergegeven in het scherm [Naar map kopiëren].
- Selecteer een map en raak [Openen] aan om een lijst met de documenten in de map te bevestigen.

RISO Console

De RISO Console is software waarmee dit apparaat via een webbrowser op afstand kan worden bediend.

Wanneer een computer via een netwerk met de printer is verbonden, kunt u de printerstatus controleren, de instellingen voor een taak wijzigen en andere handelingen uitvoeren.

Overzicht van de RISO Console

p.164

De RISO Console starten



Algemene knoppen

Menu [Systeeminformatie]

p.167

In dit hoofdstuk worden de op de schermen [Verbruiksgoederen], [Machine-info.], [Gebrkrsinfo.] en [Licentiegeg.] beschikbare functies besproken.

Menu [Scan]

p.170

In dit hoofdstuk worden de in het menu [Scan] beschikbare functies besproken.

Menu [Print]

p.171

In dit hoofdstuk worden de in het menu [Print] beschikbare functies besproken.

Menu [Opslag]

p.172

In dit hoofdstuk worden de in het menu [Opslag] beschikbare functies besproken.

Menu [Taakstatus]

p.173

In dit hoofdstuk worden de in het menu [Taakstatus] beschikbare functies besproken.

Menu [Onderhoud]

p.175

In dit hoofdstuk worden de in het menu [Onderhoud] beschikbare functies besproken.



Overzicht van de RISO Console

In dit hoofdstuk worden de functies van de RISO Console beschreven.

Bovenste scherm



- Zorg ervoor dat het apparaat verbonden is met het netwerk.

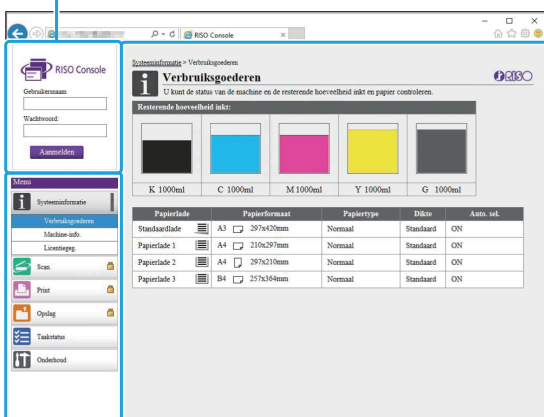

Statuspaneel



Zijmenu

Inhoudpaneel



- Wanneer een item in het zijmenu een  -pictogram heeft, betekent dit dat u zich moet aanmelden voordat u dit item kunt gebruiken. Wanneer een item wordt weergegeven met het  -pictogram nadat u zich heeft aangemeld, is de toegang tot die modus beperkt.
- Het  -merkteken wordt links van het scherm weergegeven terwijl informatie op de machine wordt verzameld.
- De ondersteunde webbrowsers zijn de volgende.
 - Windows® Internet Explorer versie 11.0
 - Microsoft® Edge
 - Safari® (voor Mac OS)

- Het scherm RISO Console wordt niet weergegeven wanneer bepaalde energiebesparingsinstellingen worden gebruikt. Neem voor meer informatie contact op met uw beheerder.
- Het zijmenu verschilt naargelang de instellingen die door de beheerder geconfigureerd zijn.

Zijmenu

De informatie en de functies die beschikbaar zijn in het zijmenu van de RISO Console worden hieronder opgesomd.

Systeeminformatie		
Verbruiksgoederen	Bekijk de status van de verbruiksgoederen, zoals de resterende hoeveelheid inkt of papier.	p.167
Machine-info.	<ul style="list-style-type: none"> • Bekijk de status van de printer. • Bekijk het printer-model, serienummer, MAC-adres en andere systeeminformatie. • Bevestig de details van de teller. 	p.167
Gebruksinfo.	Bekijk informatie over de momenteel aangeelde gebruiker.	p.169
Licentiegeg.	Bekijk de licentiegegevens van het systeem dat in dit product wordt gebruikt.	p.169
Scan		
	Zoek, bekijk, verwijder of download scantaken die opgeslagen zijn op de interne SSD van dit apparaat.	p.170
Print		
	Bekijk of verwijder taken.	p.171

Opslag		
Laden	<ul style="list-style-type: none"> • Zoek documenten in een map. • Bewerk mappen (toevoegen, kleur wijzigen enz.) 	p.172
Formuliergegevens	Zoek en bekijk taken, druk taken af of verwijder taken die via [Formulier] in het printerstuurprogramma worden uitgevoerd. (Wanneer de optionele PS-kit is geïnstalleerd)	p.242
Taakstatus		
Actief / t-act.	Zoek, bekijk of verwijder taken die worden verwerkt of in de wachtrij staan.	p.173
Voltooid	Zoek, bekijk, verwijder of druk taken die voltooid zijn opnieuw af.	p.173
Onderhoud		
Reiniging kop	Reinig de afdrukkop.	p.175
Glue Temperature	Verwarm de lijmeenheden voor. (Wanneer u de optionele Perfect Binder gebruikt)	p.175

De RISO Console starten

Verbind de computer met het netwerk voor u de RISO Console start. Verbinding met het internet is niet vereist.

- 1 Start uw webbrowser.**
- 2 Geef het IP-adres van de printer op in het adresvak van uw webbrowser.**

Om het IP-adres van de printer te bekijken, selecteert u [Machine-info.] in [Systeeminformatie] op het bedieningspaneel van dit apparaat.

<Voorbeeld voor het invoeren van het IP-adres "192.0.2.99">

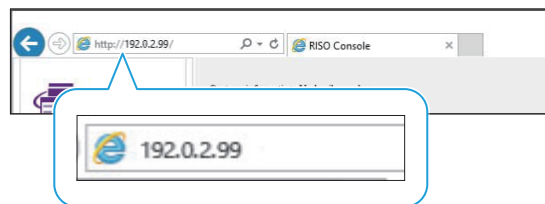

3 Druk op de toets [Enter].

Het scherm [Systeeminformatie] van de RISO Console wordt weergegeven.



- U kunt op het bureaublad een snelkoppeling maken om de RISO Console snel te openen.
- Als de RISO Console gedurende 5 minuten of meer niet wordt bediend, wordt de verbinding met de printer verbroken. Om opnieuw verbinding te maken met de printer, moet u de weergave van de webbrowser vernieuwen.

6

Aanmelden

Wanneer een item in het zijmenu een - pictogram heeft, betekent dit dat u zich moet aanmelden voordat u dit item kunt gebruiken.

1 Geef uw gebruikersnaam en wachtwoord op in het statuspaneel.

Uw wachtwoord moet uit 0 tot 16 tekens (cijfers en/of kleine letters) bestaan. De ingevoerde tekens worden weergegeven als asterisken (*).

2 Klik op [Aanmelden].

Het scherm [Systeeminformatie] - [Verbruiksgoederen] wordt weergegeven.

■ Afmelden

Klik op [Afmelden] in het statuspaneel.



- Als u uw wachtwoord vergeten bent, neemt u contact op met uw beheerder.
- U kunt het gebruikerswachtwoord wijzigen in het scherm [Systeeminformatie] - [Gebrkrinfo.]. (p.169 "Scherm [Gebrkrinfo.]")

Algemene knopfuncties

Het menuscherm [Scan], het menuscherm [Print], het menuscherm [Opslag] en het scherm [Taakstatus] hebben algemene knoppen met hetzelfde doel.

Het menuscherm [Scan] wordt hier als voorbeeld gebruikt om de verschillende functies uit te leggen.

Miniatuurweergave

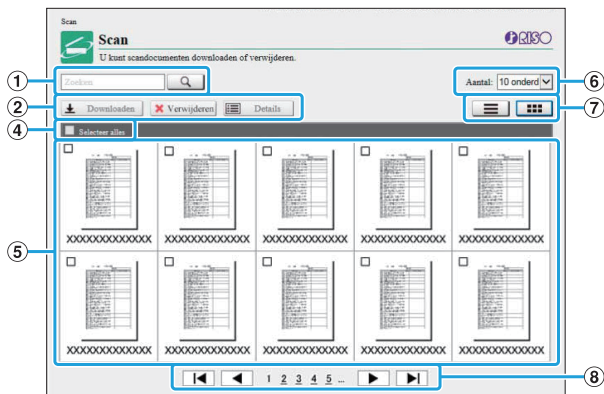

Lijstweergave

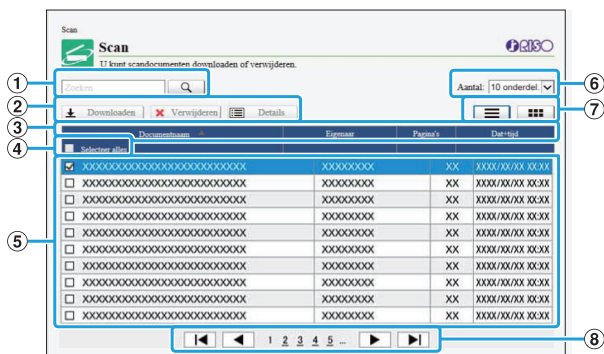

- ① Zoeken
Gebruik deze functie om taken te zoeken.
U kunt zoekreeksen van maximaal 256 tekens gebruiken.
- ② Menu
Selecteer een taak en klik op een menu-optie.
De menu-opties die worden weergegeven zijn afhankelijk van het scherm.
- ③ Titelbalk (alleen lijstweergave)
U kunt taken sorteren door op een onderdeel in de titelbalk te klikken ([Documentnaam], [Eigenaar], [Pagina's] of [Dat+tijd]).
- ④ Alles select
Selecteer deze optie als u alle taken wilt selecteren.

- ⑤ Taken
Om een taak te selecteren, klikt u op de taaknaam om een vinkje te plaatsen.
- ⑥ Aantal taken dat op een pagina wordt weergegeven
Selecteer het aantal taken dat op een pagina moet worden weergegeven.
- ⑦ Veranderen van weergave (alleen scherm [Scan] en scherm [Print])
Klik op of om te wisselen tussen de lijst- en de miniatuurweergave.
- ⑧ Veranderen van pagina
 - ◀ of ▶: gaat naar de eerste of de laatste pagina.
 - ◀ of ▶: gaat naar de vorige of de volgende pagina.
 - 1 2...: gaat naar de specifieke pagina waarop u klikt.



- Wanneer u een taak selecteert waaraan een pincode is toegewezen, wordt het scherm voor het invoeren van de pincode weergegeven als u op [Downloaden], [Verwijderen] of [Details] klikt. Voer de pincode in en klik op [OK].
- U kunt meer dan een taak selecteren.
- Als de taaknaam, de naam van de eigenaar of de mapnaam groter is dan het maximaal aantal tekens dat kan worden weergegeven, wordt het eerste deel van de naam weggelaten en vervangen door "...".

Menu [Systeeminformatie]

[Verbruiksgoederen]

Dit scherm toont informatie over inkt en papier.

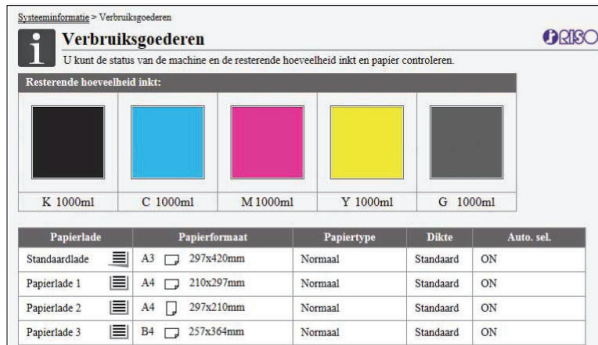

Resterende hoeveelheid inkt

De resterende hoeveelheid inkt wordt voor elke inktcartridge weergegeven in 10 niveaus. De indicator begint te knippen wanneer het bijna tijd is om een inktcartridge te vervangen. Maak een nieuwe inktcartridge klaar voor de kleur die knipt.



- De resterende hoeveelheid inkt wordt aangegeven op basis van de inhoud van de fles.
- Als u geen RISO-inkt gebruikt, wordt de resterende hoeveelheid inkt niet weergegeven.

Papierstatus

De geschatte resterende hoeveelheid papier, het papierformaat, het papiertype en de papierdikte en of [Auto. sel.] op [ON] staat, worden voor elke lade weergegeven.

De resterende hoeveelheid inkt wordt als volgt weergegeven:

- Standaardlade: 51 - 100%, 31 - 50%, 11 - 30%, 1 - 10%, 0%
 - Papierlades 1 t/m 3: 51 - 100%, 1 - 50%, 0%
 - Optionele extra lade: 51 - 100%, 31 - 50%, 10 - 30%, 1 - 9%, 0%
- Wanneer ↓ of ↓ wordt weergegeven, moet u papier plaatsen.

Voor meer informatie over de papierinstellingen, zie "De papierlade-instelling wijzigen" (p.63) in "Kopiëren".

Scherm [Machine-info.]

Op dit scherm ziet u de status van dit apparaat, de verbindingstatus van optionele apparatuur, het serienummer, de gebruikte ruimte op de interne SSD en andere systeemverwante informatie.

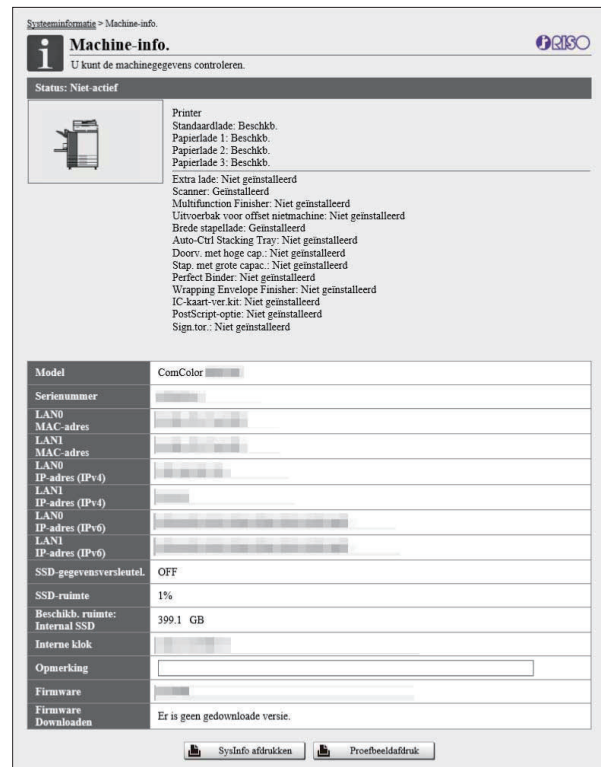

Apparaatstatus

De status van dit apparaat, de beschikbaarheid van laden en de verbindingstatus van optionele apparatuur worden weergegeven.

Als er zich een fout voordoet, wordt de foutmelding weergegeven.

Machine-info.

Model: model van het apparaat.

Serienummer: serienummer van het apparaat.

MAC-adres (LAN0/LAN1): MAC-adres van het apparaat.

IP-adres (IPv4/IPv6) (LAN0/LAN1): IP-adres van het apparaat.

SSD-gegevensversleutel.: toont de status (AAN of UIT) van de instelling voor gegevensversleuteling van de interne SSD.

SSD-ruimte: gebruikte ruimte op de interne SSD.

Beschikb. ruimte: toont de beschikbare ruimte op de interne SSD in [Internal SSD]. [External HDD] toont de beschikbare ruimte op de externe harde schijf die op het apparaat is aangesloten. Opmerking: door de beheerder ingevoerde opmerkingen. Alleen een gebruiker met beheerdersaccount kan opmerkingen invoeren. Firmware: versie van de firmware. Firmware-download: toont de status van de firmware-download.



- Het apparaat heeft twee LAN-poorten: LAN0 en LAN1. Normaal gebruikt u de LAN0-poort. Wanneer u de optionele printcontroller aansluit, gebruikt u de LAN1-poort.
- [External HDD] wordt weergegeven wanneer een externe harde schijf op het apparaat is aangesloten.
- Als de status van de firmware-download wordt bijgewerkt op het scherm [Machine-info.], wordt de melding voor [Firmware-download] niet automatisch ook bijgewerkt. Om de meest recente status van het apparaat na te kijken, moet u de weergave van de webbrowser vernieuwen.

[SysInfo afdrukken]

Klik op deze knop om de systeeminformatie af te drukken.

[Proefbeeldafdruk]

Klik op deze knop om een voorbeeldpagina af te drukken, zodat u het resultaat van een afgedrukt beeld kunt controleren.

De details van de teller nakijken

Het totale aantal afdrucken en kopieën van dit apparaat en het aantal voor elk papierformaat worden weergegeven.

Papierformaat	Zwart	Monokleur	Kleurendr.
A3	0	0	0
A4	1	0	2183
B4	0	0	0
B5	0	0	0
Footscap	0	0	0
Niet-standaard L	0	0	0
Niet-standaard S	0	0	0

[Deze lijst afdrukken.]

Klik op deze knop om de meest recente informatie af te drukken.

[Als CSV-bestand downloaden]

Klik op deze knop om de meest recente informatie als een CSV-bestand op te slaan op een computer.

[Onderhoudstelling]

Het totale aantal keer dat papier tijdens het afdrukken en kopiëren wordt getransporteerd, wordt weergegeven.

Wanneer dubbelzijdig wordt afgedrukt, wordt voor het aantal keer dat papier wordt getransporteerd, 2 keer gerekend per vel.

Details teller

Het aantal voor elk papierformaat wordt weergegeven.



- Wanneer u op [Deze lijst afdrukken.] of [Als CSV-bestand downloaden] klikt, wordt de meest recente informatie opgehaald. Deze kan verschillen van de informatie die op het scherm wordt weergegeven.

De kostenberekening nakijken

De kostenberekening voor elke papierformaatverdeling wordt afzonderlijk weergegeven voor monochroom en kleur.

[Deze lijst afdrukken.]

Klik hier om de meest recente informatie af te drukken.

[Als CSV-bestand downloaden]

Klik op deze knop om de meest recente informatie als een CSV-bestand op te slaan op een computer.

[Meteraflez.rapp.]

Het kostentype wordt weergegeven.



- Het scherm [Meteraflezingsrapport] wordt alleen weergegeven wanneer u ComColor GL9730R/GL7430R gebruikt.
- Wanneer u op [Deze lijst afdrukken.] of [Als CSV-bestand downloaden] klikt, wordt de meest recente informatie opgehaald. Deze kan verschillen van de informatie die op het scherm wordt weergegeven.
- Neem voor meer informatie over de kostenberekening contact op met uw dealer of geautoriseerde servicevertegenwoordiger.

Scherf [Gebrkrinfo.]

De informatie over de momenteel aangemelde gebruiker wordt weergegeven.

- Als aanmelden niet noodzakelijk is, wordt het scherm [Gebrkrinfo.] niet weergegeven.

Systeminformatie > Gebrkrinfo.

Gebrkrinfo.
U kunt de gebruikersinformatie en de beperking voor het gebruik van papier controleren.

Wachtwoord wijzigen

Gebruikersnaam: J.Smith
Aansl. gr.:

	Print		Kopie	
	Monochroom	Kleurendr.	Monochroom	Kleurendr.
Limiet	10000	10000	10000	10000
Huidig	0	0	0	0
Resterende aantal	10000	10000	10000	10000

[Wachtwoord wijzigen]

U kunt het wachtwoord wijzigen.

Gebrkrinfo.

Dit scherm toont de gebruikersnaam en groepen van de aangemelde gebruiker.

Limieten

De afdrukbare en kopieerbare limieten die door de beheerder werden vastgelegd, alsook het huidige aantal afdrukken en kopieën die door de aangemelde gebruiker werden gemaakt, worden weergegeven.



- De weergegeven informatie werd door de beheerder geregistreerd. Als de feiten verschillend zijn van de informatie die wordt weergegeven, neemt u contact op met uw beheerder.

Aanmeldwachtwoord wijzigen

Gebruikers kunnen hun eigen aanmeldwachtwoord wijzigen.

1 Klik op [Wachtwoord wijzigen].

2 Voer het nieuwe wachtwoord in bij [Nieuw wachtwoord].

Uw wachtwoord moet uit 0 tot 16 tekens (cijfers en/of kleine letters) bestaan. De ingevoerde tekens worden weergegeven als asterisken (*).

3 Geef het nieuwe wachtwoord nogmaals op ter bevestiging.

4 Klik op [OK].

Het scherm wordt weergegeven om aan te geven dat de instellingen verzonden zijn.

5 Klik op [OK].

Scherf [Licentiegeg.]

Op het scherm [Licentiegeg.] vindt u informatie over de licentie van de opensourcesoftware die in het apparaat wordt gebruikt.

Systeminformatie > Licentiegeg.

Licentiegeg.
U kunt de licentiegegevens controleren.

May, 2020

License Information of the printer software

RISO KAGAKU CORPORATION

This product uses some of the open source software based on the condition presented by the copyright owner below.

Menu [Scan]

Menuscherm [Scan]

U kunt de gescande gegevens die op de interne SSD van dit apparaat opgeslagen zijn, downloaden naar een computer.

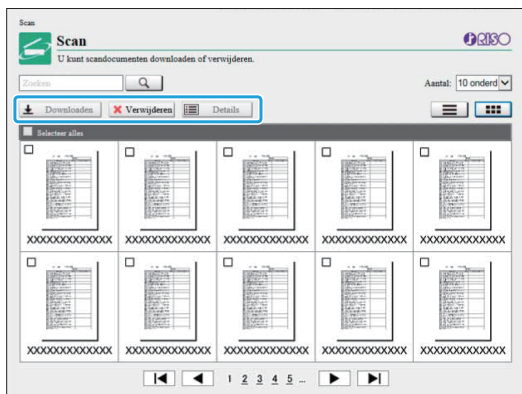

[Downloaden]

Download de geselecteerde taak.

[Verwijderen]

Klik op deze knop om de geselecteerde taken te verwijderen.

[Details]

U kunt de instellingen, de bestandscapaciteit en andere informatie over de geselecteerde taak weergeven.



- De opslagperiode voor gescande taken wordt door de beheerder geconfigureerd via [Instelling opslag scandocument]. Wanneer die periode is verstreken, wordt de taak automatisch verwijderd.

Gescande taken downloaden naar een computer

1 Vink het selectievakje aan van de gescande taak die u wilt downloaden.

U kunt meer dan een taak selecteren.

2 Klik op [Downloaden].

Het scherm dat aangeeft dat een zip-bestand wordt aangemaakt, wordt weergegeven.

- Voor taken met een pincode wordt het scherm voor het invoeren van de pincode weergegeven. Voer de pincode in en klik op [OK].

3 Klik op de koppeling naar het zip-bestand.

Het dialoogvenster [Opslaan als] verschijnt.

4 Geef de doelmap en de bestandsnaam op en klik vervolgens op [Opslaan].

De gescande gegevens worden opgeslagen op de computer.

Menu [Print]

Menuscherm [Print]

U kunt de status controleren van taken die vanuit het printerstuurprogramma werden verzonden en werden opgeslagen op de interne SSD van dit apparaat.

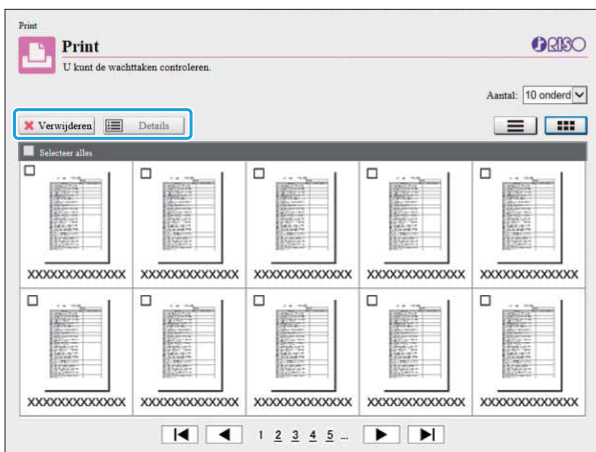

[Verwijderen]

Klik op deze knop om de geselecteerde taken te verwijderen.

[Details]

U kunt de instellingen, de bestandscapaciteit en andere informatie over de geselecteerde taak weergeven.



- In de volgende gevallen worden alle taaknamen in de lijst weergegeven:
 - Wanneer aanmelding door de gebruiker niet vereist is
- In de volgende gevallen wordt de taaknaam weergegeven als "*****":
 - Taken waarvoor het selectievakje [Taaknaam verbergen] in het printerstuurprogramma is aangevinkt (p.132 "PIN-code")

Menu [Opslag]

Scherm [Laden]

De gedeelde mappen en persoonlijke mappen worden weergegeven.

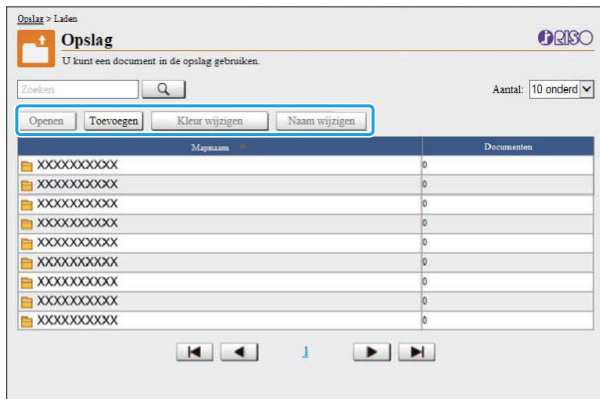

[Openen]

Klik op deze knop om een lijst met documenten in de map weer te geven.

[Toevoegen]

Klik op deze knop om een map toe te voegen. U kunt 1 tot 128 tekens invoeren voor de mapnaam.

[Kleur wijzigen]

Klik op deze knop om de kleur van de geselecteerde map te wijzigen.

[Naam wijzigen]

Klik op deze knop om de naam van een map te wijzigen. U kunt 1 tot 128 tekens invoeren voor de mapnaam.



- Afhankelijk van de manier waarop de beheerder de instellingen geconfigureerd heeft, is het mogelijk dat de functies niet beschikbaar zijn.

Documenten in een map beheren

[Sluiten]

Sluit het scherm met de documentlijst en open het scherm [Laden].

[Print]

Druk de geselecteerde documenten af.

[Verwijderen]

Verwijder de geselecteerde documenten.

[Naar map kopiëren]

Selecteer de map waarnaar u wilt kopiëren en klik op deze knop om de documenten te kopiëren.

[Details]

Klik op deze knop om de instellingen voor het geselecteerde document weer te geven. U kunt de instellingen ook wijzigen.

[Downloaden]

Als de optionele PS-kit geïnstalleerd is, kunt u de geselecteerde PostScript-taken opslaan op een computer.

1 Selecteer een map en klik op [Openen].

Op het scherm verschijnt een lijst van de documenten in die map.

2 Werk met de documenten.

De volgende functies zijn beschikbaar voor geselecteerde documenten:

- Afdrukken
- Verwijderen
- Naar map kopiëren
- Details
- Downloaden

Menu [Taakstatus]

Schermbild [Actief / t-act.]

De taken die worden afgedrukt en de taken die wachten op afdruk, worden weergegeven.

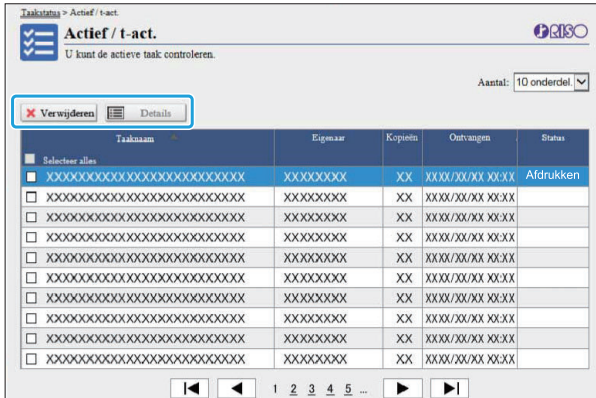

In het veld voor [Status] ziet u de status van elke taak ("Afdrukken", "Onderbroken" enz.).

[Verwijderen]

Klik op deze knop om de geselecteerde taken te verwijderen.

[Details]

Klik op deze knop om de instellingen voor de geselecteerde taken weer te geven. De weergegeven inhoud verschilt naargelang het taaktype.



- Taken worden weergegeven op het scherm [Actief / t-act.] wanneer [Aanmeldinstelling] op [OFF] staat.
- Links naast de taaknaam staat een pictogram dat het taaktype aangeeft. Voor meer informatie, zie "Schermbild [Actief / t-act.]" (p.52) in "Over taken".

Schermbild [Voltooid]

Het scherm [Voltooid] geeft voltooide afdruktaken weer, alsook onderbroken afdruktaken en afdruktaken met fouten.

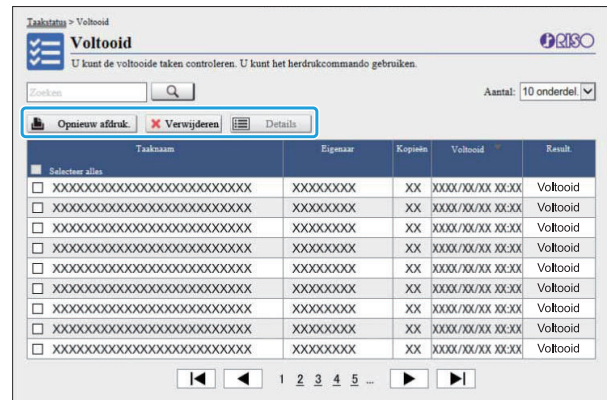

In het veld voor [Result.] vindt u het resultaat van elke taak ("Voltooid", "Fout" enz.).

[Opnieuw afdruk.]

Klik op deze knop om de geselecteerde taak opnieuw af te drukken.

[Verwijderen]

Klik op deze knop om de geselecteerde taken te verwijderen.

[Details]

Klik op deze knop om de instellingen voor de geselecteerde taken weer te geven. De weergegeven inhoud verschilt naargelang het taaktype.



- De voltooide taken worden alleen weergegeven wanneer de [Voltooid taak instelling] in het beheerdersmenu is ingesteld op [Opslaan].
- De afdrukfunctie is in de volgende gevallen niet beschikbaar:
 - Wanneer een taak wordt geselecteerd die niet goed werd voltooid
 - Wanneer een andere taak dan een afdruktaak wordt geselecteerd
 - Wanneer afdrucken van een voltooide taak niet toegestaan is
 - Wanneer een kleurentaak geselecteerd is, maar kleurentaken niet toegestaan zijn
- De opslagperiode voor taken wordt geconfigureerd door de beheerder.

- Links naast de taaknaam staat een pictogram dat het taaktype aangeeft. Voor meer informatie, zie "Scherm [Voltooid]" (p.53) in "Over taken".
-

Menu [Onderhoud]

Menuscherm [Onderhoud]

In dit scherm kunt u de door de gebruiker configureerbare functies van de hoofdeenheid van de printer (systeem) configureren.

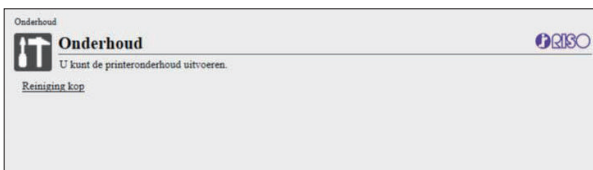

[Reiniging kop]

Klik op dit item om de afdrukkop te reinigen en verstopping te voorkomen. Reinig de afdrukkop wanneer u een verandering in de beeldkwaliteit vaststelt, zoals onscherpte in een deel van de afdruk, witte strepen of vervagende kleuren. Wanneer de printer wordt gebruikt, wordt de afdrukkop gereinigd als de printer klaar is met afdrukken of kopiëren.

[Glue Temperature]

Verwarmt de lijmeenheid voor wanneer u de optionele Perfect Binder gebruikt.

Reiniging kop

- 1 Klik op [Reiniging kop].
- 2 Klik op [OK].
Het scherm wordt weergegeven om aan te geven dat de instellingen verzonden zijn.
- 3 Klik op [OK].

Glue Temperature

Verwarmt de lijmeenheid voor wanneer u de optionele Perfect Binder gebruikt. Voor meer informatie, zie de Gebruikershandleiding van de Perfect Binder.

De software voor definitie van het streepjescodegebied gebruiken

De software voor definitie van het streepjescodegebied is exclusief ontworpen voor gebruik met producten uit de ComColor GL-serie.

De software wordt gebruikt om informatie op te geven over de plaats waar de streepjescode moet worden afgedrukt zodat goed leesbare streepjescodes kunnen worden aangemaakt in documenten.

In dit hoofdstuk wordt beschreven hoe de software voor definitie van het streepjescodegebied moet worden geïnstalleerd en gebruikt en hoe u op de printer een bestand moet registreren waarin de plaats van de streepjescode wordt bepaald.

Overzicht van de software voor definitie van het streepjescodegebied p.178

De software voor definitie van het streepjescodegebied installeren

Een bestand voor definitie van het streepjescodegebied aanmaken en registreren p.181

1. Maak een PRN-bestand aan.



2. Lees het PRN-bestand.



3. Geef het streepjescodegebied op.



4. Sla het bestand voor definitie van het streepjescodegebied op.



5. Registreer het bestand voor definitie van het streepjescodegebied.



Overzicht van de software voor definitie van het streepjescodegebied

De software voor definitie van het streepjescodegebied installeren

U moet de software voor definitie van het streepjescodegebied installeren vooraleer u deze voor het eerst kunt gebruiken.

Bedieningsomgeving

De systeemvereisten voor het activeren van de software voor definitie van het streepjescodegebied worden in de volgende tabel beschreven.

Geheugen	1 GB of meer
CPU	Intel® of volledig compatibele CPU
Harde schijf	2 GB of meer beschikbare ruimte (voldoende om het besturings-systeem te bedienen)
Scherf	1.024 × 768 of hogere resolutie

Installeren



- Meld u aan als een gebruiker met beheerdersrechten.
- Sluit alle actieve toepassingen af.

- 1 Plaats de bijgevoegde dvd-rom met het RISO Printerstuurprogramma in het dvd-rom-station.

- 2 Open de map [Utility] - [BarcodeAreaDefinitionSoftware] op de dvd-rom en dubbelklik op het bestand "setup.exe".

- 3 Selecteer de gewenste taal in het vervolkeuzemenu en klik op [OK].

- 4 Klik op [Volgende].

- 5 Selecteer [Ik ga akkoord met de voorwaarden van de licentieovereenkomst.] en klik op [Volgende].

- 6 Volg de instructies op het scherm om de instellingen te configureren.



- Wanneer de installatie voltooid is, verschijnt het "Readme"-scherm. Het "Readme"-scherm bevat voorzorgsmaatregelen voor het gebruik van het apparaat. Zorg dat u deze informatie leest.

- 7 Verwijder de dvd-rom uit de computer.



- Bewaar de dvd-rom op een veilige plaats.

■ Installatie ongedaan maken

- 1 Klik op [Start] - [Instellingen] - [Apps] - [BarcodeAreaDefinitionSoftware] - [Verwijderen].
- 2 Volg de instructies op het scherm om de software voor definitie van het streepjescodegebied te verwijderen.
- 3 Als de software voor definitie van het streepjescodegebied is verwijderd, start u de computer opnieuw op.

De software voor definitie van het streepjescodegebied starten

- 1 Klik op [Start] - [RISO] - [Software voor definitie streepjescodegebied].

Voor Windows 8.1 opent u het scherm "Apps" en selecteert u [RISO] - [Software voor definitie streepjescodegebied].

Hoofdscherm

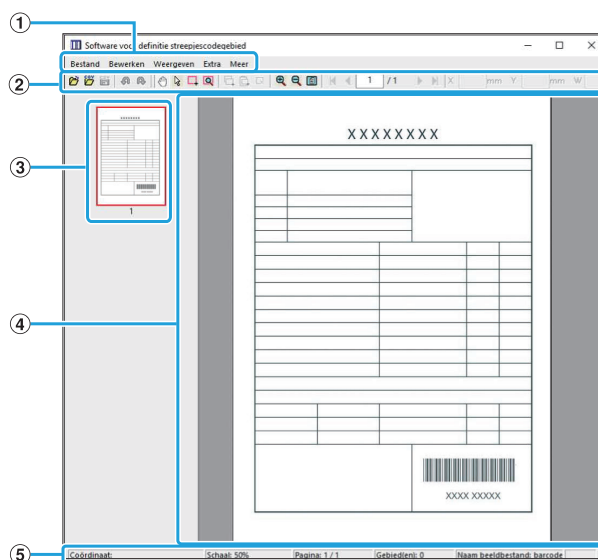

- ① Menubalk
Op de menubalk vindt u de menu's [Bestand], [Bewerken], [Weergeven], [Extra] en [Meer]. Elk menu bevat een bewerkingfunctie en instelonderdelen.
- ② Werkbalk
Hier worden diverse hulpmiddelen weergegeven.
- ③ Miniatur
Een miniatur van het afdrukbeeld wordt weergegeven.
- ④ Beeld/weergave van streepjescodegebied
Het afdrukbeeld wordt weergegeven.
- ⑤ Statusbalk
De positie (coördinaten), de vergroting, het paginanummer en andere details worden weergegeven.

Handelingen

Om het streepjescodegebied te bewerken, selecteert u het afdrukbeeldgebied en gebruikt u de functies op de werkbalk of de menubalk. Wanneer hetzelfde pictogram zowel op de werkbalk als de menubalk verschijnt, kunt u op een van beide pictogrammen klikken om dezelfde handeling uit te voeren.

Menubalk	Functie
Bestand	

Menubalk	Functie
Beeldbestand openen	Opent een geselecteerd afdrukbestand en toon het beeld hiervan.
CSV-bestand openen	Opent een geselecteerd CSV-bestand.
CSV-bestand opnieuw aanmaken	Verwijdert het streepjescodegebied dat wordt weergegeven.
Opslaan	Slaat het CSV-bestand op dat u momenteel gebruikt.
Opslaan als	Slaat het openstaande bestand op onder een nieuwe bestandsnaam.
Pagina-instellingen	U kunt het paginaformaat opgeven van een gebied waar de streepjescode wordt gevormd.
Bewerken	
Ongedaan maken	Annuleert de bewerking en zet de instelling terug op de oorspronkelijke instelling.
Opnieuw uitvoeren	Past de voordien geannuleerde bewerking opnieuw toe. De 10 meest recente bewerkingen kunnen worden herhaald.
Kopiëren	Kopieert het geselecteerde streepjescodegebied.
Plakken	Plakt het gekopieerde streepjescodegebied naar een ander gebied.
Verwijderen	Verwijdert het geselecteerde streepjescodegebied.
Herhaling	U kunt hetzelfde streepjescodegebied herhaaldelijk opgeven. U kunt een cyclus van 1 tot 999 pagina's opgeven.
Weergeven	
Verplaatsen 	Gaat naar de eerste, vorige, volgende of laatste pagina.
Ga naar	Gaat naar de opgegeven pagina. Geef het gewenste paginanummer op in het tekstvak en druk op de [Enter]-toets. (Wordt alleen weergegeven op de werkbalk.)

Menubalk	Functie
Gereedschap voor kleine gebiedsaanpassingen (X/Y/B/H)	Geeft de coördinaten (X/Y) en breedte (B) en hoogte (H) van het streepjescodegebied weer in de weergave-eenheid (mm/inch). Geef een waarde op in het vak om het streepjescodegebied te veranderen naar een opgegeven positie of grootte. (Wordt alleen weergegeven op de werkbalk.)
Draaien	Draait het afdrukbeeld op het scherm 90 graden naar links of naar rechts.
Weergave-eenheden	U kunt mm of inch opgeven als eenheid voor gebruik op de pagina voor de definitie van het streepjescodegebied.
Zoom 	U kunt de vergrotingsfactor opgeven voor het afdrukbeeld, het volledige beeld op de pagina passen, het beeld aanpassen aan de breedte van de pagina, het beeld vergroten of verkleinen.
Miniatuur	Toont of verbergt de miniatuur.
Statusbalk	Toont of verbergt de statusbalk.
Werkbalk	Toont of verbergt de werkbalk.
Extra	
Hulpmiddel Vrije stijl	U kunt een afdrukbeeld slepen om de weergavepositie te wijzigen.
Selectiehulpmiddel	U kunt een streepjescodegebied selecteren. Druk op de Ctrl-toets en houd deze vast om meerdere streepjescodegebieden te selecteren. Het geselecteerde gebied wordt aangegeven met .
Hulpmiddel Creatie	U kunt het streepjescodegebied opgeven, waarbij de afdrukdichtheid wordt aangepast om het gebied geschikt te maken voor lezing. Het omsloten gebied wordt aangegeven met .
Automatische gebiedsdetectie	Detecteert automatisch het streepjescodegebied op alle pagina's of op opgegeven pagina's.
Meer	
Versie	Geeft de versie-informatie weer.

Een bestand voor definitie van het streepjescodegebied aanmaken en registreren

Voer de originele gegevens van het printerstuurprogramma uit in PRN-bestandsindeling. Open het PRN-bestand met de software voor definitie van het streepjescodegebied, geef het streepjescodegebied op en maak een CSV-bestand aan.

De beheerder gebruikt de RISO Console om het bestand voor definitie van het streepjescodegebied op de printer te registreren.

Procedure

1 Maak een PRN-bestand aan.

Voer het origineel met de gedrukte streepjescode uit in PRN-bestandsindeling.

1) **Klik op [Eigenschappen] (of [Voorkeursinstellingen]) in het afdrukdialogvenster van de toepassing op de computer.**

2) **Klik op het tabblad [Basis].**

3) **Selecteer [Opslaan als bestand] in het vervolgkeuzemenu [Uitvoer].**



- Als de optionele PS-kit is geïnstalleerd, selecteert u [Opslag].
- PRN-bestanden worden door het printerstuurprogramma uitgevoerd in een indeling die exclusief voor RISO KAGAKU CORPORATION werd ontwikkeld. PRN-bestanden kunnen niet worden geopend met printers of toepassingen van andere fabrikanten.

4) **Klik op [Details] en geef een bestemming op.**

5) **Klik op [OK].**

6) **Klik op [Afdrukken].**

Er wordt een PRN-bestand aangemaakt op de opgegeven bestemming.

7) Als de optionele PS-kit geïnstalleerd is, gebruikt u de RISO Console om documenten te downloaden die in de map opgeslagen zijn.

Start de RISO Console, selecteer de opgeslagen documenten in het scherm [Laden] van het menu [Opslag] en klik vervolgens op [Downloaden].



- Configureer dezelfde instellingen voor het printerstuurprogramma als wanneer u werkelijk afdrukt, behalve voor de instelling [Uitvoer]. Als de PRN-bestandsindeling en de daadwerkelijke afdrukinstelling (oorspronkelijk formaat, afdrukrichting, papierformaat, plaatsing enz.) verschillen, is het mogelijk dat de definitie van het streepjescodegebied niet juist wordt toegepast. Als u instellingen met betrekking tot de indeling wijzigt, veranderen ook de coördinaten van het gebied.

2 Lees het PRN-bestand.

Open het PRN-bestand (afdrukbeeld) met de software voor definitie van het streepjescodegebied.

1) **Klik op [Start] - [RISO] - [Software voor definitie streepjescodegebied].**

Voor Windows 8.1 opent u het scherm "Apps" en selecteert u [RISO] - [Software voor definitie streepjescodegebied].

2) **Klik op [Bestand] - [Beeldbestand openen] en selecteer het PRN-bestand.**

3) **Geef het aantal te lezen pagina's op.**

Vink het selectievakje [Streepjescodegebieden automatisch detecteren.] aan om het streepjescodegebied automatisch op alle pagina's te detecteren.

4) **Klik op [OK].**

Het afdrukbeeld van het origineel verschijnt in het beeld/streepjescodegebied.



- Wanneer u gegevens van verschillend formaat gebruikt, zijn de originele gegevens mogelijk anders georiënteerd dan op het afdrukbeeld. Selecteer [Weergeven] op de menubalk, draai het afdrukbeeld in dezelfde richting als de originele gegevens en geef het streepjescodegebied op.
- Het maximale streepjescodeformaat dat kan worden gelezen door [Streepjescodegebieden automatisch detecteren.] is 100 mm (B) × 30 mm (H) en het minimumformaat is 20 mm (B) × 5 mm (H).



• Het streepjescodegebied wordt in de volgende gevallen mogelijk niet automatisch gedetecteerd:

- Wanneer de afstand tussen streepjescodes 5 mm of minder bedraagt
- Wanneer het streepjescodebeeld niet duidelijk is
- Wanneer de streepjescode in een hoek staat of wanneer de zwarte strepen niet recht zijn
- Wanneer de strepen niet echt zwart zijn (RGB 0.0.0)
- Wanneer de ruimte tussen de strepen niet echt wit is (RGB 255.255.255)

3 Geef het streepjescodegebied op.

Gebruik  om een kader rond de streepjescode op het scherm te plaatsen.

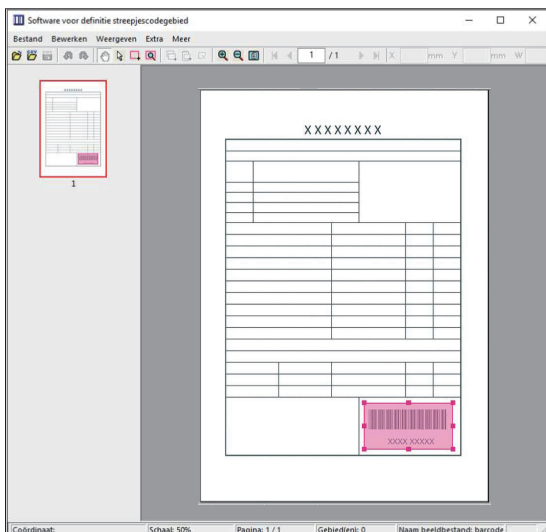

Het omgeven gebied is gekleurd en opgegeven als het streepjescodegebied.

Om het streepjescodegebied te bewerken, gebruikt u het bewerkgereedschap en de menubalk. (p.179 "Handelingen")

Als automatische detectie van het streepjescodegebied werd gebruikt, moet u zeker zijn dat de streepjescode degelijk werd gedetecteerd. Als het gedetecteerde gebied niet overeenkomt met de streepjescode, gebruikt u  (selectiehulpmiddel) om de positie aan te passen.

■ Miniaturweergave

De linker bovenhoek van een miniatuurbeeld is het basispunt en het originele beeld en het beeld van de definitie van het streepjescodegebied overlappen elkaar. Als het originele beeld en het beeld van de definitie van het streepjescodegebied niet even groot zijn, wordt een miniatuur zoals hierna weergegeven. Om een streepjescodegebied in het grijs gemaakte gebied op te geven, lijnt u het originele beeld en het beeld van de definitie van het streepjescodegebied uit in dezelfde richting.

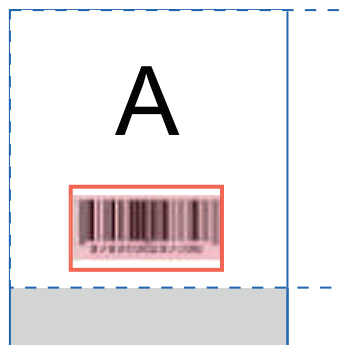

In dit voorbeeld is het originele beeld (volle lijn) kleiner dan het beeld voor de definitie van het streepjescodegebied (streepjeslijn). Het gedeelte buiten het beeld van de definitie van het streepjescodegebied is grijs.



- U kunt tot 50 streepjescodes per pagina opgeven op maximaal 30 pagina's. Als u [Herhaling] opgeeft, kunt u gebieden herhaaldelijk toepassen.
- Streepjescodegebieden kunnen op dezelfde pagina worden verplaatst met behulp van  (selectiehulpmiddel). Om streepjescodegebieden naar een andere pagina te verplaatsen, kopieert en plakt u ze op de gewenste pagina. U kunt het gekopieerde streepjescodegebied niet plakken als het groter is dan het origineel.

■ Voorzorgsmaatregelen m.b.t. de definitie van het streepjescodegebied

Wanneer de positie-informatie van het opgegeven streepjescodegebied verandert, bijvoorbeeld wanneer u een beeld draait, wordt het streepjescodegebied niet correct verwerkt. Als het beeld wordt gedraaid of als de afdrukrichting wordt gewijzigd, gebruikt u het hulpmiddel Creatie om het streepjescodegebied opnieuw op te geven. (Corrigeer het streepjescodegebied vanuit het basispunt.)

Basispunt

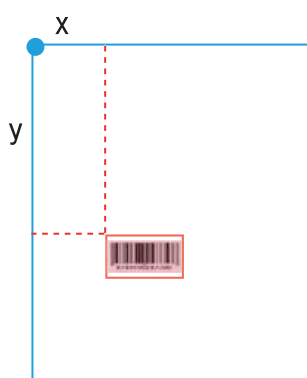

Voorbeeld wanneer de verwerking van de streepjescode correct is uitgevoerd

Basispunt

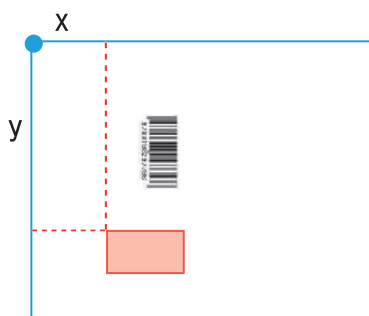

Voorbeeld wanneer de verwerking van de streepjescode niet correct is uitgevoerd omdat het origineel is gedraaid en de positie van de streepjescode is gewijzigd ten opzichte van het basispunt

4 Sla het bestand voor definitie van het streepjescodegebied op.

Klik op  in de menubalk. Het bestand voor definitie van het streepjescodegebied wordt uitgevoerd (opgeslagen) in CSV-formaat. Om de bestandsnaam tijdens het opslaan te wijzigen, selecteert u [Opslaan als] in het menu [Bestand].



- Het CSV-bestand bepaalt de grootte (B, H) en de positiecoördinaten (X, Y) van de streepjescode op een afdruk (in eenheden van 0,1 mm) ten opzichte van het basispunt. Dit is de linker bovenhoek van de originele gegevens die op een computer werden aangemaakt.

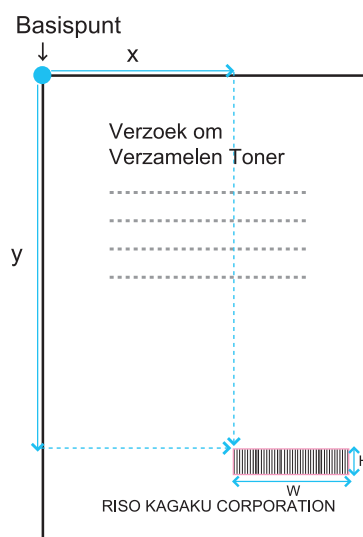

5 Registreer het bestand voor definitie van het streepjescodegebied.











































Registreer het bestand voor definitie van het streepjescodegebied in de printer via het beheerdersmenu op de RISO Console. Zie de "Beheerdershandleiding" voor meer informatie.

Functie Herhaling

Als u de functie [Herhaling] gebruikt bij het opgeven van de streepjescodegebieden worden de gebieden herhaaldelijk opgegeven voor volgende pagina's op basis van de waarde die werd opgegeven voor [Cyclus] in het dialoogvenster [Herhaling]. Op die manier hoeft u het gebied niet voor elke pagina afzonderlijk te definiëren.

- Wanneer cyclus op 0 staat: de streepjescodegebieden worden alleen toegepast op de pagina's die geconfigureerd zijn in het bestand voor definitie van het streepjescodegebied.
- Wanneer cyclus op 1 staat: de streepjescodegebieden die geconfigureerd zijn voor de eerste pagina in het bestand voor definitie van het streepjescodegebied, worden herhaald op elke pagina tot aan de laatste pagina.
- Wanneer cyclus op 2 staat: de streepjescodegebieden die geconfigureerd zijn voor de eerste 2 pagina's in het bestand voor definitie van het streepjescodegebied, worden om de 2 pagina's herhaald tot aan de laatste pagina.
- Wanneer cyclus op 3 staat: de streepjescodegebieden die geconfigureerd zijn voor de eerste 3 pagina's in het bestand voor definitie van het streepjescodegebied, worden om de 3 pagina's herhaald tot aan de laatste pagina.

In onderstaand voorbeeld zijn streepjescodegebieden gedefinieerd voor 3 pagina's.

Originele gegevens	            
Definiëren van het streepjescode gebied	  
Cyclus: 0	             <p>De pagina's die u configureert in een bestand voor het definiëren van het streepjescodegebied</p> <p>De verwerking van streepjescodes is niet geconfigureerd voor pagina 4 tot 13.</p>
Cyclus: 3	             <p>De pagina's die u configureert in een bestand voor het definiëren van het streepjescodegebied</p> <p>Herhaalde pagina's Herhaalde pagina's Herhaalde pagina's</p>



- Voor [Cyclus] kunt u tussen 1 en 999 pagina's opgeven.
- De pagina's na de pagina's die in het herhaalproces zijn ingesteld, verschijnen niet in de miniaturen.

De originelen van de streepjescode afdrukken

U kunt een geregistreerd bestand voor definitie van het streepjescodegebied selecteren in het vervolgkeuzemenu [Defin. str.codegebied] op het tabblad [Beeld] op het scherm van het printerstuurprogramma.

Selecteer een geschikt bestand voor definitie van het streepjescodegebied wanneer een origineel van de streepjescode wordt afgedrukt. (p.131 "Streepjescode afdrukken van de originelen van de streepjescode")

Optionele apparatuur

In dit hoofdstuk wordt de optionele apparatuur beschreven die met dit apparaat kan worden gebruikt.

Offset nietmachine

p.186

In dit hoofdstuk worden de instellingen en de functies beschreven die u kunt gebruiken wanneer de offset nietmachine is aangesloten.

Extra lade

p.193

In dit hoofdstuk worden de instellingen en de functies beschreven die u kunt gebruiken wanneer de extra lade is aangesloten.

Doorvoereenheid met hoge capaciteit

p.195

In dit hoofdstuk worden de instellingen en de functies beschreven die beschikbaar zijn wanneer de doorvoereenheid met hoge capaciteit is aangesloten.

Stapelbak (Auto-ctrl. stapelbak / Brede stapelbak)

p.200

In dit hoofdstuk worden de instellingen en de functies beschreven die beschikbaar zijn wanneer de auto-ctrl. stapelbak / brede stapelbak aangesloten is.

Stapelaar met grote capaciteit

p.204

In dit hoofdstuk worden de instellingen en de functies beschreven die beschikbaar zijn wanneer de stapelaar met grote capaciteit is aangesloten.

Multifunctionele afwerkeenheid

p.211

In dit hoofdstuk worden de instellingen en de functies beschreven die u kunt gebruiken wanneer de multifunctionele afwerkeenheid is aangesloten.

PS-kit

p.228

In dit hoofdstuk worden de instellingen en de functies beschreven die beschikbaar zijn wanneer de PS-kit geïnstalleerd is.



Offset nietmachine

Wanneer de optionele offset nietmachine is aangesloten, kunt u afgedrukte bladen nieten of versprongen uitvoer gebruiken voor elke set afgedrukte documenten.

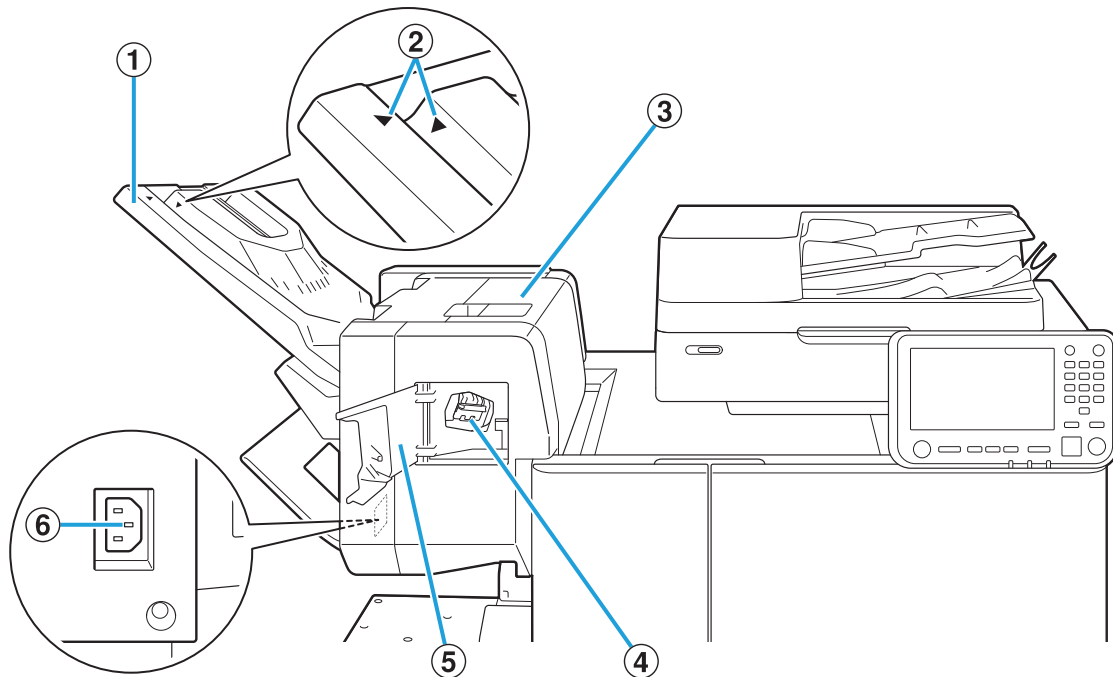

① Stapelbak

De afdrucken worden er met de bedrukte zijde naar onder uitgevoerd.

② Positie van stapelbak instellen

Schuif de stapelbak naar de gewenste positie, afhankelijk van het papiertype of de uitvoer.

③ Vastloophoofdekking

④ Nietcartridge

Trek de nietcartridge eruit om nietjes te vervangen of wanneer een nietje is vastgelopen.

⑤ Nietkap

Open deze kap wanneer een nietje is vastgelopen of om de nietcartridge te vervangen.

⑥ Aansluiting offset nietmachine

Sluit het netsnoer van de offset nietmachine aan.

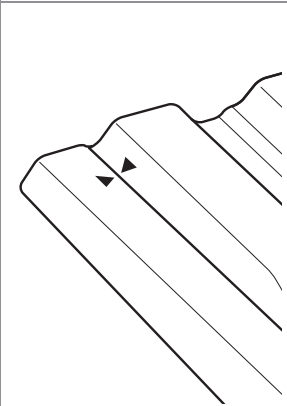
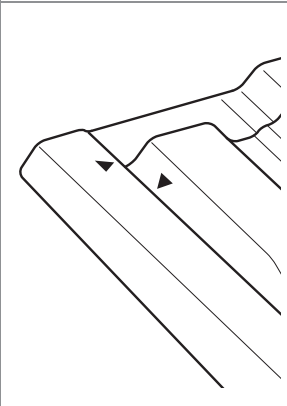

• De stapelbak schuift. Voor normale uitvoer lijnt u de [▶] en [◀] uit, zoals aangegeven in ②.

Normaal (behalve in de situatie rechts)	Wanneer B5 of kleiner papier zonder nietjes wordt gebruikt
	
Lijn [▶] en [◀] uit.	Positioneer [▶] en [◀] weg van elkaar.

Waarschuwingsetiket

Voor veilig gebruik is onderstaand waarschuwingsetiket op de offset nietmachine aangebracht. Volg tijdens het gebruik van of het verrichten van onderhoud aan de offset nietmachine voor uw veiligheid de instructies op het waarschuwingsetiket. Zorg dat het etiket altijd aanwezig en goed leesbaar is. Als het etiket op de multifunctionele afwerkeenheid niet aanwezig is, loskomt of onleesbaar is, neem dan contact op met uw dealer of geautoriseerde servicevertegenwoordiger.

■ Locatie van het waarschuwingsetiket

De locatie van het waarschuwingsetiket (waarschuwing) staat hieronder afgebeeld.

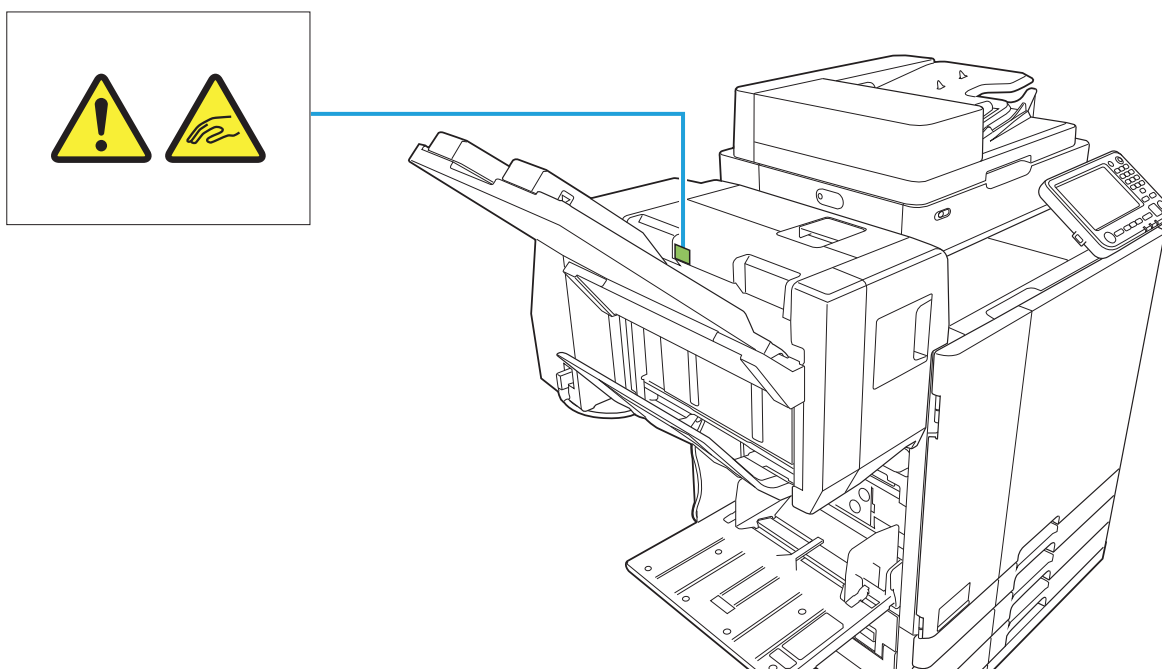

■ Etiketgegevens

Uw vingers kunnen bekneld raken wanneer de offset nietmachine beweegt of wanneer u afdrucken uit de stapelbak verwijdert.

Lijst met instellingen

De hierna beschreven onderdelen kunnen worden ingesteld wanneer de offset nietmachine aangesloten is.

Printerstuurprogramma

Instelitem	Waarvoor dit item wordt gebruikt:	Zie
Tabblad [Afwerken]		
Nieten	Geef de nietpositie op.	p.188
Versprongen uitvoer	Stapel sets afgedrukte documenten lichtjes verschoven van elkaar wanneer meerdere kopieën worden afgedrukt.	p.191
Tabblad [Geavanc.]		
Programma	Geef het aantal kopieën op per groep (zoals bedrijfsafdeling of klas).	p.133
Versprongen uitvoer (programma)	Stapel sets afgedrukte documenten lichtjes verschoven van elkaar om een scheiding te maken.	p.191



- Wanneer [Nieten] grijs wordt weergegeven op het tabblad [Afwerken], controleert u of [Printerconfiguratie] op het tabblad [Omgeving] correct is geconfigureerd. (p.136 "Printerconfiguratie")

Kopieermodus

Instelitem	Waarvoor dit item wordt gebruikt:	Zie
Programma	Geef het aantal kopieën op per groep (zoals bedrijfsafdeling of klas).	p.76
Verspr. uitv ([Programma])	Stapel sets afgedrukte documenten lichtjes verschoven van elkaar om een scheiding te maken.	p.191
Scheiding	Geef op waar een scheidingspagina moet worden ingevoegd tussen de afdrucken.	p.79

Instelitem	Waarvoor dit item wordt gebruikt:	Zie
Verspr. uitv ([Scheiding])	Stapel sets afgedrukte documenten lichtjes verschoven van elkaar om een scheiding te maken.	p.191
Nieten	Geef de nietpositie op.	p.192

Instellingen printerstuurprogramma

Nieten

Geef de nietpositie op.



- Wanneer [Nieten] is geconfigureerd, moet u ook [Inbindzijde] configureren.
- Wanneer [Nieten] is geconfigureerd, is [Sorteren] ingesteld op [Gesorteerd]. (p.116 "Sorteren")
- Wanneer [Boekje] is geconfigureerd, staat [Nieten] op [OFF]. (p.121 "Boekje")
- De oriëntatie van het papier varieert naargelang de inbindzijde. Zie "Nietfunctie en laadoriëntatie van het papier" (p.190)

Wanneer u [Links] of [Rechts] selecteert bij [Inbindzijde], kiest u een van de volgende opties: **[OFF], [1 nieten], [2 nieten]**

Wanneer u [Boven] selecteert bij [Inbindzijde], kiest u een van de volgende opties:

[OFF], [Links 1 nieten], [Rechts 1 nieten], [2 nieten]

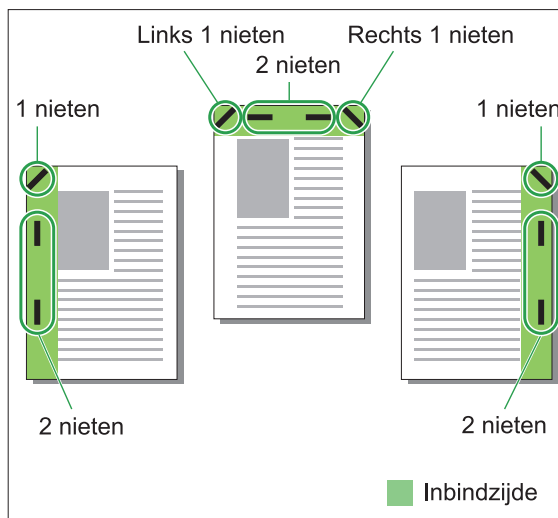

<Soorten papier die kunnen worden geniet>

- Papierformaat: A3, B4, A4, A4-LEF, B5, B5-LEF, Ledger, Legal, Letter, Letter-LEF, Foolscap, 8K, 16K, 16K-LEF
- Papiergewicht: 52 g/m² - 210 g/m²

Aantal bladen dat kan worden geniet

- Papier met standaardformaat A4, A4-LEF, B5, B5-LEF, Letter, Letter-LEF, 16K, 16K-LEF: 2 tot 50 bladen*
- Andere formaten dan hierboven genoemd (A3, B4, Ledger, Legal, Foolscap, 8K): 2 tot 25 bladen*

* Wanneer u normaal papier en kringlooppapier gebruikt (85 g/m²)



- LEF staat voor "Long Edge Feed".
- Nieten is niet mogelijk wanneer papier van onregelmatig formaat wordt gebruikt.
- Wanneer de afdruktaak groter is dan het maximale aantal bladen dat kan worden geniet, wordt een bevestigingsschermbalk weergegeven, zodat u kunt selecteren of de afdruk moet worden gestopt dan wel verder moet worden gezet zonder te nieten.

Nietfunctie en laadoriëntatie van het papier

De oriëntatie waarin het papier in de papierlade (standaardlade) moet worden geplaatst en de nietpositie worden hieronder opgesomd.

Oriëntatie: staand

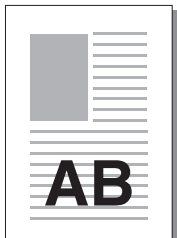

Oriëntatie: liggend

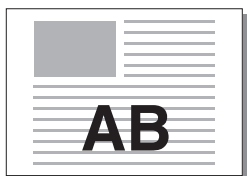

Bedrukte zijde boven/onder: Bedrukte zijde boven/onder:
boven onder

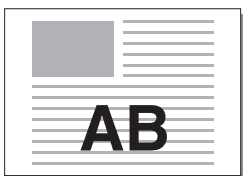

Inbind-zijde	Nietpositie					
	1 nieten		2 nieten			
Links						
Rechts						
Boven	Links 1 nieten		Rechts 1 nieten		2 nieten	
Papier-overdracht			 Richting papiertoevoer en -uitvoer			



- Wanneer het formaat van het papier in de lade niet overeenstemt, verschijnt een melding. Volg de getoonde instructies en vul de lade met papier.
- Bij [1 nieten] kan de niethoek, afhankelijk van het papierformaat en de laadrichting, afwijken van bovenstaande tekening of van het drukbeeld dat op het scherm van het printerstuurprogramma wordt getoond.
- Wanneer in het origineel meerdere verschillende origineelformaten worden gebruikt, draait het apparaat het beeld automatisch zodat het overeenstemt met de instelling [Inbindzijde].

Versprongen uitvoer

Stapel sets afgedrukte documenten lichtjes verschoven van elkaar wanneer meerdere kopieën worden afgedrukt.



- Wanneer [Programma] is geconfigureerd, staat [Versprongen uitvoer] op [OFF]. (p.133 "Programma")
- Deze instelling is niet beschikbaar voor papierformaten die niet kunnen worden uitgevoerd naar de offset nietmachine.
- Wanneer u de offset nietmachine gebruikt, kunt u deze instelling niet gebruiken om te nieten.

[OFF]

Versprongen uitvoer wordt niet uitgevoerd.

[Tuss. sorter.]

Sets afgedrukte documenten die zijn opgegeven bij [Sorteren] worden lichtjes verschoven van elkaar gestapeld.

[Tussen opdr.]

Voltooide afdruktaken worden lichtjes verschoven van elkaar gestapeld.

Versprongen uitvoer (programma)

Naast de functie "Programma" (p.133) voor afdrukken, kunt u sets afgedrukte documenten lichtjes verschoven van elkaar stapelen om een scheiding te maken.

[OFF]

Versprongen uitvoer wordt niet uitgevoerd.

[Tussen sets]

Elke set afgedrukte documenten wordt lichtjes verschoven van elkaar gestapeld.

[Tussen groepen]

Groepen afgedrukte documenten worden lichtjes verschoven van elkaar gestapeld.

Instellingen Kopieermodus

Verspr. uitv ([Programma])

Naast de functie "Programma" (p.76) voor kopiëren, kunt u sets afgedrukte documenten lichtjes verschoven van elkaar stapelen om een scheiding te maken.

[OFF]

Versprongen uitvoer wordt niet uitgevoerd.

[Tussen sets]

Elke set afgedrukte documenten wordt lichtjes verschoven van elkaar gestapeld.

[Tussen groepen]

Groepen afgedrukte documenten worden lichtjes verschoven van elkaar gestapeld.

Verspr. uitv ([Scheiding])

Naast de functie "Scheiding" (p.79) voor kopiëren, kunt u sets afgedrukte documenten lichtjes verschoven van elkaar stapelen om een scheiding te maken.



- U kunt [Verspr. uitv] niet gelijktijdig met [Verschillend formaat orig.] gebruiken. (p.67 "Verschillend formaat orig.")

[OFF]

Versprongen uitvoer wordt niet uitgevoerd.

[Tuss. sorter.]

Elke gesorteerde set wordt lichtjes verschoven van elkaar gestapeld.

[Na een taak]

Elke afdruktak wordt lichtjes verschoven van elkaar gestapeld.

<Papier dat kan worden verschoven>

131 mm × 148 mm - 305 mm × 550 mm

- 1 Raak [Scheiding] aan.
- 2 Selecteer de instelling voor versprongen uitvoer.
- 3 Raak [OK] aan.

Nieten

Niet op de opgegeven positie.

<Soorten papier die kunnen worden geniet>

- Papierformaat: A3, B4, A4, A4-LEF, B5, B5-LEF, Ledger, Legal, Letter, Letter-LEF, Foolscap, 8K, 16K, 16K-LEF
- Papiergewicht: 52 g/m² - 210 g/m²

<Aantal bladen dat kan worden geniet>

- Papier met standaardformaat A4, A4-LEF, B5, B5-LEF, Letter, Letter-LEF, 16K, 16K-LEF: 2 tot 50 bladen*

Andere formaten dan hierboven genoemd (A3, B4, Ledger, Legal, Foolscap, 8K): 2 tot 25 bladen*

* Wanneer u normaal papier en kringlooppapier gebruikt (85 g/m²)



- LEF staat voor "Long Edge Feed".
- Nieten is niet mogelijk wanneer papier van onregelmatig formaat wordt gebruikt.
- Wanneer de afdruktaak groter is dan het maximale aantal bladen dat kan worden geniet, wordt een bevestigingsscherm weergegeven, zodat u kunt selecteren of de afdruk moet worden gestopt dan wel verder moet worden gezet zonder te nieten.
- De functies [Nieten], [Boekje], [Paginarand] en [Volgende uitvoerbak] kunnen niet gelijktijdig worden gebruikt. (p.70 "Boekje", p.72 "Paginarand", p.82 "Volgende uitvoerbak")

■ Origineelrichting

[Bov.z. boven]

Selecteer deze optie wanneer u originelen in een oriëntatie plaatst die het mogelijk maakt om ze normaal te lezen.

[Bov.z. links]

Selecteer deze optie wanneer u originelen zodanig plaatst dat de bovenkant van het origineel uitgelijnd is met de linker rand.

■ Inbindzijde

Selecteer de inbindzijde van het papier.

Links, rechts, boven

■ Nieten

Geef de nietpositie op.

Wanneer u links of rechts selecteert bij [Inbindzijde], kies dan een van de volgende opties: **[OFF], 1 niet, 2 nieten**

Wanneer u boven selecteert bij [Inbindzijde], kies dan een van de volgende opties: **[OFF], links 1 niet, rechts 1 niet, 2 nieten**



- Links 1 niet en rechts 1 niet worden alleen weergegeven wanneer boven is geselecteerd bij [Inbindzijde].

1 Raak [Nieten] aan.

2 Configureer [Inbindzijde].

3 Configureer [Nieten].

4 Raak [OK] aan.

■ Inbindmarge

U kunt de inbindmarge opgeven zodat nieten niet in het afdrukgebied komen.

1 Raak [Inbindmarge] aan op het scherm [Nieten].

Het scherm [Inbindmarge] wordt weergegeven.

2 Geef de inbindmarge op.

- Selecteer [Inbindzijde].
- Gebruik [], [] of de numerieke toetsen om de breedte in te voeren.
- Als een deel van het afdrukgebied ontbreekt omwille van de instelling voor de inbindmarge, zet u [Auto. verkl.] op [ON].

3 Raak [OK] aan.

Extra lade

Wanneer de extra lade is bevestigd, kunt u ongeveer 2.000 vellen printpapier plaatsen (wanneer u normaal papier en kringlooppapier gebruikt 85 g/m²).

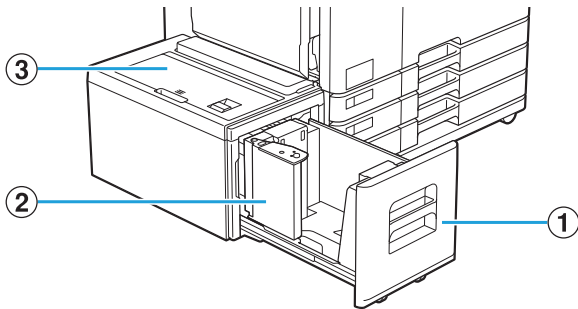

① Papierlade

Laad hier het papier dat moet worden gebruikt om af te drukken.



- Gebruik de standaardlade voor dik papier en andere speciale papertypes.

② Papierdoorvoer

De papierdoorvoer zorgt ervoor dat papier in de extra lade niet scheef trekt.

③ Bovenklep

Als er een papierstoring optreedt, opent u deze klep om het vastgelopen papier te verwijderen.

Het papier laden



- Als u het papierformaat (positie papierdoorvoer) wilt wijzigen, neem dan contact op met uw dealer of geautoriseerde servicevertegenwoordiger.

1 Trek een lade naar voor uit.

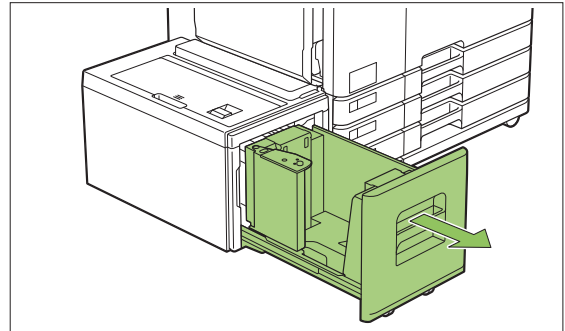

- Om te voorkomen dat een papierstoring optreedt, controleert u het volgende voordat u er een lade uit trekt.

- Er zit geen papier in de lade. Voor meer informatie over de resterende hoeveelheid papier, zie "Scherm Verbruiksgoederen" (p.40).
- De extra lade wordt niet gebruikt om papier aan te voeren voor een taak. Voor de taak die wordt afgedrukt, zie "Scherm [Papier-info]" (p.53).

2 Open de papierdoorvoer.

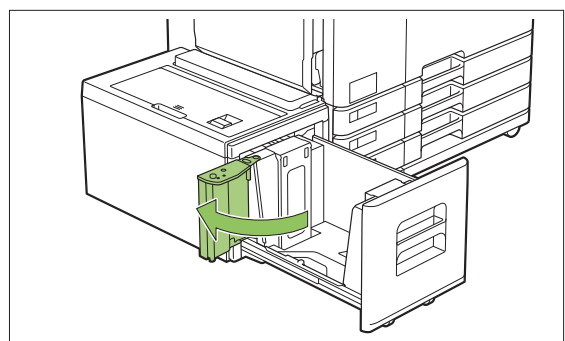

3 Plaats het papier.

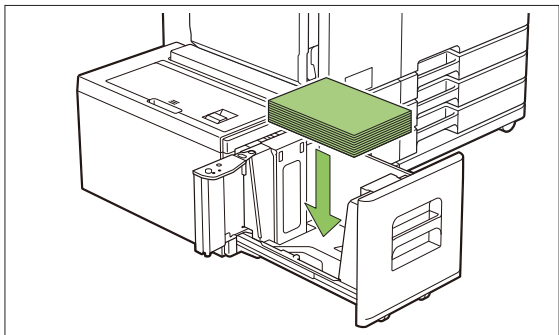

4 Duw de papierdoorvoer terug totdat die is uitgelijnd met de buitenrand van het papier.

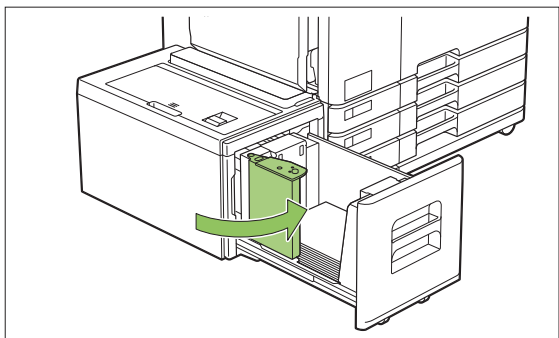

5 Duw de lade weer in het apparaat.

Doorvoereenheid met hoge capaciteit

Als u de optionele doorvoereenheid met hoge capaciteit aansluit, kunt u ongeveer 4.000 bladen afdrukpapier plaatsen (wanneer u normaal of kringlooppapier gebruikt).

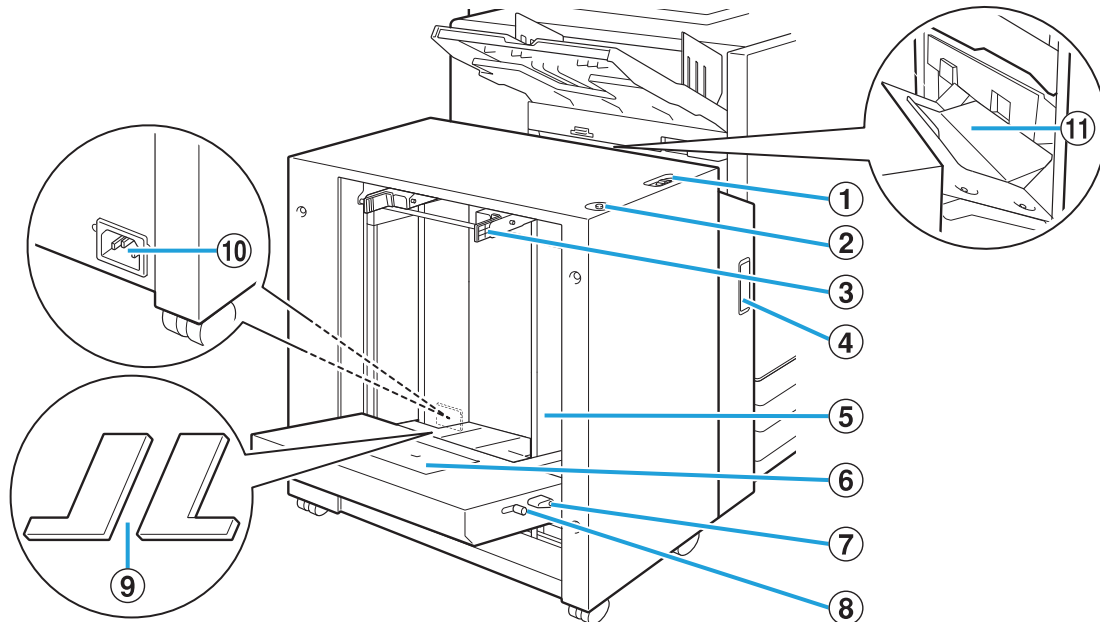

① **Hendel voor het aanpassen van de druk van de papierinvoer**

Gebruik deze hendel om de druk van de papierinvoer voor "NORMAAL" of "KAART" aan te passen zodat die overeenstemt met het papiertype dat in de doorvoereenheid met hoge capaciteit is geplaatst.

② **Verlaagknop standaardlade**

Gebruik deze knop om de doorvoereenheid met hoge capaciteit omhoog of omlaag te brengen wanneer u papier vervangt of toevoegt.

③ **Hendels van de papierdoorvoer**

Knijp deze hendels samen om de papierdoorvoer te verschuiven. Laat de hendels los om de papierdoorvoer vast te zetten. De standaardlade is aan beide zijden op twee plaatsen voorzien van hendels.

④ **Voorklep**

Open deze klep wanneer het papier vastgelopen is.

⑤ **Papierdoorvoer standaardlade**

Deze doorvoer voorkomt dat papier in de doorvoereenheid met hoge capaciteit scheef trekt.

⑥ **Envelopdoorvoer**

Gebruik deze doorvoer wanneer u op een envelop drukt. Afhankelijk van het type envelop dat wordt gebruikt, moet u de hellingshoek aanpassen.

⑦ **Hendel voor het aanpassen van de hoek van de envelopdoorvoer**

Gebruik deze hendel om de hellingshoek van de envelopdoorvoer aan te passen. De hoek van de envelopdoorvoer kan naar vier standen worden aangepast.

⑧ **Hendel voor het aanpassen van de druk van de papierinvoer in de envelopdoorvoer**

Gebruik deze hendel om de druk van de papierinvoer aan te passen zodat die overeenstemt met de kwaliteit van het papier van de gebruikte envelop.

⑨ **Vulling standaardlade**

Verwijder de vullingen wanneer u bladen plaatst die kleiner zijn dan A4 of groter dan A3, of voor C5/DL-LEF-enveloppen.

⑩ **Aansluiting van de doorvoereenheid met hoge capaciteit**

Sluit het netsnoer van de doorvoereenheid met hoge capaciteit aan. De aansluiting bevindt zich aan de rechterzijde op de achterkant van de standaardlade.



• De standaardlade kan niet worden gebruikt wanneer de doorvoereenheid met hoge capaciteit is aangesloten.

⑪ Overdrachtsklep

Als er een papierstoring optreedt, opent u deze klep en verwijdert u het vastgelopen papier.

Het papier laden

1 Spreid de papierdoorvoeren.

Knijp de hendels van de papierdoorvoeren (beide zijden) samen om de doorvoeren te ontgrendelen en te verschuiven.

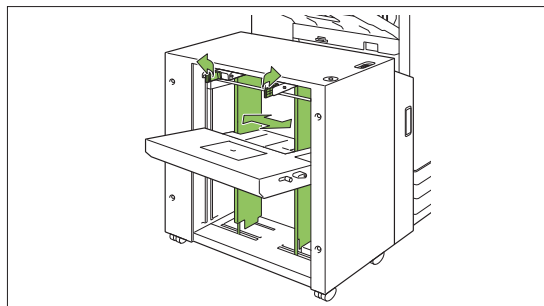

2 Plaats het papier.

Plaats het papier met de bedrukte zijde naar boven.

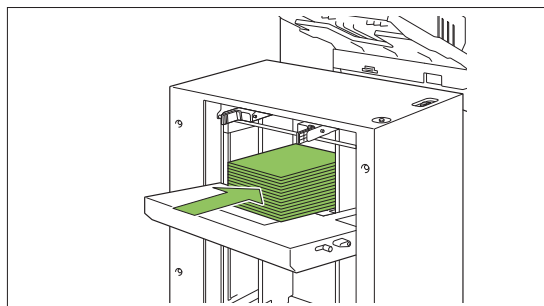

- Wanneer u een grote hoeveelheid papier in een keer plaatst, is het moeilijk om de doorvoeren goed af te stellen en is het papier mogelijk niet correct geplaatst. (Het papier kan buigen, kromtrekken of slecht uitgelijnd zijn.) Verdeel het papier in verschillende pakjes wanneer u het plaatst. Wanneer u een grote hoeveelheid papier in een keer instelt, zie "Wanneer u een grote hoeveelheid papier in een keer plaatst" (p. 198).
- Plaats de enveloppen met hun flap open en dusdanig dat de onderzijde eerst in het apparaat binnengaat. De afstelling van de hellingshoek van de envelopdoorvoer wordt geconfigureerd met behulp van de hendel voor het afstellen van de hoek van de envelopdoorvoer.

Merk op dat u ook de druk van de papierinvoer moet aanpassen naargelang de papierkwaliteit van de gebruikte enveloppen. Configureer de druk met de hendel voor het afstellen van de druk van het papier voor de envelopdoorvoer. Verschuif de hendel terwijl u deze optilt. Raadpleeg de sticker naast de hendel om een druk in te stellen die geschikt is voor de gebruikte enveloppen.

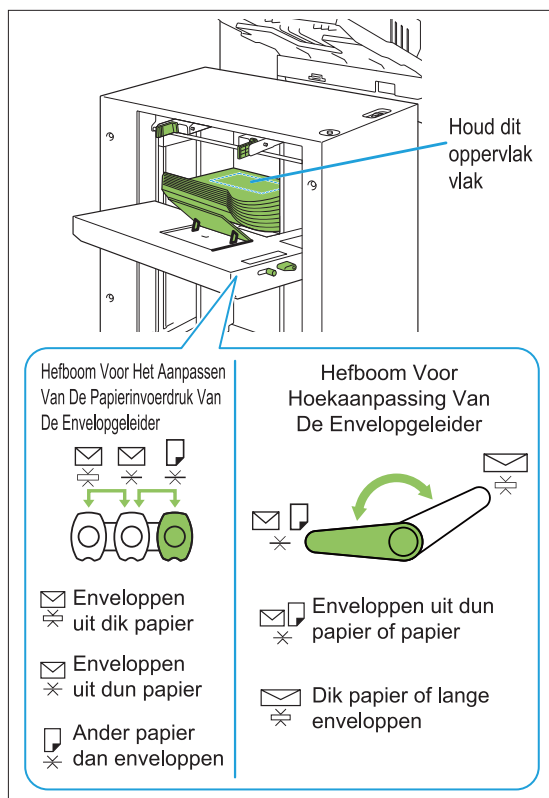

3 Stel de papierdoorvoeren dusdanig in dat ze geschikt zijn voor het papierformaat.

Verschuif de doorvoeren terwijl u de hendels van de papierdoorvoeren samenknijpt zodat de doorvoeren tot tegen de randen van het papier komen, en laat de hendels van de papierdoorvoeren los om de doorvoeren vast te zetten.

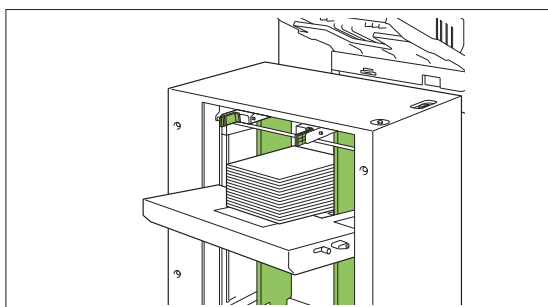

4 Pas de hendel voor het aanpassen van de druk van de papierinvoer aan.

Voor algemeen gebruik kiest u "NORMAAL". Voor dik papier of ander papier voor speciale doeleinden kiest u "KAART".

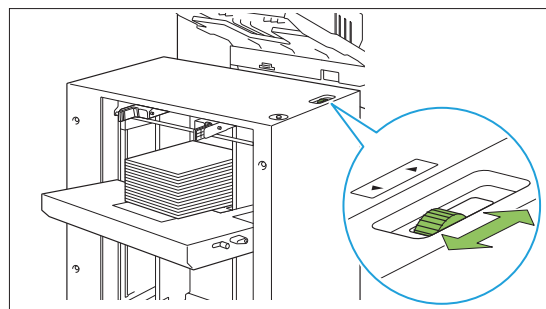

5 Controleer de instellingen voor de lade op het bedieningspaneel.

Configureer het papierformaat en het type via [Papierlade]. Wanneer u het papier in een lade verandert, moet u de instellingen bij [Papierlade] wijzigen.

Over de vulling voor de standaardlade

Afhankelijk van het gebruikte papierformaat, zijn de vullingen voor de standaardlade al dan niet nodig.

■ Gevallen waarin de vullingen voor de standaardlade nodig zijn

Bevestig en gebruik de vullingen voor de standaardlade correct wanneer het papierformaat B5-LEF, A4-LEF, B4 of A3 is, of bij een aangepast formaat met een breedte van 257 mm of meer.

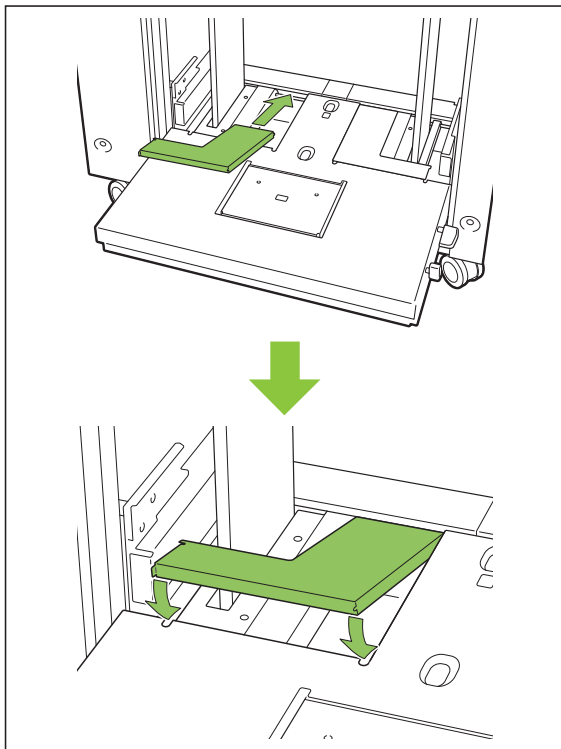

■ Gevallen waarin de vullingen voor de standaardlade niet nodig zijn

Wanneer het papierformaat verticaal kleiner is dan A4 of groter dan A3, of wanneer u enveloppen gebruikt met C5- of DL-LEF-formaat, verwijdert u de vullingen voor de standaardlade. De papierdoorvoer kan niet worden verwijderd wanneer de klep is geplaatst.

Wanneer u een grote hoeveelheid papier in een keer plaatst

- 1 Spreid de papierdoorvoeren en plaats ongeveer 500 bladen in de standaardlade.**
- 2 Stel de papierdoorvoeren dusdanig in dat ze geschikt zijn voor het papierformaat.**

Plaats de doorvoeren tegen de rand van het papier en laat de hendel los om ze te vergrendelen.
- 3 Plaats de rest van het papier.**

De procedures nadat al het papier is geplaatst, zijn dezelfde als deze voor het plaatsen van papier voor normale bediening. Voer stappen 4 en 5 uit zoals beschreven in "Het papier laden" (p.196).

Het papier toevoegen

Gebruik de verlaagknop voor de standaardlade wanneer u het papier toevoegt. De positie waarnaar de standaardlade omlaag wordt gebracht, verschilt naargelang de bediening van de verlaagknop voor de standaardlade. Houd er rekening mee dat de standaardlade automatisch omlaag gaat wanneer al het papier wordt verwijderd.

- 1 Druk op de verlaagknop voor de standaardlade om de standaardlade omlaag te brengen.**

Houd de verlaagknop voor de standaardlade ingedrukt.

De standaardlade blijft zakken zolang de knop wordt ingedrukt. Houd de knop ingedrukt tot de lade de gewenste positie bereikt.

Druk op de verlaagknop voor de standaardlade en laat hem snel los.

De standaardlade wordt omlaag gebracht tot op een bepaalde positie.

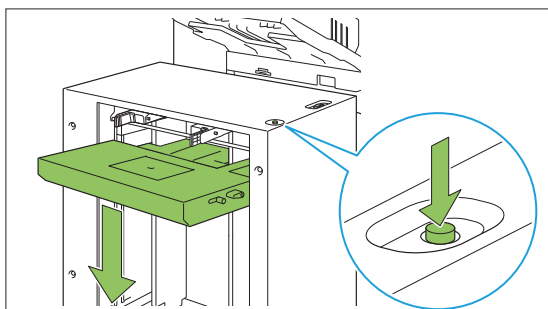

- De positie tot waar de standaardlade omlaag wordt gebracht wanneer de verlaagknop voor de standaardlade wordt ingedrukt of wanneer het papier op is, wordt ingesteld door de beheerder. Neem voor meer informatie contact op met uw beheerder.
- Wanneer de standaardlade tot op de laagste positie wordt gebracht, kunt u een grote hoeveelheid papier in een keer plaatsen, maar dan moet u wel hurken om het papier te plaatsen. Om het papier rechtopstaand te plaatsen of wanneer het maar zelden voorvalt dat u een grote hoeveelheid papier in een keer moet plaatsen, vermijdt u dat de standaardlade naar de laagste positie wordt gebracht.
- De positie tot waar de standaardlade omlaag wordt gebracht, kan eenvoudig worden geconfigureerd volgens het gebruik. Om de positie tot waar de standaardlade omlaag wordt gebracht te wijzigen, neemt u contact op met uw beheerder.

Wanneer u een grote hoeveelheid papier toevoegt

U kunt een grote hoeveelheid papier in een keer plaatsen door de verlaagknop voor de standaardlade ingedrukt te houden en de standaardlade naar de laagste positie te brengen.



- De positie tot waar de standaardlade omlaag wordt gebracht wanneer de verlaagknop voor de standaardlade kort wordt ingedrukt of wanneer het papier op is, wordt ingesteld door de beheerder. Om de positie tot waar de standaardlade omlaag wordt gebracht te wijzigen, neemt u contact op met uw beheerder.

2 Voeg het papier toe.

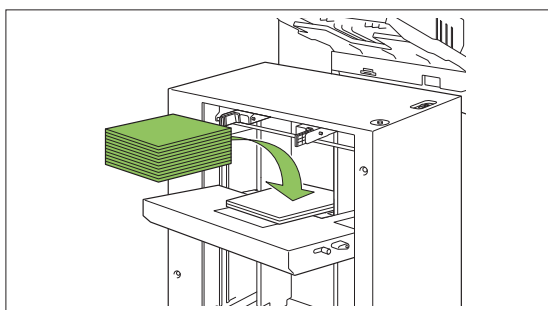

Stapelbak (Auto-ctrl. stapelbak / Brede stapelbak)

De auto-ctrl. stapelbak en de brede stapelbak zijn verkrijgbaar als optionele stapelbakken.

- Met de auto-ctrl. stapelbak worden de papierdoorvoeren automatisch aangepast aan het papierformaat.
- Bij de brede stapelbak verplaatst u de papierdoorvoeren (zijkant en uiteinde) volgens het formaat van het papier.

<De auto-ctrl. stapelbak wordt getoond in de volgende afbeelding.>

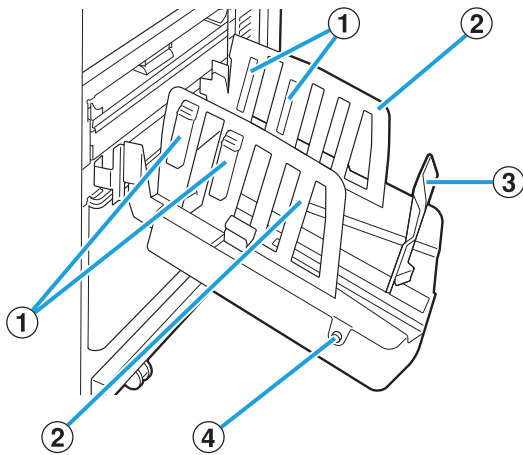

① Papierrangschikkers

Stel deze in volgens het papierstype zodat het uitgevoerde papier netjes wordt uitgelijnd.

② Papierdoorvoer (zijkant)

③ Papierdoorvoer (uiteinde)

Gebruik deze om te voorkomen dat het uitgevoerde papier in de stapelbak scheef trekt.

④ Knop papierdoorvoeren openen (alleen bij de auto-ctrl. stapelbak)

Gebruik deze om de papierdoorvoeren uiteen te schuiven. De bediening varieert naargelang er papier aanwezig is of niet.

- Wanneer het apparaat niet actief is en er geen papier in de stapelbak zit, worden de doorvoeren geopend tot de aanvulpositie.
- Wanneer het apparaat niet actief is en er papier in de stapelbak zit, gaan de papierdoorvoeren uit elkaar waardoor het gemakkelijker is om het papier te verwijderen.

De beheerder kan configureren welke papierdoorvoeren uit elkaar gaan wanneer op de knop wordt gedrukt.

De stapelbak laden

Ga als volgt te werk om de stapelbak te laden. Afhankelijk van het papierformaat of het papierstype kunt u nu ook de papierrangschikker aanpassen.



- De auto-ctrl. stapelbak wordt getoond in de volgende afbeeldingen.
- Wanneer u de brede stapelbak gebruikt, moet u de positie van de papierdoorvoeren (zijkant en uiteinde) handmatig verplaatsen volgens het papierformaat.

1 Open de stapelbak in de richting van de pijl tot hij stopt.

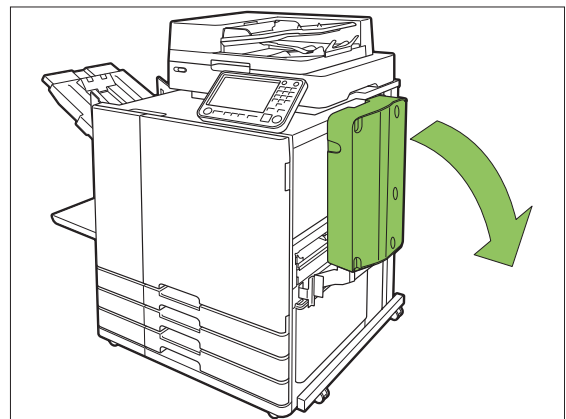

2 Hef de papierdoorvoeren (zijkant) op om ze recht op te plaatsen.

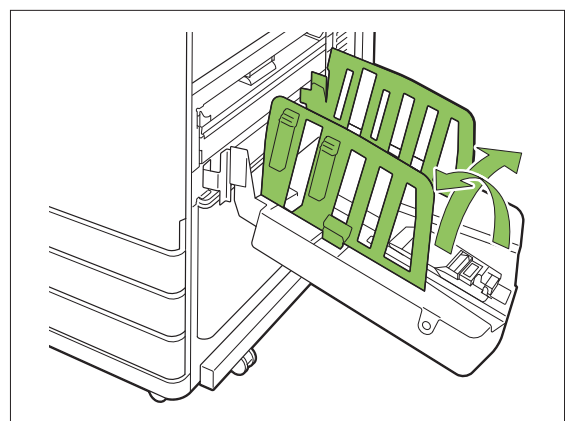

3 Pas de papierrangschikker aan.

Normaal moet de papierrangschikker worden gebruikt wanneer wordt afgedrukt op papier van B4-formaat of kleiner.

Hoe het papier na het afdrukken wordt gestapeld, is afhankelijk van de stijfheid en andere factoren. Pas de papierrangschikker indien nodig aan.

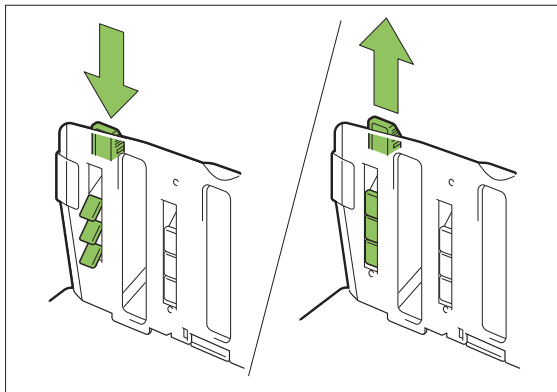

4 Hef de papierdoorvoer (uiteinde) op om hem rechtop te plaatsen.

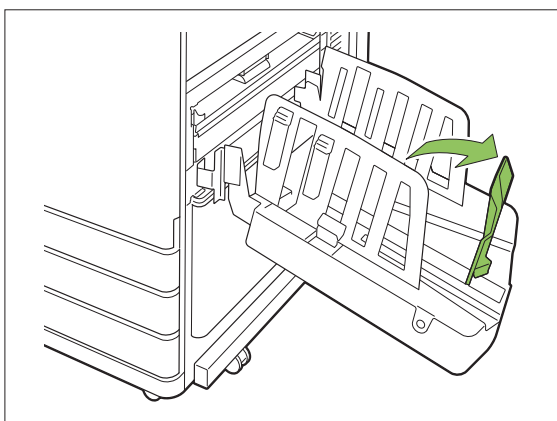

- Klap alle papierdoorvoeren samen wanneer op papier groter dan 320 mm × 432 mm wordt gedrukt.

De stapelbak sluiten

1 Nadat u hebt gecontroleerd of er geen afdrucken in de stapelbak liggen, drukt u op de knop om de papierdoorvoeren te openen.

De papierdoorvoeren (zijkant en uiteinde) gaan nu naar de positie voor opslag.

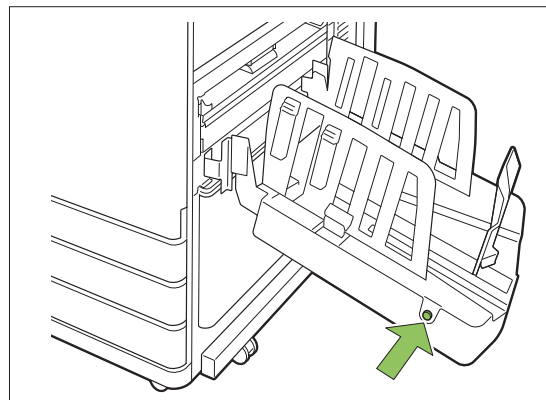

2 Zet de papierdoorvoer (uiteinde) omlaag in de richting van de stapelbak om hem op te klappen.

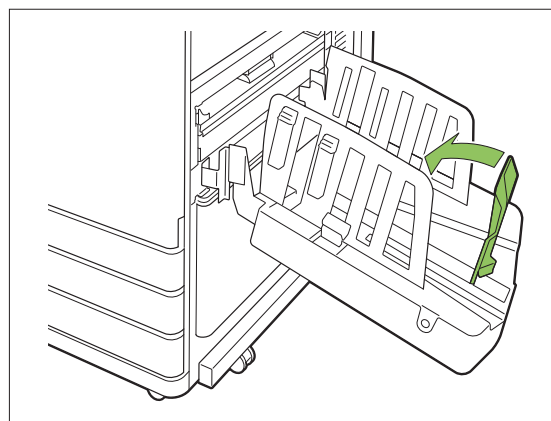

3 Klap de papierrangschikker op.

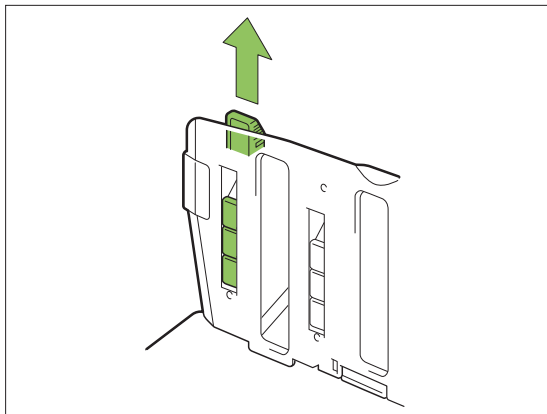

4 Laat de papierdoorvoeren (zijkant) naar binnen zakken en sluit vervolgens de stapelbak.

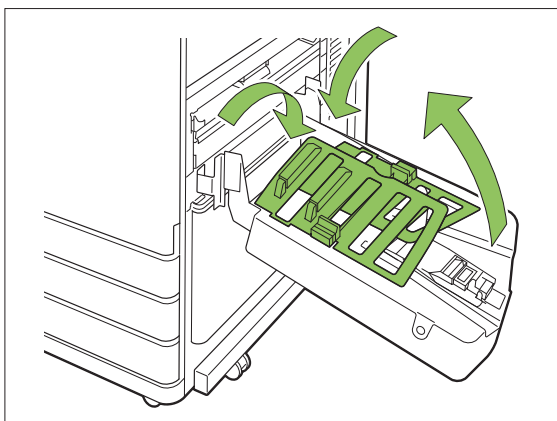

Lijst met instellingen

De hierna beschreven onderdelen kunnen worden ingesteld wanneer de stapelbak aangesloten is.

Printerstuurprogramma

Instelitem	Waarvoor dit item wordt gebruikt:	Zie
Tabblad [Afwerken]		
Uitvoerbak	Selecteer de uitvoerbak voor afdrukken.	p.202
Volgende uitvoerbak	Wissel automatisch van uitvoerbak wanneer de uitvoerbak vol raakt.	p.203

Kopieermodus

Instelitem	Waarvoor dit item wordt gebruikt:	Zie
Uitvoerbak	Selecteer de uitvoerbak voor afdrukken.	p.203
Bedrukte zijde boven/onder	Geef op of de pagina's met de bedrukte zijde naar boven of naar onder in de stapelaar moeten worden gestapeld.	p.203
Volgende uitvoerbak	Wissel automatisch van uitvoerbak wanneer de uitvoerbak vol raakt.	p.203

Onderhoudsmodus

Instelitem	Waarvoor dit item wordt gebruikt:	Zie
Regeling papierdoorvoer	Pas de positie van de papierdoorvoeren van de auto-ctrl. stapelbak aan.	p.203

Instellingen printerstuurprogramma

Uitvoerbak

Geef de uitvoerbak voor afdrukken op. Wanneer [Auto] is opgegeven, worden de afdrukken op basis van de geconfigureerde functies automatisch uitgevoerd naar de juiste lade. Om afdrukken naar de stapelbak te voeren, selecteert u [Auto-Ctrl Stacking Tray] of [Brede stapellade].

Klik op [Details] om het dialoogvenster [Uitvoerbak] te openen. Geef op of de pagina's met de bedrukte zijde naar boven of naar onder in de stapelaar moeten worden gestapeld. **[Bedrukte zijde boven], [Bedrukte zijde onder]**

Volgende uitvoerbak

Er wordt automatisch van uitvoerbak gewisseld wanneer de lade vol is.



- Deze instelling is niet beschikbaar wanneer u de brede stapelbak gebruikt.
- Wanneer [Volgende uitvoerbak] is geconfigureerd, is [Sorteren] ingesteld op [Niet-gesorteerd] op het tabblad [Basis]. (p.116 "Sorteren")
- [Volgende uitvoerbak] en [Omslagblad toev.] kunnen niet gelijktijdig worden gebruikt. (p.127 "Omslagblad toev.")

Instellingen Kopieermodus

Uitvoerbak

Selecteer de uitvoerbak voor afdrucken.



- De gegevens van de lade die op het scherm [Uitvoerbak] worden weergegeven, variëren naargelang de aangesloten optionele apparatuur.

[Auto]

De juiste lade wordt automatisch geselecteerd.

[①Bak, voorz.onder], [②Auto-Ctrl Stacking Tray] of [②Brede stapellade]

Selecteer de uitvoerbak.

1 Raak [Uitvoerbak] aan.

2 Selecteer de uitvoerbak.

3 Raak [OK] aan.

Bedrukte zijde boven/onder

Geef op of de pagina's met de bedrukte zijde naar boven of naar onder in de stapelaar moeten worden gestapeld.

[Bedrukte zijde boven], [Bedrukte zijde onder]

Volgende uitvoerbak

Er wordt automatisch van uitvoerbak gewisseld wanneer de gebruikte lade vol raakt.

1 Raak [Volgende uitvoerbak] aan.

2 Raak [ON] aan.

3 Raak [OK] aan.



- Deze instelling is niet beschikbaar wanneer u de brede stapelbak gebruikt.
- Wanneer [Volgende uitvoerbak] is geconfigureerd, is [Sorteren] ingesteld op [Niet-gesorteerd]. (p.66 "Sorteren")
- [Volgende uitvoerbak], [Boekje] en [Omslagblad toev.] kunnen niet gelijktijdig worden gebruikt. (p.70 "Boekje", p.79 "Omslagblad toev.")

Instellingen Onderhoudsmodus

Regeling papierdoorvoer

Pas de positie van de papierdoorvoeren van de auto-ctrl. stapelbak aan. Voor meer informatie, zie "Regeling papierdoorvoer" (p.251) in de "Bijlage".

Stapelaar met grote capaciteit

Als u de stapelaar met grote capaciteit aansluit, kunt u ongeveer 4.000 bladen afdrukpapier uitvoeren (wanneer u normaal of kringlooppapier gebruikt).

De afdrucken die worden uitgevoerd, kunnen in een keer worden verwijderd met de papiergeleider.

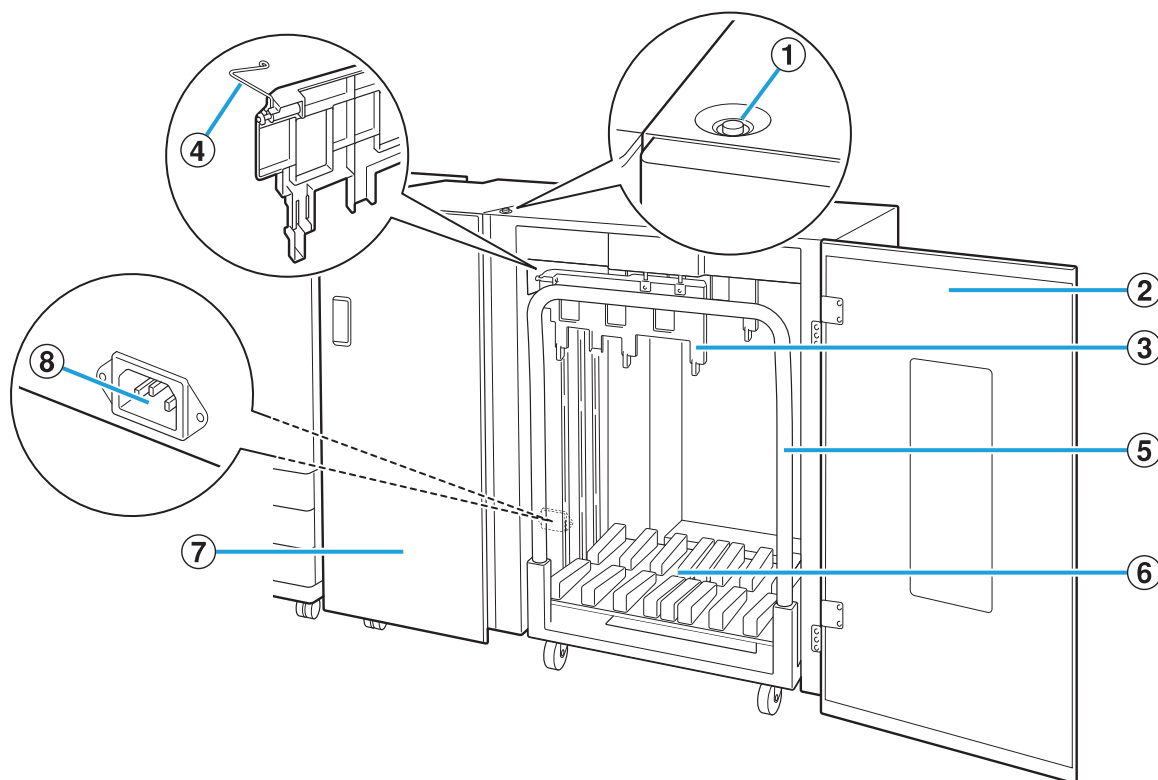

① Verlaagknop stapelbak

Druk op deze knop om afdrucken uit de stapelbak te halen. Als u op de verlaagknop voor de stapelbak drukt, wordt de stapelbak omlaag gebracht (naar de positie van de papiergeleider). De stapelbak stopt wanneer u op de verlaagknop voor de stapelbak drukt terwijl die omlaag wordt gebracht. Als u opnieuw op de knop drukt, blijft de stapelbak zakken. De stapelbak werkt niet tijdens het afdrukken, ook niet wanneer u dan op de verlaagknop voor de stapelbak drukt. Druk erop terwijl de rechter- en de linkerkleppen zijn gesloten.

② Rechterklep

Open deze klep wanneer u afdrucken weghaalt, de papiergeleider op de juiste positie plaatst of wanneer u vastgelopen papier verwijdert.

③ Papierdoorvoer

Gebruik deze doorvoer om te voorkomen dat uitgevoerde afdrucken foutief worden uitgelijnd.

④ Corrugators

Plaats de corrugators om papier vlot door te voeren volgens het papierstype en afdrucken uit te lijnen zodat die netjes worden gestapeld.

⑤ Slede

Plaats deze speciale slede in de stapelaar met grote capaciteit. Sluit de stapelbak op de slede aan om grote hoeveelheden afdrucken te transporteren.

⑥ Stapelbak

Afdrucken worden uitgevoerd naar deze bak.

⑦ Linkerklep

Als er een papierstoring optreedt terwijl papier wordt getransporteerd, opent u deze klep en verwijdert u het vastgelopen papier.

⑧ Aansluiting van de stapelaar met grote capaciteit

Sluit het netsnoer van de stapelaar met grote capaciteit aan. De aansluiting bevindt zich aan de onderkant op de achterkant van de linkerklep.



- Open de klep niet tijdens het afdrucken. U kunt niet afdrucken met de klep open.
- Gebruik de speciale slede bij de stapelaar met grote capaciteit.

De corrugators plaatsen

Aangezien het papiertransport en de uitlijning verschillen naargelang het gebruikte papierformaat of -type, moet u de corrugators zodanig afstellen dat de uitvoer en het papier van de afdrucken zijn uitgelijnd.



- Normaal is het niet nodig om de corrugators af te stellen om af te drukken. Stel de corrugators af voor een betere doorvoer en uitlijning van de afdrucken.
- Het is mogelijk dat de uitlijning van het papier niet beter wordt volgens het papierformaat, het papertype, de omgeving en de opslag. Neem voor meer informatie contact op met uw dealer of geautoriseerde servicevertegenwoordiger.

De corrugators omhoogbrengen

Deze eenheid wordt normaal gebruikt met de corrugators omhoog.

- 1 Til de voorste corrugator op en druk die tegelijkertijd naar het apparaat (naar links).**

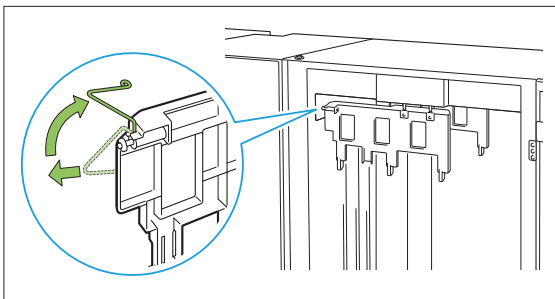

- 2 Til op dezelfde wijze de achterste corrugator op en druk die tegelijkertijd naar het apparaat (naar links).**

De corrugators omlaagbrengen

De eenheid wordt gebruikt met de corrugators naar beneden wanneer u op A3-/B4-/B5-LEF-papier of op dun papier drukt.

- 1 Breng de voorste corrugator omlaag en druk die tegelijkertijd naar het apparaat (naar links).**

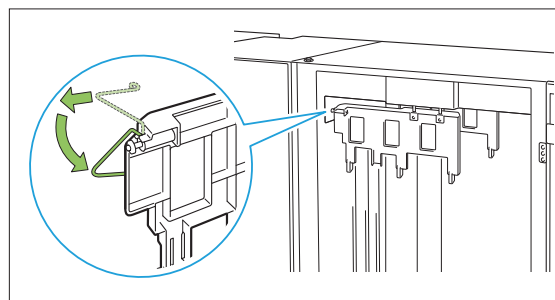

- 2 Breng op dezelfde wijze de achterste corrugator omlaag en druk die tegelijkertijd naar het apparaat (naar links).**

Afdrukken verwijderen

Verwijder afdrucken uit de stapelaar met grote capaciteit. Er zijn twee manieren om de afdrucken te verwijderen.



- De afdrucken moeten worden verwijderd wanneer de stapelbak vol is. Op het bedieningspaneel verschijnt een melding met de status van de stapelbak. Volg de melding.

- **Wanneer u afdrucken verwijdert met de slede** Verwijder afdrucken met behulp van de speciale slede voor de stapelaar met grote capaciteit.
- **Wanneer u alleen de afdrucken verwijdert** Afdrucken kunnen worden verwijderd zonder de speciale slede eruit te trekken. U kunt afdrucken verwijderen zonder dat u daarvoor moet wachten totdat de stapelbak helemaal naar beneden is gebracht.

Wanneer u afdrucken verwij- dert met de slede

1 Druk op de verlaagknop voor de stapelbak.

De stapelbak wordt automatisch naar de laagste positie gebracht wanneer ongeveer 3.200 tot 4.000 (volledige) bladen zijn uitgevoerd.

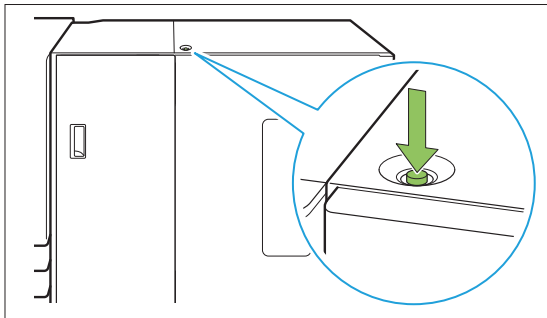

- Druk op de verlaagknop voor de stapelbak wanneer de kleppen aan beide zijden van de stapelaar met grote capaciteit zijn gesloten. De stapelbak werkt niet als de kleppen open zijn.
- Zodra het afdrucken is afgelopen, wordt de stapelbak automatisch naar een door de beheerder geconfigureerde positie gebracht. Om de positie tot waar de stapelbak omlaag wordt gebracht te wijzigen, neemt u contact op met uw beheerder.
- Als u tijdens het afdrucken per ongeluk op de verlaagknop voor de stapelbak drukt, moet u de afdrucken verwijderen. Wanneer er zich afdrucken in de bak bevinden, zal de eenheid de stapelbak niet omhoog kunnen brengen tot op de positie voor uitvoer.

2 Open de rechterklep van de stapelaar met grote capaciteit.

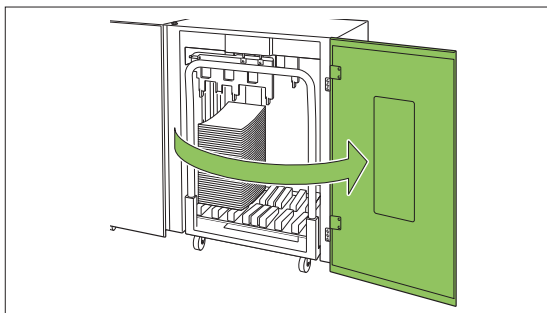

3 Trek de slede eruit met de stapelbak erop.



- Trek langzaam aan de slede en houd de hendel vast. Door brusk te bewegen kunnen de afdrucken vallen.

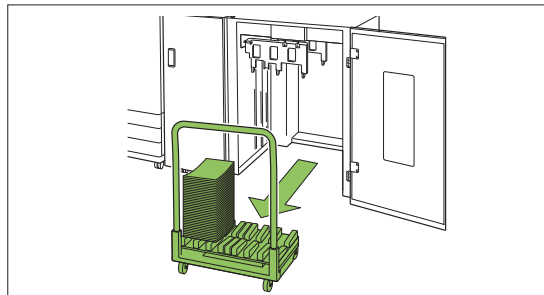

4 Verwijder afdrucken van de slede.

5 Plaats de slede terug in de stapelaar met grote capaciteit.



- Zet de slede terug wanneer de stapelbak is geplaatst.

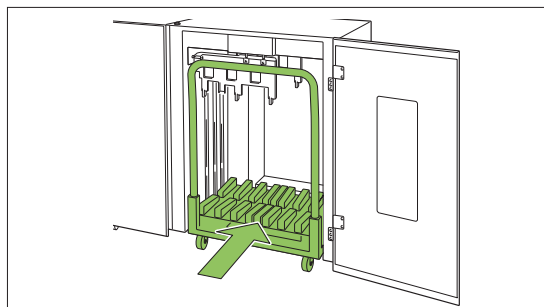

6 Sluit de rechterklep van de stapelaar met grote capaciteit.

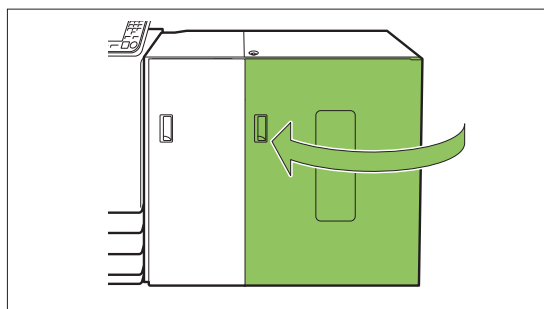

Wanneer u alleen de afdrucken verwijdert

1 Open de rechterklep van de stapelaar met grote capaciteit.

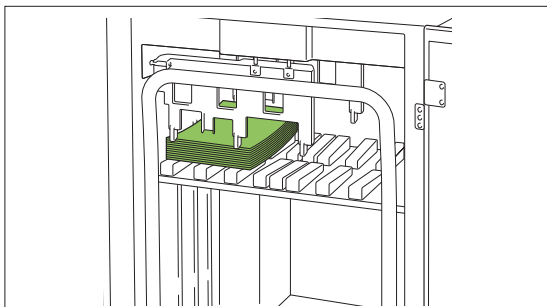

- De positie waarop de stapelbak stopt, is geconfigureerd door de beheerder. Om de positie tot waar de bak omlaag wordt gebracht te wijzigen, neemt u contact op met uw beheerder.
- Afhankelijk van de positie waarop de stapelbak zal stoppen, kunnen de afdrucken de doorvoeren hinderen, waardoor ze moeilijk kunnen worden verwijderd. Sluit in dat geval de rechterklep, druk op de verlaagknop voor de stapelbak, en verwijder de afdrucken nadat de stapelbak omlaag is gebracht.

2 Verwijder de afdrucken.

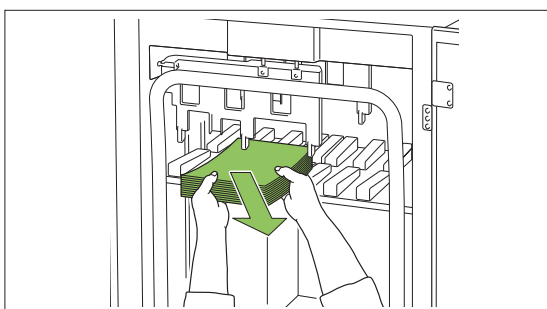

- Afhankelijk van het papierformaat dat is uitgevoerd, kunnen de afdrucken de hendel van de papiergeleider hinderen waardoor ze moeilijk kunnen worden verwijderd. Sluit in dat geval de rechterklep, druk op de verlaagknop voor de stapelbak, en breng de stapelbak omlaag tot op de slede. Hierdoor kunt u de volledige slede uittrekken en het papier verwijderen.

3 Sluit de rechterklep van de stapelaar met grote capaciteit.



- Als u de slede in stap 2 heeft uitgetrokken, moet u de rechterklep sluiten nadat u de slede terug in de stapelaar met grote capaciteit heeft geplaatst.
- Wanneer is geconfigureerd dat de stapelbak niet omlaag wordt gebracht wanneer het afdrucken is voltooid, kan de uitvoergeleider, wanneer er papier op de stapelbak ligt, niet bewegen en kan die mogelijk de papierformaat voor de volgende taak niet ondersteunen. Voor u taken met verschillende papierformaten, papierrichtingen of instellingen voor de papierlade afdrukt, moet u het papier op de stapelbak verwijderen.

De stapelbak op de slede plaatsen

De stapelbak kan van de papiergeleider worden verwijderd. Wanneer u de stapelbak heeft verwijderd om afdrucken weg te halen, plaatst u de stapelbak op de papiergeleider en zet u de stapelaar met grote capaciteit met de papiergeleider terug.

1 Lijn het uiteinde van de stapelbak uit met de twee schroeven onderaan de hendel van de papiergeleider.

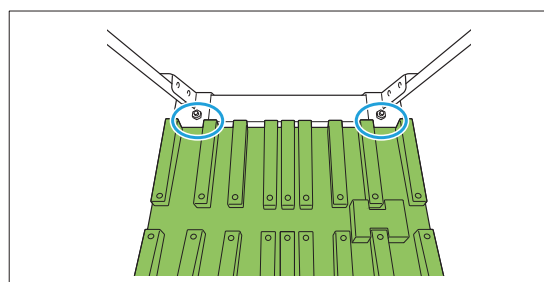

2 Plaats de papiergeleider door de uitsteeksels in de gaten van de stapelbak te steken.

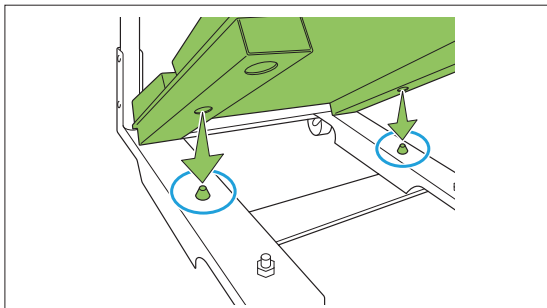

Lijst met instellingen

De hierna beschreven onderdelen kunnen worden ingesteld wanneer de stapelaar met grote capaciteit is aangesloten.

Printerstuurprogramma

Instelitem	Waarvoor dit item wordt gebruikt:	Zie
Tabblad [Afwerken]		
Versprongen uitvoer	Stapel sets afgedrukte documenten lichtjes verschoven van elkaar wanneer meerdere kopieën worden afgedrukt.	p.209
Uitvoerbak	Selecteer de uitvoerbak voor afdrukken.	p.209
Volgende uitvoerbak	Wissel automatisch van uitvoerbak wanneer de uitvoerbak vol raakt.	p.209
Tabblad [Geavanc.]		
Programma	Geef het aantal kopieën op per groep (zoals bedrijfsafdeling of klas).	p.133
Versprongen uitvoer (programma)	Stapel sets afgedrukte documenten lichtjes verschoven van elkaar om een scheiding te maken.	p.209



- Wanneer [Versprongen uitvoer] en [Uitvoerbak] grijs worden weergegeven op het tabblad [Afwerken] moet u ervoor zorgen dat [Printerconfiguratie] op het tabblad [Omgeving] correct is geconfigureerd. (p.136 "Printerconfiguratie")

Kopieermodus

Instelitem	Waarvoor dit item wordt gebruikt:	Zie
Programma	Geef het aantal kopieën op per groep (zoals bedrijfsafdeling of klas).	p.76
Verspr. uitv ([Programma])	Stapel sets afgedrukte documenten lichtjes verschoven van elkaar om een scheiding te maken.	p.209
Scheiding	Geef op waar een scheidingspagina moet worden ingevoegd tussen de afdrucken.	p.79
Verspr. uitv ([Scheiding])	Stapel sets afgedrukte documenten lichtjes verschoven van elkaar om een scheiding te maken.	p.210
Uitvoerbak	Selecteer de uitvoerbak voor afdrukken.	p.210
Bedrukte zijde boven/onder	Geef op of de pagina's met de bedrukte zijde naar boven of naar onder in de stapelaar moeten worden gestapeld.	p.210
Volgende uitvoerbak	Wissel automatisch van uitvoerbak wanneer de uitvoerbak vol raakt.	p.210

Onderhoudsmodus

Instelitem	Waarvoor dit item wordt gebruikt:	Zie
Regeling papierdoorvoer	Pas de positie van de papierdoorvoeren aan.	p.251

Instellingen printerstuurprogramma

Versprongen uitvoer

Stapel sets afgedrukte documenten lichtjes verschoven van elkaar wanneer meerdere kopieën worden afgedrukt.



- Wanneer [Programma] is geconfigureerd, staat [Versprongen uitvoer] op [OFF]. (p.133 "Programma")
- Deze instelling is niet beschikbaar voor papierformaten die niet kunnen worden uitgevoerd naar de stapelaar met grote capaciteit.
- Wanneer [Versch. form. orig.] is geconfigureerd, staat [Versprongen uitvoer] op [OFF]. (p.117 "Versch. form. orig.")

[OFF]

Versprongen uitvoer wordt niet uitgevoerd.

[Tuss. sorter.]

Sets afgedrukte documenten die zijn opgegeven bij [Sorteren] worden lichtjes verschoven van elkaar gestapeld.

[Tussen opdr.]

Voltooid afgedrukte documenten worden lichtjes verschoven van elkaar gestapeld.

Uitvoerbak

Geef de uitvoerbak voor afdrucken op. Wanneer [Auto] is opgegeven, worden de afdrucken op basis van de geconfigureerde functies automatisch uitgevoerd naar de juiste lade. Selecteer [Stap. met grote capac.] om materialen uit te voeren naar de stapelaar met grote capaciteit.

Klik op [Details] om het dialoogvenster [Uitvoerbak] te openen. Geef op of de pagina's met de bedrukte zijde naar boven of naar onder in de stapelaar moeten worden gestapeld.

[Bedrukte zijde boven], [Bedrukte zijde onder]



- Wanneer [Versprongen uitvoer] of [Nieten] is geconfigureerd, verschillen de uitvoerbakken die bij [Uitvoerbak] kunnen worden geselecteerd naargelang de geconfigureerde details. (p.221 "Versprongen uitvoer", p.215 "Nieten")

Volgende uitvoerbak

Er wordt automatisch van uitvoerbak gewisseld wanneer de lade vol is. Geef de uitvoerbak voor afdrucken op.

Stel [Sorteren] in op [Niet-gesorteerd] op het tabblad [Basis].

Versprongen uitvoer (programma)

Naast de functie "Programma" (p.133) voor afdrucken, kunt u sets afgedrukte documenten lichtjes verschoven van elkaar stapelen om een scheiding te maken.

[OFF]

Versprongen uitvoer wordt niet uitgevoerd.

[Tussen sets]

Elke set afgedrukte documenten wordt lichtjes verschoven van elkaar gestapeld.

[Tussen groepen]

Groepen afgedrukte documenten worden lichtjes verschoven van elkaar gestapeld.

Instellingen Kopieermodus

Verspr. uitv ([Programma])

Naast de functie "Programma" (p.76) voor kopiëren, kunt u sets afgedrukte documenten lichtjes verschoven van elkaar stapelen om een scheiding te maken.

[OFF]

Versprongen uitvoer wordt niet uitgevoerd.

[Tussen sets]

Elke set afgedrukte documenten wordt lichtjes verschoven van elkaar gestapeld.

[Tussen groepen]

Groepen afgedrukte documenten worden lichtjes verschoven van elkaar gestapeld.

Verspr. uitv ([Scheiding])

Naast de functie "Scheiding" (p.79) voor kopiëren, kunt u sets afgedrukte documenten lichtjes verschoven van elkaar stapelen om een scheiding te maken.



- U kunt [Versprongen uitvoer] niet gelijktijdig met [Verschillend formaat orig.] gebruiken. (p.67 "Verschillend formaat orig.")

[OFF]

Versprongen uitvoer wordt niet uitgevoerd.

[Tuss. sorter.]

Elke gesorteerde set wordt lichtjes verschoven van elkaar gestapeld.

[Na een taak]

Elke afdruktaak wordt lichtjes verschoven van elkaar gestapeld.

<Papierformaten die kunnen worden verschoven>

- A3, B4, A4, A4-LEF, B5, B5-LEF, Ledger, Legal, Letter, Letter-LEF, Foolscap, opgegeven formaat (lengte van papier tussen 182 mm en 432 mm)

1 Raak [Scheiding] aan.

2 Selecteer de instelling voor versprongen uitvoer.

3 Raak [OK] aan.

Uitvoerbak

Selecteer de uitvoerbak voor afdrucken.



- De gegevens van de lade die op het scherm [Uitvoerbak] worden weergegeven, variëren naargelang de aangesloten optionele apparatuur.

[Auto]

De juiste lade wordt automatisch geselecteerd.

[①Bak, voorz. onder], [②Stap. met grote capac.]

Selecteer de uitvoerbak.

1 Raak [Uitvoerbak] aan.

2 Selecteer de uitvoerbak.

3 Raak [OK] aan.

Bedrukte zijde boven/onder

Geef op of de pagina's met de bedrukte zijde naar boven of naar onder in de stapelaar moeten worden gestapeld.

[Bedrukte zijde boven], [Bedrukte zijde onder]

Volgende uitvoerbak

Er wordt automatisch van uitvoerbak gewisseld wanneer de gebruikte lade vol raakt.

1 Raak [Volgende uitvoerbak] aan.

2 Raak [ON] aan.

3 Raak [OK] aan.



- [Volgende uitvoerbak], [Boekje] en [Omslagblad toev.] kunnen niet gelijktijdig worden gebruikt. (p.70 "Boekje", p.79 "Omslagblad toev.")

Instellingen Onderhoudsmodus

Regeling papierdoorvoer

Pas de positie van de papierdoorvoeren aan. Voor meer informatie, zie "Regeling papierdoorvoer" (p.251) in de "Bijlage".

Multifunctionele afwerkeenheid

Wanneer u de optionele multifunctionele afwerkeenheid gebruikt, kunt u het volgende doen.

Functies beschikbaar voor multifunctionele afwerkeenheid	Functies beschikbaar wanneer u optionele apparatuur toevoegt	
	Met vouweenheid	Met perforatie-eenheid (2/4H)
Nieten Enkelvoud Boekfunctie	Wikkelvouw naar binnen Wikkelvouw naar buiten Zigzagvouw	2 of 4 gaatjes

In dit hoofdstuk wordt een multifunctionele afwerkeenheid met een vouweenheid en een perforatie-eenheid (2/4H) gebruikt als voorbeeld.

- Vooraanzicht

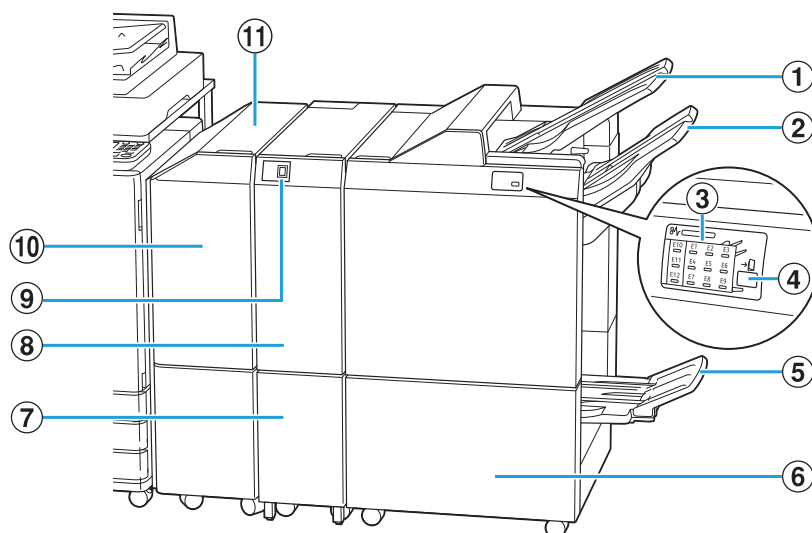

① Bovenbak

Wanneer u de functie voor perforeren gebruikt, worden de afdrucken hier uitgevoerd.

② Stapelbak

Wanneer u de functie voor nieten, versprongen uitvoer of perforeren gebruikt, worden de afdrucken hier uitgevoerd.

③ Indicatielampje papierstoringen

De plaats van de papierstoring gaat branden.

④ Eject knop*

Druk op de Eject knop om de afdrucken in de bak voor boekjes naar een positie te brengen waar u ze gemakkelijk kunt ophalen.

⑤ Bak voor boekjes*

Boekjes en enkelvoudafdrucken worden hier uitgevoerd.

⑥ Rechterklep

Open deze klep wanneer u de nietcartridge vervangt of wanneer een papierstoring optreedt.

⑦ Drieslag-uitvoerbak*

Drieslag-afdrucken worden hier uitgevoerd.

⑧ Vouweenheid*

De functies voor wikkelvouw naar buiten, wikkelvouw naar binnen en zigzagvouw zijn beschikbaar.

⑨ Knop drieslag-uitvoerbak*

Druk op deze knop om drieslag-afdrucken te verwijderen. De drieslagbak opent naar de voorkant.

⑩ Overdrachtsklep

Als er een papierstoring optreedt, opent u deze klep en verwijdert u het vastgelopen papier.

⑪ Overdrachtseenheid

Brengt papier van de printer naar de multifunctionele afwerkeenheid.

• Achteraanzicht

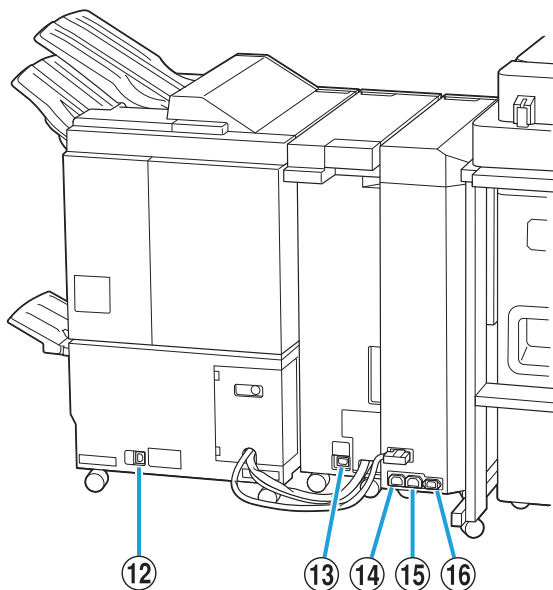

⑫ Aansluiting voor de multifunctionele afwerkeenheid

Gebruik deze om het netsnoer van de multifunctionele afwerkeenheid aan te sluiten.

⑬ Aansluiting vouweenheid*

Gebruik deze om het netsnoer van de vouweenheid aan te sluiten.

⑭ Verdeeldoos multifunctionele afwerkeenheid

Gebruik deze om het netsnoer van de multifunctionele afwerkeenheid aan te sluiten.

⑮ Verdeeldoos vouweenheid

Gebruik deze om het netsnoer van de vouweenheid aan te sluiten.

⑯ Aansluiting overdrachtseenheid

Gebruik deze om het netsnoer van de overdrachtseenheid aan te sluiten.

* Niet voorzien, afhankelijk van de multifunctionele afwerkeenheid die u gebruikt

Waarschuwingsetiket

Voor veilig gebruik is onderstaand waarschuwingsetiket op de multifunctionele afwerkeenheid aangebracht. Volg tijdens het gebruik van of het verrichten van onderhoud aan de multifunctionele afwerkeenheid voor uw veiligheid de instructies op het waarschuwingsetiket. Zorg dat het etiket altijd aanwezig en goed leesbaar is. Als het etiket op de multifunctionele afwerkeenheid niet aanwezig is, loskomt of onleesbaar is, neem dan contact op met uw dealer of geautoriseerde servicevertegenwoordiger.

■ Locatie van het waarschuwingsetiket

De locatie van het waarschuwingsetiket (waarschuwing) staat hieronder afgebeeld.

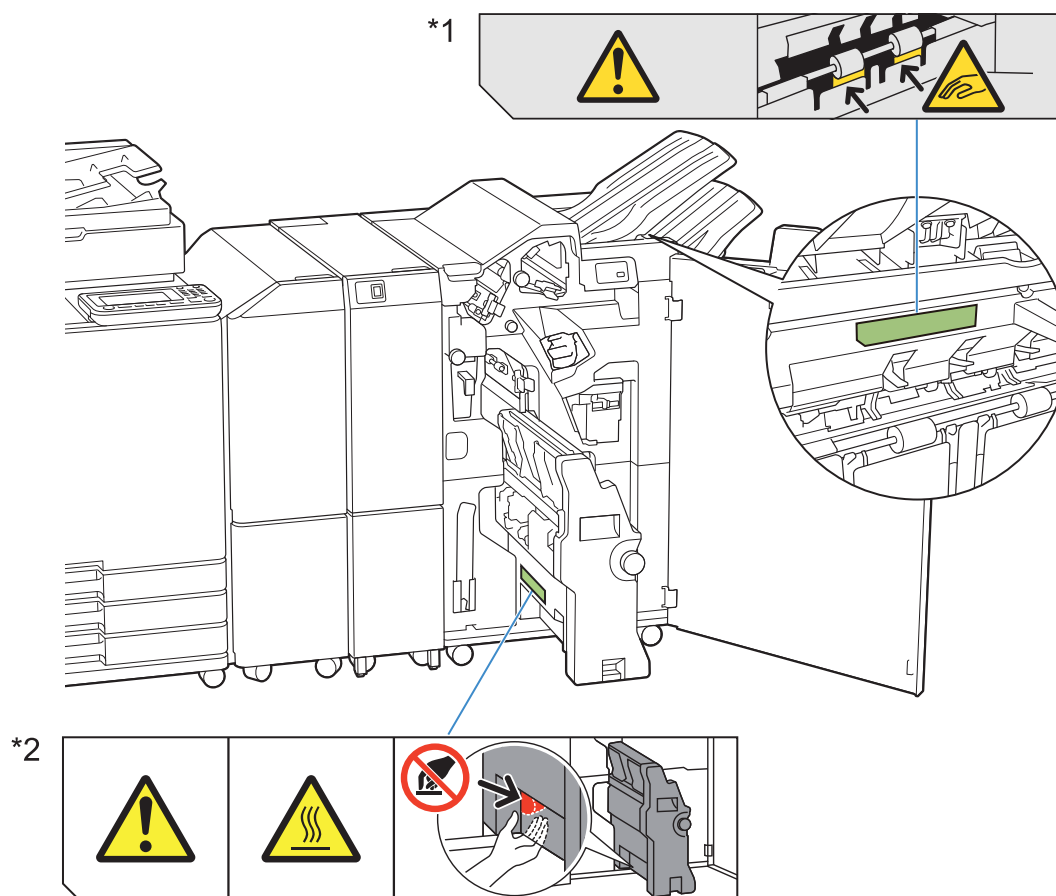

- De waarschuwingsetiketten voor hoge temperaturen bevinden zich binnenin de multifunctionele afwerkeenheid en de vouweenheid.

■ Etiketgegevens

- *1 Uw vingers kunnen bekneld raken wanneer de multifunctionele afwerkeenheid beweegt of wanneer u afdrukken uit de stapelbak verwijdert.
- *2 De temperatuur van de locatie van het etiket zelf kan hoog zijn. Contact kan resulteren in brandwonden.

Lijst met instellingen

Wanneer de multifunctionele afwerkeenheid is aangesloten, kunt u het volgende doen.

Printerstuurprogramma

Instelitem	Waarvoor dit item wordt gebruikt:	Zie
Tabblad [Afwerken]		
Nieten	Geef de nietpositie op.	p.215
Perforeren	Geef de perforatiepositie op.	p.217
Vouwen	Geef de vouw van het afdrukpapier op.	p.217
Boekfunctie	Geef de inbindmethode op.	p.219
Versprongen uitvoer	Stapel sets afgedrukte documenten lichtjes verschoven van elkaar wanneer meerdere kopieën worden afgedrukt.	p.221
Uitvoerbak	Selecteer de uitvoerbak voor afdrukken.	p.221
Volgende uitvoerbak	Wissel automatisch van uitvoerbak wanneer de uitvoerbak vol raakt.	p.222
Tabblad [Geavanc.]		
Programma	Geef het aantal kopieën op per groep (zoals bedrijfsafdeling of klas).	p.133
Versprongen uitvoer (programma)	Stapel sets afgedrukte documenten lichtjes verschoven van elkaar om een scheiding te maken.	p.222



- Wanneer [Nieten] of [Perforeren] grijs wordt weergegeven op het tabblad [Afwerken] moet u ervoor zorgen dat [Printerconfiguratie] op het tabblad [Omgeving] correct is geconfigureerd. (p.136 "Printerconfiguratie")

Kopieermodus

Instelitem	Waarvoor dit item wordt gebruikt:	Zie
Boekje	Configureer de paginatoeewijzing en de vouw wanneer u een boekje maakt.	p.70
Inbinden ([Boekje])	Vouw het papier dubbel en bind het in het midden in met een nietje.	p.222
Boeken scheiden ([Boekje])	Geef op of een bundel plat of in het midden moet worden ingebonden.	p.222
Middenmarge ([Boekje])	Geef een marge op in het midden van het gevouwen gedeelte.	p.223
Programma	Geef het aantal kopieën op per groep (zoals bedrijfsafdeling of klas).	p.76
Verspr. uitv ([Programma])	Stapel sets afgedrukte documenten lichtjes verschoven van elkaar om een scheiding te maken.	p.223
Scheiding	Geef op waar een scheidingspagina moet worden ingevoegd tussen de afdrukken.	p.79
Verspr. uitv ([Scheiding])	Stapel sets afgedrukte documenten lichtjes verschoven van elkaar om een scheiding te maken.	p.223
Nieten/perforeren	Geef de niet-/perforatiepositie op.	p.224
Vouwen	Geef op hoe het papier moet worden gevouwen en de richting daarvan.	p.225
Uitvoerbak	Selecteer de uitvoerbak voor afdrukken.	p.226
Bedrukte zijde boven/onder	Geef op of de pagina's met de bedrukte zijde naar boven of naar onder in de stapelaar moeten worden gestapeld.	p.226
Volgende uitvoerbak	Wissel automatisch van uitvoerbak wanneer de uitvoerbak vol raakt.	p.227



- De perforatie-instellingen worden weergegeven wanneer u de optionele perforatie-eenheid gebruikt.

Instellingen printerstuurprogramma

Nieten

Geef de nietpositie op.



- Wanneer [Nieten] is geconfigureerd, moet u ook [Inbindzijde] configureren.
- Wanneer [Nieten] is geconfigureerd, is [Sorteren] ingesteld op [Gesorteerd]. (p.116 "Sorteren")
- Wanneer [Boekje] is geconfigureerd, staat [Nieten] op [OFF]. (p.121 "Boekje")
- Wanneer [Boekfunctie] is geconfigureerd, staat [Nieten] op [OFF]. (p.219 "Boekfunctie")
- De functies [Nieten], [Poster] en [Volgende uitvoerbak] kunnen niet gelijktijdig worden gebruikt. (p.122 "Poster", p.222 "Volgende uitvoerbak")
- De oriëntatie van het papier varieert naargelang de inbindzijde. Zie "Nietfunctie en laadoriëntatie van het papier" (p.216).

Wanneer u [Links] of [Rechts] selecteert bij [Inbindzijde], kiest u een van de volgende opties: **[OFF], [1 nieten], [2 nieten]**

Wanneer u [Boven] selecteert bij [Inbindzijde], kiest u een van de volgende opties: **[OFF], [Links 1 nieten], [Rechts 1 nieten], [2 nieten]**

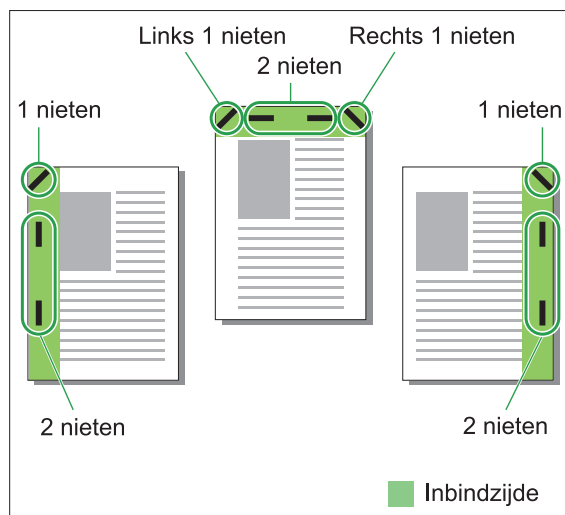

<Soorten papier die kunnen worden geniet>

- Papiermaat: A3, B4, A4, A4-LEF, B5, B5-LEF, A5-LEF, Ledger, Legal, Letter, Letter-LEF, Foolscap, 8K, 16K, 16K-LEF, aangepast formaat

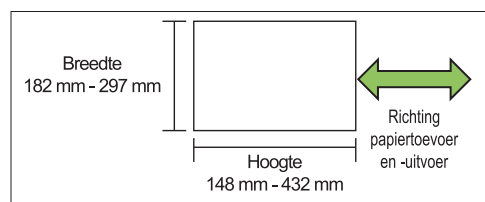

- Papiergewicht: 52 g/m² - 210 g/m²

<Aantal bladen dat kan worden geniet>

- Wanneer u een standaard papiermaat gebruikt
A4, A4-LEF, B5, B5-LEF, A5-LEF, Letter, Letter-LEF, 16K, 16K-LEF: 2 tot 100 bladen
Andere formaten dan hierboven genoemd (A3, B4, Ledger, Legal, Foolscap, 8K): 2 tot 65 bladen
- Wanneer u een aangepast papiermaat gebruikt
Papierlengte groter dan 297 mm: 2 tot 65 bladen
Lengte en breedte van het papier groter dan 216 mm: 2 tot 65 bladen
Voor andere niet-standaard papierformaten dan bovengenoemde: 2 tot 100 bladen



- Wanneer u een taak afdruckt waarbij het maximale aantal bladen dat kan worden geniet wordt overschreden, worden de afdrucken uitgevoerd zonder ze te nieten.

Nietfunctie en laadoriëntatie van het papier

De oriëntatie waarin het papier in de papierlade (standaardlade) moet worden geplaatst en de nietpositie worden hieronder opgesomd.

Oriëntatie: staand



Oriëntatie: liggend

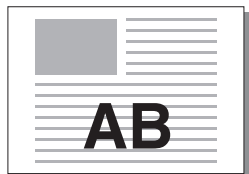

Bedrukte zijde boven/onder: Bedrukte zijde boven/onder:
boven onder

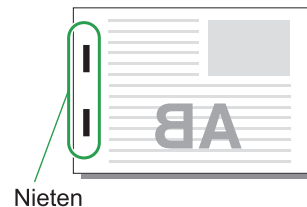
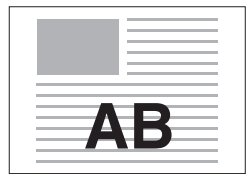

Inbind- zijde	Nietpositie					
	1 nieten		2 nieten			
Links						
Rechts						
Boven	Links 1 nieten		Rechts 1 nieten		2 nieten	
Papier- over- dracht			 Richting papiertoevoer en -uitvoer			



- Wanneer het formaat van het papier in de lade niet overeenstemt, verschijnt een melding. Volg de getoonde instructies en vul de lade met papier.
- Bij [1 nieten] kan de niethoek, afhankelijk van het papierformaat en de laadrichting, afwijken van bovenstaande tekening of van het drukbeeld dat op het scherm van het printerstuurprogramma wordt getoond.
- Wanneer in het origineel meerdere verschillende origineelformaten worden gebruikt, draait het apparaat het beeld automatisch zodat het overeenstemt met de instelling [Inbindzijde].

Perforeren

Geef het aantal te perforeren gaten op.



- Wanneer [Boekje] is geconfigureerd, staat [Perforeren] op [OFF]. (p.121 "Boekje")
- Wanneer [Boekfunctie] is geconfigureerd, staat [Perforeren] op [OFF]. (p.219 "Boekfunctie")

[OFF], [2 gaten], [4 gaten]



- Het aantal gaten dat kan worden geperforeerd, verschilt naargelang de aangesloten afwerkzaamheid.

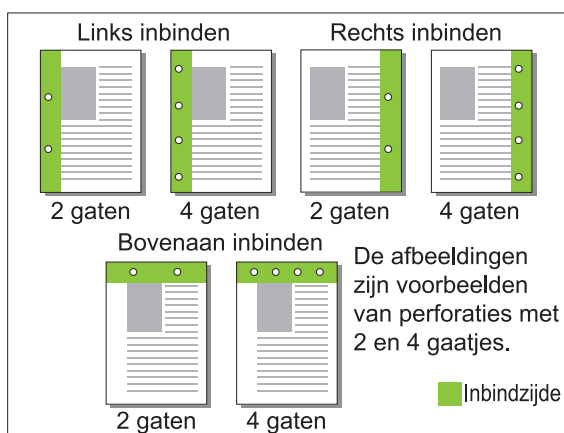

<Soorten papier die kunnen worden geperforeerd>

- Papierformaat:
2 gaten: A3, B4, A4, A4-LEF, B5-LEF, Ledger, Legal, Letter, Letter-LEF, Foolscap, 8K, 16K-LEF
4 gaten: A3, A4-LEF, Ledger, Letter-LEF, 8K, 16K-LEF
- Papiergewicht: 52 g/m² - 210 g/m²

Vouwen

Selecteer het vouwtype, zoals bijvoorbeeld enkelvoud of zigzagvoud.



- [Vouwen] kan niet samen met [Boekje], [Poster], [Meerdelig papier afdrukken] of [Boekfunctie] worden gebruikt. (p.121 "Boekje", p.122 "Poster", p.134 "Meerdelig papier afdrukken", p.219 "Boekfunctie")

- [Enkelvoud], [Wikkelvouw naar binnen] en [Wikkelvouw naar buiten] kunnen niet samen met [Versch. form. orig.], [Inbindzijde], [Scheidingspagina], [Omslagblad toev.], [Programma], [Detectie lege pagina], [Nieten], [Perforeren], [Versprongen uitvoer] en [Volgende uitvoerbak] worden gebruikt. (p.117 "Versch. form. orig.", p.126 "Inbindzijde", p.126 "Scheidingspagina", p.127 "Omslagblad toev.", p.133 "Programma", p.134 "Detectie lege pagina", p.188 "Nieten", p.217 "Perforeren", p.221 "Versprongen uitvoer", p.222 "Volgende uitvoerbak")

<Soorten papier die kunnen worden gevouwen>

- Papierformaat:
Enkelvoud: A3, B4, A4, B5, Ledger, Legal, Letter, Foolscap, 8K, 16K, aangepast formaat
Wikkelvouw naar binnen, wikkelvouw naar buiten: A4, Letter
Zigzagvoud: A3, B4, Ledger, 8K

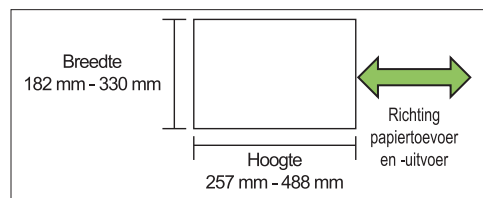

- U kunt papier waarvan de breedte groter is dan de hoogte niet dubbelvouwen.

- Papiergewicht: 60 g/m² - 90 g/m²

[OFF]

Het papier wordt niet gevouwen.

[Enkelvoud]

Het papier wordt dubbelgevouwen, één blad tegelijk.

[Wikkelvouw naar binnen]

Het papier wordt naar binnen in drie gevouwen, één blad tegelijk.

[Wikkelvouw naar buiten]

Het papier wordt naar buiten in drie gevouwen, één blad tegelijk.

[Zigzagvoud]

Het papier wordt in de vorm van een Z gevouwen, één blad tegelijk.

Wanneer papier met zigzagvoud en papier zonder zigzagvoud samen worden gebruikt met [Versch. form. orig.], worden deze gemengd.

Selecteer het vouwtype en klik op [Details] om het dialoogvenster [Vouwen] weer te geven. Configureer de vouwrichting en de inbindzijde.

■ Vouwrichting

Wanneer [Enkelvoud], [Wikkelvouw naar binnen] of [Wikkelvouw naar buiten] is geselecteerd, moet u configureren of het bedrukte oppervlak naar binnen of naar buiten moet worden gericht.



- Wanneer u dubbelzijdig afdrucken gebruikt, wordt de eerste pagina beschouwd als het bedrukte oppervlak.

[Binnenzijde drukken]

Het papier wordt zodanig gevouwen dat het bedrukte oppervlak zich aan de binnenkant bevindt.

[Buitenzijde drukken]

Het papier wordt zodanig gevouwen dat het bedrukte oppervlak zich aan de buitenkant bevindt.

Enkelvoud

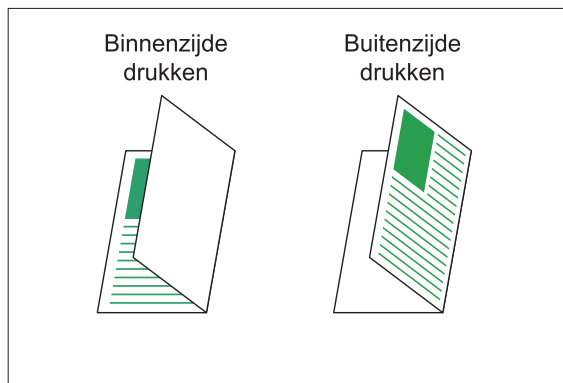

Wikkelvouw naar binnen

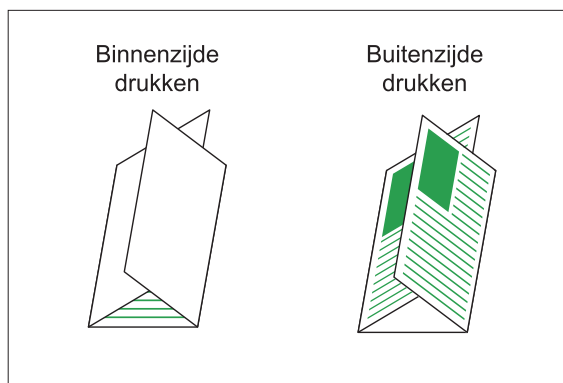

Wikkelvouw naar buiten

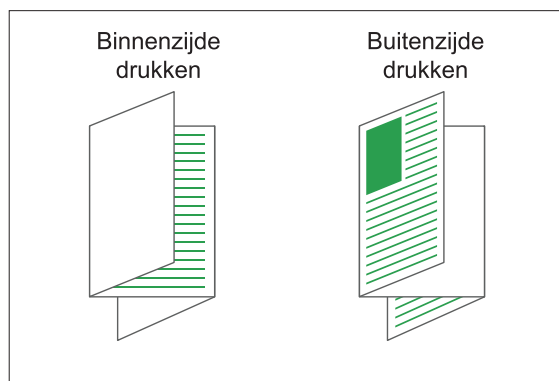

■ Inbindzijde

Wanneer [Zigzagvouw] is geselecteerd, moet u de inbindzijde van het papier configureren.

[Binden links/boven]

De rechterhelft van het papier zal in de vorm van een Z worden gevouwen.

[Binden rechts/onder]

De linkerhelft van het papier zal in de vorm van een Z worden gevouwen.

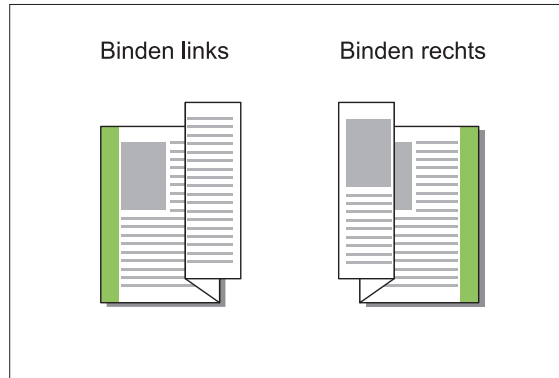

- Wanneer [Versch. form. orig.] is geconfigureerd, kunt u [Zigzagvouw] alleen selecteren voor [Vouwen]. In dat geval zijn de combinaties van formaten van originelen die kunnen worden gemengd "A4-LEF en A3", "B5-LEF en B4" en "Letter-R en Ledger". (p.117 "Versch. form. orig.")
- Voor gebruik met [Versch. form. orig.] selecteert u bij [Oriëntatie] de oriëntatie van het grotere origineel. (Wanneer de originele A4 staand is en de originele A3 liggend, selecteert u [Liggend]) (p.116 "Origineelformaat", p.117 "Versch. form. orig.")
- Bij [Papierformaat] geeft u het formaat van het papier op dat de zigzagvouw zal ondergaan. (p.117 "Papierformaat")

- Wanneer u deze functie gebruikt met dubbelzijdig afdrukken, wordt dubbelzijdig afdrukken alleen toegepast wanneer het formaat van de voorzijde en de achterzijde van het document gelijk is. (Als het formaat niet gelijk is, wordt de achterzijde van de pagina leeg gelaten.) (p.115 "Dubbel/Enkel")
- Voor gebruik met [Versch. form. orig.] kunt u [Nieten], [Perforeren] en [Versprongen uitvoer] opgeven. (p.117 "Versch. form. orig.", p.215 "Nieten", p.217 "Perforeren", p.221 "Versprongen uitvoer")
- Voor gebruik met [Omslagblad toev.] zal het formaat van het toegevoegde omslagblad het formaat na de zigzagvouw zijn. (p.127 "Omslagblad toev.")

Boekfunctie

Druk een reeks van meerdere pagina's dubbelzijdig af en maak een boekje door het papier enkel te vouwen. Het boekje kan ook in het midden worden ingebonden met een nietje.



- Wanneer [Boekfunctie] is geconfigureerd, is [Sorteren] ingesteld op [Gesorteerd]. (p.116 "Sorteren")
- [Boekfunctie] kan niet samen met [Versch. form. orig.], [Combineren], [Beeld herhalen], [Inbindzijde], [Scheidingspagina], [Programma], [Detectie lege pagina], [Meerdelig papier afdrukken], [Nieten], [Perforeren], [Vouwen], [Versprongen uitvoer] en [Volgende uitvoerbak] worden gebruikt. (p.117 "Versch. form. orig.", p.121 "Combineren", p.121 "Beeld herhalen", p.126 "Inbindzijde", p.126 "Scheidingspagina", p.133 "Programma", p.134 "Detectie lege pagina", p.134 "Meerdelig papier afdrukken", p.188 "Nieten", p.217 "Perforeren", p.217 "Vouwen", p.221 "Versprongen uitvoer", p.222 "Volgende uitvoerbak")

<Soorten papier die kunnen worden gebruikt om boekjes te maken>

- A3, B4, A4, B5, Ledger, Legal, Letter, Foolscap, 8K, 16K, aangepast formaat

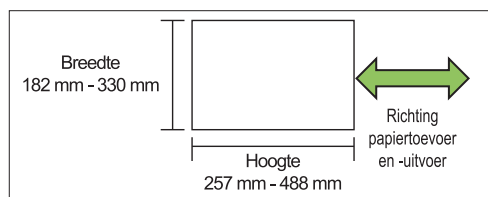

- U kunt geen papier gebruiken waarvan de breedte groter is dan de hoogte.

[OFF]

De boekfunctie wordt niet geconfigureerd.

[Vouwen]

Het printpapier wordt dubbelgevouwen.

[Vouwen+nieten]

Het printpapier wordt dubbelgevouwen en in het midden ingebonden met een nietje.

Selecteer de methode voor de boekfunctie en klik op [Details] om het dialoogvenster [Boekfunctie] weer te geven.

Configureer boeken scheiden, middeninbinding en omslagblad apart afdrukken.

■ Boeken scheiden

Wanneer u [Vouwen] of [Vouwen+nieten] hebt geselecteerd, gelden enkele beperkingen voor het aantal bladen dat u kunt vouwen.

Met [Vouwen] wordt om de 5 bladen (20 pagina's) een apart boekje gemaakt en met [Vouwen+nieten] wordt om de 20 bladen (80 pagina's) een boekje gemaakt.

Wanneer het aantal pagina's dit aantal bladen overschrijdt, wordt om het hierboven opgegeven aantal bladen een keer gevouwen en worden de bladen uitgevoerd (met een apart boekje).

De volgorde van de indeling verschilt naargelang middeninbinding of inbinding aan de zijkant wordt uitgevoerd voor de verschillende stapels. Selecteer daarom [OFF] of [ON].



- [Boeken scheiden] en [Omslagblad toev.] kunnen niet gelijktijdig worden gebruikt. (p.127 "Omslagblad toev.")

[OFF]

Gegevens worden vastgelegd om een boek te maken door te openen, in lagen te leggen en vervolgens de bladen in te binden (in het midden). Wanneer [OFF] is geselecteerd, worden de bladen niet geniet, ook niet als [Vouwen+nieten] is geselecteerd.

[ON]

Gegevens worden vastgelegd om een boek te maken door te vouwen, in lagen te leggen en vervolgens de bladen in te binden (aan de zijkant).

Voorbeeld: 60 pagina's, ingesteld op [Vouwen], boeken scheiden [OFF]

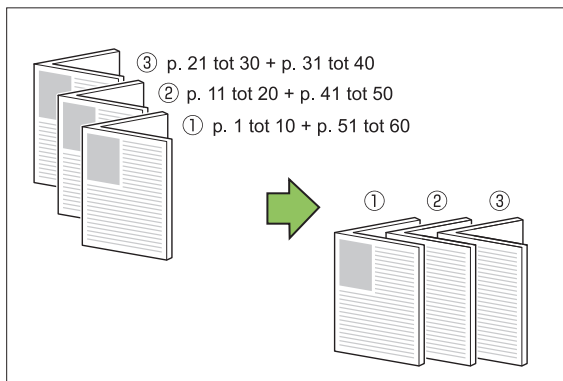

Voorbeeld: 60 pagina's, ingesteld op [Vouwen], boeken scheiden [ON]

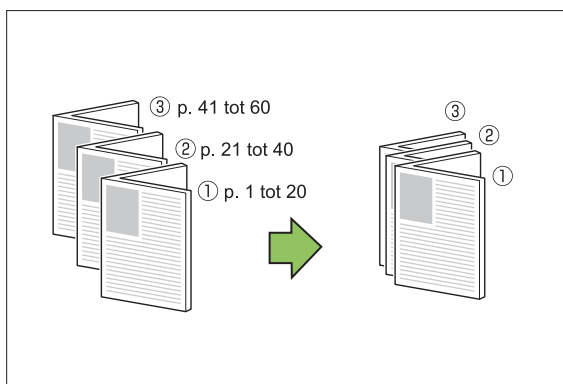

■ Middenmarge

Geef een waarde in voor [Breedte].
Vink het selectievakje [Auto. verkl.] aan om het afgedrukte beeld automatisch te verkleinen zodat het op het papier past wanneer het met de margebreedte niet mogelijk is dat het afgedrukte beeld in de originele schaal op het papier past.

■ Omslagblad van boekje

Druk alleen het omslagblad (de eerste twee en de laatste twee pagina's van het origineel) afzonderlijk af. Deze instelling is handig om het omslagblad en de hoofdtekst op een ander papiertype af te drukken.



• [Omslagblad van boekje] en [Omslagblad toev.] kunnen niet gelijktijdig worden gebruikt. (p.127 "Omslagblad toev.")

[OFF]

Omslagblad afzonderlijk afdrukken is niet geconfigureerd.

[Alleen omslag afdrukken]

Alleen het omslagblad wordt afgedrukt.

[Alles behalve omslagblad]

Alle pagina's, met uitzondering van het omslagblad, worden als boekje gedrukt.

[Xcl kaft opsl. wachtl.]

Wanneer de pagina's met de hoofdtekst worden afgedrukt nadat het omslagblad is afgedrukt, plaatst u een vinkje bij [Xcl kaft opsl. wachtl.] om vanaf het bedieningspaneel van het apparaat de opdracht te geven om af te drukken. Geef in dat geval op in welke papierlade het gedrukte omslagpapier is geplaatst.

[Lade omslagblad]

[Standaardlade], [Papierlade 1], [Papierlade 2], [Papierlade 3]



• Wanneer u de optionele doorvoerenheid met hoge capaciteit gebruikt, wordt [Doorv. met hoge cap.] weergegeven in plaats van [Standaardlade].

Het voorbeeld beschrijft een situatie waarbij alleen het omslagblad afzonderlijk wordt afgedrukt en daarna wordt gecombineerd met de pagina's met de hoofdtekst om de boekfunctie te gebruiken.

- 1 Klik op [Alleen omslag afdrukken] bij [Omslagblad van boekje].
- 2 Vink het selectievakje [Xcl kaft opsl. wachtl.] aan.
- 3 Selecteer [Lade omslagblad].
- 4 Klik op [OK].
Alleen het omslagblad wordt afgedrukt en de gegevens van de hoofdtekst verschijnen in een wachttaak.
- 5 Plaats het afgedrukte omslagblad in de lade van het apparaat die is geconfigureerd met [Lade omslagblad].

Hierna wordt de oriëntatie beschreven van het afgedrukte omslagpapier dat in elke lade is geplaatst:

Voor de standaardlade: Voor de papierlade:

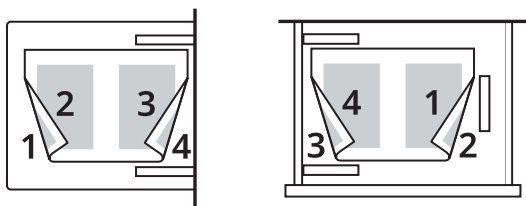

6 Raak [Print] aan op het scherm [Thuis1].

7 Selecteer de taak.

8 Druk op de toets [Start].

De pagina's met de hoofdtekst worden afgedrukt en gecombineerd met het omslagblad om de boekfunctie te gebruiken.

Versprongen uitvoer

Stapel sets afgedrukte documenten lichtjes verschoven van elkaar wanneer meerdere kopieën worden afgedrukt.



- Wanneer [Programma] is geconfigureerd, staat [Versprongen uitvoer] op [OFF]. (p.133 "Programma")
- Deze instelling is niet beschikbaar voor papierformaten die niet kunnen worden uitgevoerd naar de stapelbak.
- Wanneer [Versch. form. orig.] is geconfigureerd, staat [Versprongen uitvoer] op [OFF]. (p.117 "Versch. form. orig.")
- Wanneer [Enkelvoud], [Wikkelvouw naar binnen] of [Wikkelvouw naar buiten] bij [Vouwen] is geconfigureerd, staat [Versprongen uitvoer] op [OFF]. (p.217 "Vouwen")
- Wanneer [Boekfunctie] is geconfigureerd, staat [Versprongen uitvoer] op [OFF]. (p.219 "Boekfunctie")
- Wanneer in 2 stappen wordt versprongen en nieten wordt gebruikt, is dat normaal een verspringing in 3 stappen.

Verspringen in 2 stappen

Zonder nieten (multifunctionele afwerkeenheid, offset nietmachine)

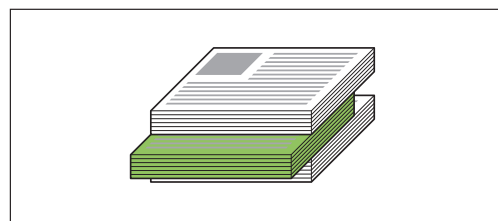

Verspringen in 3 stappen

Met nieten (multifunctionele afwerkeenheid)

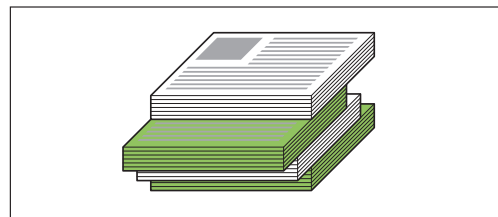

[OFF]

Versprongen uitvoer wordt niet uitgevoerd.

[Tuss. sorter.]

Sets afgedrukte documenten die zijn opgegeven bij [Sorteren] worden lichtjes verschoven van elkaar gestapeld.

[Tussen opdr.]

Voltooide afdruktaken worden lichtjes verschoven van elkaar gestapeld.

Uitvoerbak

Geef de uitvoerbak voor afdrukken op. Wanneer [Auto] is opgegeven, worden de afdrukken op basis van de geconfigureerde functies automatisch uitgevoerd naar de juiste lade. Om afdrukken naar de multifunctionele afwerkeenheid te voeren, selecteert u [Bovenbak] / [Stapelbak].

Klik op [Details] om het dialoogvenster [Uitvoerbak] te openen. Geef op of de pagina's met de bedrukte zijde naar boven of naar onder in de stapelaar moeten worden gestapeld.

[Bedrukte zijde boven], [Bedrukte zijde onder]



- Wanneer [Nieten], [Perforeren], [Vouwen], [Boekfunctie] of [Versprongen uitvoer] is geconfigureerd, verschillen de uitvoerbakken die bij [Uitvoerbak] kunnen worden geselecteerd naargelang de geconfigureerde details. (p.215 "Nieten", p.217 "Perforeren", p.217 "Vouwen", p.219 "Boekfunctie", p.221 "Versprongen uitvoer")

Volgende uitvoerbak

Er wordt automatisch van uitvoerbak gewisseld wanneer de lade vol is.



- Wanneer [Volgende uitvoerbak] is geconfigureerd, is [Sorteren] ingesteld op [Niet-gesorteerd]. (p.116 "Sorteren")
- [Volgende uitvoerbak] kan niet samen met [Omslagblad toev.], [Nieten], [Enkelvoud], [Wikkelvouw naar binnen] en [Wikkelvouw naar buiten] bij [Vouwen] of met [Boekfunctie] worden gebruikt. (p.127 "Omslagblad toev.", p.188 "Nieten", p.217 "Vouwen", p.219 "Boekfunctie")

Versprongen uitvoer (programma)

Naast de functie "Programma" (p.133) voor afdrukken, kunt u sets afgedrukte documenten lichtjes verschoven van elkaar stapelen om een scheiding te maken.

[OFF]

Versprongen uitvoer wordt niet uitgevoerd.

[Tussen sets]

Elke set afgedrukte documenten wordt lichtjes verschoven van elkaar gestapeld.

[Tussen groepen]

Groepen afgedrukte documenten worden lichtjes verschoven van elkaar gestapeld.

Instellingen Kopieermodus

Inbinden ([Boekje])

Naast de functie "Boekje" (p.70) voor kopiëren, kunt u vouwen en nieten configureren wanneer u de afdrukken afwerkt in de vorm van een boekje.



- Wanneer [Inbinden] is geconfigureerd, is [Sorteren] ingesteld op [Gesorteerd]. (p.66 "Sorteren")

- [Inbinden] kan niet samen met [Programma], [Scheiding], [Uitvoerbak], [Bedrukte zijde boven/onder] of [Volgende uitvoerbak] worden gebruikt. (p.76 "Programma", p.79 "Scheiding", p.226 "Uitvoerbak", p.226 "Bedrukte zijde boven/onder", p.227 "Volgende uitvoerbak")

[OFF]

Inbinden wordt niet geconfigureerd.

[Vouwen+nieten]

Het papier wordt dubbelgevouwen en geniet (in het midden ingebonden).

[Vouwen]

Het papier wordt dubbelgevouwen.

Boeken scheiden ([Boekje])

Wanneer u [Vouwen] of [Vouwen+nieten] hebt geselecteerd bij [Inbinden] gelden er enkele beperkingen voor het aantal bladen dat u kunt vouwen.

Met [Vouwen] wordt om de 5 bladen (20 pagina's) een apart boekje gemaakt en met [Vouwen+nieten] wordt om de 20 bladen (80 pagina's) een boekje gemaakt.

Wanneer het aantal pagina's dit aantal bladen overschrijdt, wordt om het hierboven opgegeven aantal bladen een keer gevouwen en worden de bladen uitgevoerd (met een apart boekje).

De volgorde van de indeling verschilt naargelang middeninbinding of inbinding aan de zijkant wordt uitgevoerd voor de verschillende stapels. Selecteer daarom [OFF] of [ON].

[OFF]

Gegevens worden vastgelegd om een boek te maken door te openen, in lagen te leggen en vervolgens de bladen in te binden (in het midden). Wanneer [OFF] is geselecteerd, worden de bladen niet geniet, ook niet als [Vouwen+nieten] is geselecteerd.

[ON]

Gegevens worden vastgelegd om een boek te maken door te vouwen, in lagen te leggen en vervolgens de bladen in te binden (aan de zijkant).

Voorbeeld: 60 pagina's, ingesteld op [Vouwen], boeken scheiden [OFF]

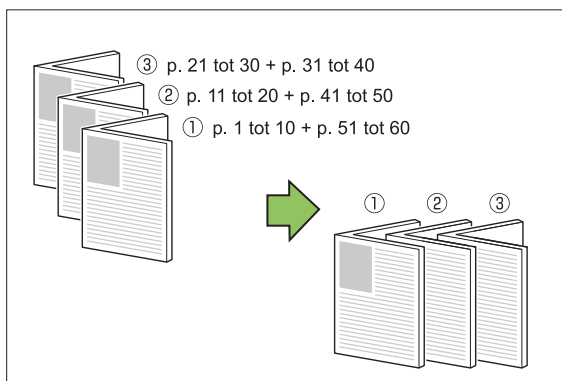

Voorbeeld: 60 pagina's, ingesteld op [Vouwen], boeken scheiden [ON]

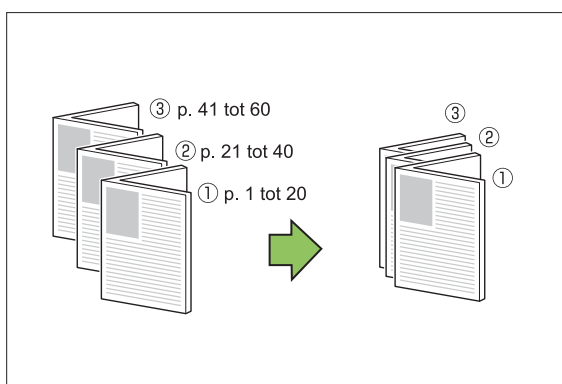

Middenmarge ([Boekje])

Stel de middenmarge in op het midden van gevouwen delen om te voorkomen dat gevouwen delen niet te zien zijn wanneer de bladen in twee worden gevouwen.

Wanneer [Middenmarge] is geconfigureerd, kunt u [Auto. verkl.] configureren. Als de door u opgegeven middenmarge ervoor zou zorgen dat het afgedrukte beeld niet op het blad past, zet u automatisch verkleinen op [ON].



- De middenmarge kan alleen worden geconfigureerd als voor kopiëren [Volg. ind.] niet op [OFF] staat bij [Boekje] en als [Vouwen+nieten] of [Vouwen] is geselecteerd voor [Inbinden].

Verspr. uitv ([Programma])

Naast de functie "Programma" (p.76) voor kopiëren, kunt u sets afgedrukte documenten lichtjes verschoven van elkaar stapelen om een scheiding te maken.

[OFF]

Versprongen uitvoer wordt niet uitgevoerd.

[Tussen sets]

Elke set afgedrukte documenten wordt lichtjes verschoven van elkaar gestapeld.

[Tussen groepen]

Groepen afgedrukte documenten worden lichtjes verschoven van elkaar gestapeld.

Verspr. uitv ([Scheiding])

Naast de functie "Scheiding" (p.79) voor kopiëren, kunt u sets afgedrukte documenten lichtjes verschoven van elkaar stapelen om een scheiding te maken.



- [Verspr. uitv] kan niet samen met [Verschillend formaat orig.], [Inbinden] bij [Boekje], of met [Enkelvoud], [Wikkelvouw naar binnen] en [Wikkelvouw naar buiten] bij [Vouwen] worden gebruikt. (p.67 "Verschillend formaat orig.", p.222 "Inbinden ([Boekje])", p.225 "Vouwen")

[OFF]

Versprongen uitvoer wordt niet uitgevoerd.

[Tuss. sorter.]

Elke gesorteerde set wordt lichtjes verschoven van elkaar gestapeld.

[Na een taak]

Elke afdruktaak wordt lichtjes verschoven van elkaar gestapeld.

<Papier dat kan worden verschoven>

- A3, B4, A4, A4-LEF, A5-LEF, B5-LEF, Ledger, Legal, Letter, Letter-LEF, Foolscap, opgegeven formaat (203 mm × 148 mm - 297 mm × 488 mm)

1 Raak [Scheiding] aan.

2 Selecteer de instelling voor versprongen uitvoer.

3 Raak [OK] aan.

Nieten/perforeren

Niet of perforer op de opgegeven positie.



- [Nieten/perforeren] kan niet samen met [Boekje], [Paginarand], [Enkelvoud] of [Wikkelvouw naar binnen] en [Wikkelvouw naar buiten] bij [Vouwen] worden gebruikt. (p.70 "Boekje", p.72 "Paginarand", p.225 "Vouwen")
- De functies [Nieten] en [Volgende uitvoerbak] kunnen niet gelijktijdig worden gebruikt. (p.227 "Volgende uitvoerbak")

<Soorten papier die kunnen worden geniet>

- Papierformaat: A3, B4, A4, A4-LEF, B5, B5-LEF, A5-LEF, Ledger, Legal, Letter, Letter-LEF, Foolscap, 8K, 16K, 16K-LEF, aangepast formaat

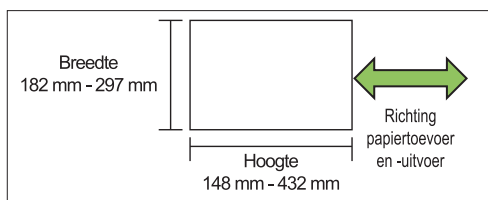

- Papiergewicht: 52 g/m² - 210 g/m²

<Aantal bladen dat kan worden geniet>

- Wanneer u een standaard papierformaat gebruikt
A4, A4-LEF, B5, B5-LEF, A5-LEF, Letter, Letter-LEF, 16K, 16K-LEF: 2 tot 100 bladen
Andere formaten dan hierboven genoemd (A3, B4, Ledger, Legal, Foolscap, 8K): 2 tot 65 bladen
- Wanneer u een aangepast papierformaat gebruikt
Lengte van het papier groter dan 297 mm: 2 tot 65 bladen
Lengte en breedte van het papier groter dan 216 mm: 2 tot 65 bladen
Voor andere aangepaste papierformaten dan bovengenoemde:
2 tot 100 bladen



- Wanneer u een taak afdrukt waarbij het maximale aantal bladen dat kan worden geniet wordt overschreden, worden de afdrukken uitgevoerd zonder ze te nieten.

<Soorten papier die kunnen worden geperforeerd>

- Papierformaat:
2 gaten: A3, B4, A4, A4-LEF, B5-LEF, Ledger, Legal, Letter, Letter-LEF, Foolscap, 8K, 16K-LEF
4 gaten: A3, A4-LEF, Ledger, Letter-LEF, 8K, 16K-LEF
- Papiergewicht: 52 g/m² - 210 g/m²

■ Origineelrichting

[Bov.z. boven]

Selecteer deze optie wanneer u originelen in een oriëntatie plaatst die het mogelijk maakt om ze normaal te lezen.

[Bov.z. links]

Selecteer deze optie wanneer u originelen zodanig plaatst dat de bovenkant van het origineel uitgelijnd is met de linker rand.

■ Inbindzijde

Selecteer de inbindzijde van het papier.

Links, rechts, boven

■ Nieten

Geef de nietpositie op.

- Wanneer u links of rechts selecteert bij [Inbindzijde], kies dan een van de volgende opties:
[OFF], 1 niet, 2 nieten
- Wanneer u boven selecteert bij [Inbindzijde], kies dan een van de volgende opties:
[OFF], links 1 niet, rechts 1 niet, 2 nieten



- Links 1 niet en rechts 1 niet worden alleen weergegeven wanneer boven is geselecteerd bij [Inbindzijde].

- 1 Raak [Nieten/perforeren] aan.
- 2 Selecteer [Inbindzijde].
- 3 Configureer [Nieten].
- 4 Raak [OK] aan.

■ Perforeren

Geef het aantal te perforeren gaten op.

[OFF], 2 gaten, 4 gaten

- 1 Raak [Nieten/perforeren] aan.
- 2 Selecteer [Inbindzijde].
- 3 Configureer [Perforeren].

4 Raak [OK] aan.

■ Inbindmarge

U kunt de inbindmarge opgeven zodat nieten of perforeren niet in het afdrukgebied gebeurt.

1 Raak [Inbindmarge] aan op het scherm [Nieten/perforeren].

Het scherm [Inbindmarge] wordt weergegeven.

2 Geef de inbindmarge op.

- Selecteer [Inbindzijde].
- Gebruik [∇], [\blacktriangle] of de numerieke toetsen om de breedte in te voeren.
- Als een deel van het afdrukgebied ontbreekt omwille van de instelling voor de inbindmarge, zet u [Auto. verkl.] op [ON].

3 Raak [OK] aan.

Vouwen

Configureer de vouw, zoals bijvoorbeeld enkelvoud of zigzagvouw.



- Wanneer [Gem. form. zigz.v] bij [Vouwen] op [ON] staat, kan dit samen met [Nieten/perforeren] worden gebruikt. (p.224 "Nieten/perforeren")
- [Vouwen] kan niet samen met [Verschillend formaat orig.], [Boekje], [Paginarand] of [Bedrukte zijde boven/onder] worden gebruikt. (p.67 "Verschillend formaat orig.", p.70 "Boekje", p.72 "Paginarand", p.226 "Bedrukte zijde boven/onder")
- [Enkelvoud], [Wikkelvouw naar binnen] en [Wikkelvouw naar buiten] kunnen niet samen met [Programma], [Omslagblad toev.], [Scheiding], [Inbindmarge], [Nieten/perforeren] en [Volgende uitvoerbak] worden gebruikt. (p.76 "Programma", p.79 "Omslagblad toev.", p.79 "Scheiding", p.80 "Inbindmarge", p.224 "Nieten/perforeren", p.227 "Volgende uitvoerbak")
- [Zigzagvouw] kan niet samen met [Scheidingspagina] bij [Scheiding] en met [Perforeren] worden gebruikt. (p.79 "Scheiding", p.224 "Nieten/perforeren")

- [Gem. form. zigz.v] kan niet samen met [Reproductieformaat], [Boekschaduw wissen], [Paginasplitsing], [Combineren], [Beeld herhalen] of [Overlay] worden gebruikt. (p.62 "Reproductieformaat", p.68 "Boekschaduw wissen", p.68 "Paginasplitsing", p.69 "Combineren", p.70 "Beeld herhalen", p.75 "Overlay")

- Papierformaat:
Enkelvoud: A3, B4, A4, B5, Ledger, Legal, Letter, Foolscap, 8K, 16K, aangepast formaat
Wikkelvouw naar binnen, wikkelvouw naar buiten: A4, Letter
Zigzagvouw: A3, B4, Ledger, 8K

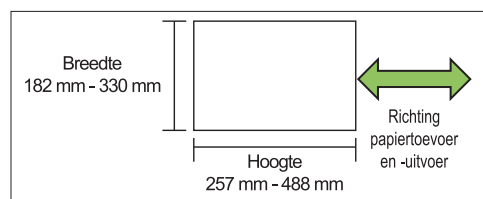

- U kunt papier waarvan de breedte groter is dan de hoogte niet dubbelvouwen.

- Papiergewicht: 60 g/m² - 90 g/m²

[OFF]

Het papier wordt niet gevouwen.

[Enkelvoud]

Het papier wordt dubbelgevouwen, één blad tegelijk.

[Wikkelvouw naar binnen]

Het papier wordt naar binnen in drie gevouwen, één blad tegelijk.

[Wikkelvouw naar buiten]

Het papier wordt naar buiten in drie gevouwen, één blad tegelijk.

[Zigzagvouw]

Het papier wordt in de vorm van een Z gevouwen, één blad tegelijk.

[Vouwrichting]

Configureer of het bedrukte oppervlak naar binnen of naar buiten moeten worden gevouwen.

Vouwen	Vouwrichting
[Enkelvoud]	

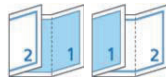
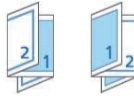
Vouwen	Vouwricting
[Wikkelvouw naar binnen]	
[Wikkelvouw naar buiten]	

[Inbindzijde]

Geef de inbindzijde van het papier op.

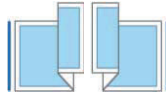
Vouwen	Inbindzijde
[Zigzagvouw]	

[Gem. form. zigz.v]

Wanneer dit op [ON] staat, wordt van de originele in twee formaten het grotere papier verwerkt met een zigzagvouw, terwijl het kleinere papier wordt afgedrukt zonder het te vouwen.

De combinaties van formaten van originele die kunnen worden gemengd met zigzagvouwen zijn "A4-LEF en A3", "B5-LEF en B4" en "Letter-R en Ledger".

[Beeld automat. draaien]

Hiermee wordt het beeld automatisch 90 graden gedraaid wanneer de oriëntaties van het origineel en het papier niet overeenstemmen, zelfs als het formaat van het in de lade geplaatste papier overeenkomt met het formaat van het geplaatste origineel. Normaal staat deze instelling op [ON].

■ [Enkelvoud], [Wikkelvouw naar binnen] of [Wikkelvouw naar buiten]

- 1 Raak [Vouwen] aan.
- 2 Selecteer het vouwtype.
- 3 Selecteer [Vouwricting].
- 4 Raak [OK] aan.

■ [Zigzagvouw]

- 1 Raak [Vouwen] aan.
- 2 Raak [Zigzagvouw] aan.
- 3 Selecteer [Inbindzijde].
- 4 Wanneer de origineelformaten gemengd zijn, selecteert u [Gem. form. zigz.v].
- 5 Raak [OK] aan.
Als het bevestigingsscherm wordt weergegeven, raakt u [OK] aan en zet u [Beeld automat. draaien] op [OFF].

Uitvoerbak

Selecteer de uitvoerbak voor afdrucken.



- De gegevens van de lade die op het scherm [Uitvoerbak] worden weergegeven, variëren naargelang de aangesloten optionele apparatuur.

[Auto]

De juiste lade wordt automatisch geselecteerd.

- [①Bak, voorz.onder], [②Bovenbak],
[③Stapelbak]

Selecteer de uitvoerbak.

- 1 Raak [Uitvoerbak] aan.
- 2 Selecteer de uitvoerbak.
- 3 Raak [OK] aan.

Bedrukte zijde boven/onder

Geef op of de pagina's met de bedrukte zijde naar boven of naar onder in de stapelaar moeten worden gestapeld.

[Bedrukte zijde boven], [Bedrukte zijde onder]



- [Bedrukte zijde boven/onder] kan niet samen met [Inbinden] of [Vouwen] bij [Boekje] worden gebruikt. (p.222 "Inbinden ([Boekje])", p.225 "Vouwen")

Volgende uitvoerbak

Er wordt automatisch van uitvoerbak gewisseld wanneer de gebruikte lade vol raakt.

- 1 Raak [Volgende uitvoerbak] aan.
- 2 Raak [ON] aan.
- 3 Raak [OK] aan.



- [Volgende uitvoerbak] kan niet samen met [Boekje], [Overlay], [Omslagblad toev.], [Nieten], [Enkelvoud] of [Wikkelvouw naar binnen] en [Wikkelvouw naar buiten] bij [Vouwen] worden gebruikt. (p.70 "Boekje", p.75 "Overlay", p.79 "Omslagblad toev.", p.224 "Nieten/perforeren", p.225 "Vouwen")
- Wanneer [Volgende uitvoerbak] is geconfigureerd, is [Sorteren] ingesteld op [Niet-gesorteerd]. (p.66 "Sorteren")

PS-kit

Wanneer de PS-kit is geïnstalleerd, kunt u combinaties van variabele gegevens zoals formulieren en databases voor scheidingen afdrucken, evenals DTP-gegevens met PostScript-lettertypes.

In dit hoofdstuk worden basisbewerkingen in het printerstuurprogramma, alsook het gebruik van diverse functies beschreven.



- Meld u aan als gebruiker met beheerdersrechten (Windows), of als rootgebruiker (Mac OS of Linux).
- Sluit alle actieve toepassingen af.

Bedieningsomgeving

De systeemvereisten voor het activeren van het PostScript 3-printerstuurprogramma zijn vermeld in de volgende tabel.

Geheugen	1 GB of meer
CPU	Windows of Linux: Intel® of volledig compatibele CPU Mac OS: Intel CPU
Harde schijf	2 GB of meer beschikbare ruimte (voldoende om het besturingssysteem te bedienen)
Scherm	1.024 × 768 of hogere resolutie

Installatie op Windows



- Om het printerstuurprogramma bij te werken, moet u eerst het huidige printerstuurprogramma verwijderen. (p.229 "Verwijderen uit Windows")

1 Plaats de meegeleverde dvd-rom in het dvd-rom-station van de computer.

De installatiewizard start automatisch. Als de installatiewizard niet start, dubbelklikt u op het bestand "Install.exe" op de dvd-rom.

2 Selecteer de gewenste taal in het vervolgkeuzemenu en klik op [OK].

3 Klik op [Verder].

4 Volg de instructies op het scherm om de instellingen te configureren.

5 Wanneer het bericht voor het afdrucken van een testpagina verschijnt, klikt u op [Ja].

6 Controleer of de testpagina correct is afgedrukt en klik op [OK].



- Als u op ["ReadMe"-tekst weergeven.] drukt, verschijnt het "Readme"-scherm met voorzorgsmaatregelen voor het gebruik van het apparaat. Zorg dat u deze informatie leest.
- Wanneer een bericht verschijnt waarin u wordt gevraagd om de status van het apparaat bij te werken, klikt u op [OK] en stelt u de printerconfiguratie na installatie in op het tabblad [Omgeving]. Wanneer u optionele apparatuur aan het apparaat hebt toegevoegd, moet u ook de printerconfiguratie instellen. Wanneer optionele apparatuur is aangesloten, moet u eerst de instellingen configureren om bepaalde functies te gebruiken. De functies die niet beschikbaar zijn, worden grijs weergegeven. (p.135 "Tabblad [Omgeving]")

7 Klik op [Voltoeien].

Als het printerstuurprogramma over het bestaande stuurprogramma wordt geïnstalleerd, start de computer opnieuw op.



- Als u de computer nu niet opnieuw wilt opstarten, verwijdert u het vinkje bij [Opnieuw starten] voordat u op [Voltoeien] klikt.

8 Verwijder de dvd-rom uit de computer.



- Bewaar de dvd-rom op een veilige plaats.

Verwijderen uit Windows

■ Voor Windows 10 en Windows Server 2019

Klik op [Start] - [RISO ComColor-GL PS] - [Installatie ongedaan maken]. Volg de weergegeven instructies voor verwijdering. Nadat het printerstuurprogramma verwijderd is, moet u de computer opnieuw opstarten.

■ Voor Windows 8.1, Windows Server 2012 en Windows Server 2012 R2

Open het scherm [Apps] en klik op [RISO ComColor-GL PS] - [Installatie ongedaan maken]. Volg de weergegeven instructies voor verwijdering. Nadat het printerstuurprogramma verwijderd is, moet u de computer opnieuw opstarten.

Installatie op Mac OS

1 Plaats de meegeleverde dvd-rom in het dvd-rom-station van de computer.

Dubbelklik op het bestand met het installatiepakket op de dvd-rom.

2 Klik op [Doorgaan].

3 Klik op [Installeren].

4 Volg de instructies op het scherm om de instellingen te configureren.

Voer in het verificatiescherm waarden in voor [Naam] en [Wachtwoord], en klik op [Software installeren].



- Neem voor meer informatie over de [Naam] en het [Wachtwoord] contact op met uw beheerder.

5 Klik op [Sluiten].

6 Verwijder de dvd-rom uit de computer.



- Bewaar de dvd-rom op een veilige plaats.

7 Voeg een printer toe.

1) Open het Mac OS opstartvolume en open [Toepassingen] - [Systeemvoorkeuren].

2) Klik op [Printers en scanners] of [Afdrukken en scannen].

3) klik op de knop [+].

8 Configureer de wachtrij en klik op [Voeg toe].

Klik in het scherm [Voeg toe] op [IP] en geef het IP-adres en de wachtrij in.

[Wachtrij]: geef "lp" in kleine letters in voor de wachtrij.

[Gebruik]: Klik op [Selecteer software] om het scherm [Printersoftware] te openen. Selecteer het printerstuurprogramma dat u geïnstalleerd hebt.

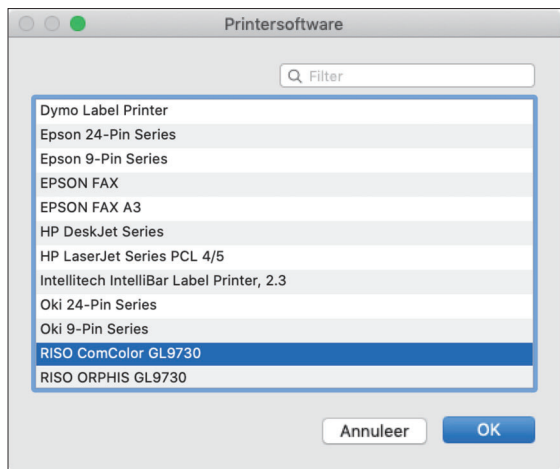

- Wanneer het scherm ter bevestiging van de verbindingstatus van de optionele apparatuur wordt weergegeven nadat u op [Toevoegen] hebt geklikt, selecteert u de aangesloten optionele apparatuur en klikt u op [OK].

De printer configureren

Wanneer u de printer voor de eerste keer gebruikt of een optie aan het apparaat hebt toegevoegd, moet u de printer configureren.

1 Op het scherm [Printers en scanners] of het scherm [Afdrukken en scannen] selecteert u ComColor GL (printernaam) en vervolgens klikt u op [Open afdrukwachtrij].

2 Klik op [Instellingen].

Het scherm met de afdrukwachtrij van de printer wordt weergegeven. U kunt de printergegevens controleren door op elk tabblad te klikken.

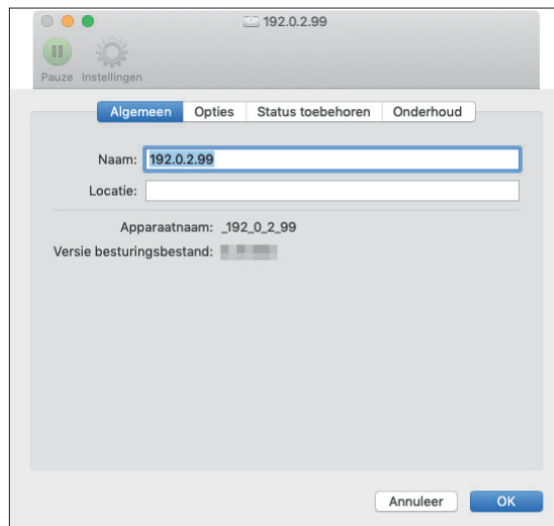

Tabblad [Algemeen]: u kunt de naam van het apparaat of de versie van het printerstuurprogramma controleren.

Tabblad [Opties]: u kunt de instellingen van opties controleren en wijzigen die van de printer afkomstig zijn.

Tabblad [Status toebehoren]: u kunt de conditie van benodigheden, zoals papier of inkt, controleren.

Tabblad [Onderhoud]: u kunt de SNMP-communitynaam, Wake On LAN, de gedeelde map, het formulier, de definitie van het streepjescodegebied en het kleurenprofiel instellen.

3 Klik op [Open Printerhulpprogramma] op het tabblad [Onderhoud].

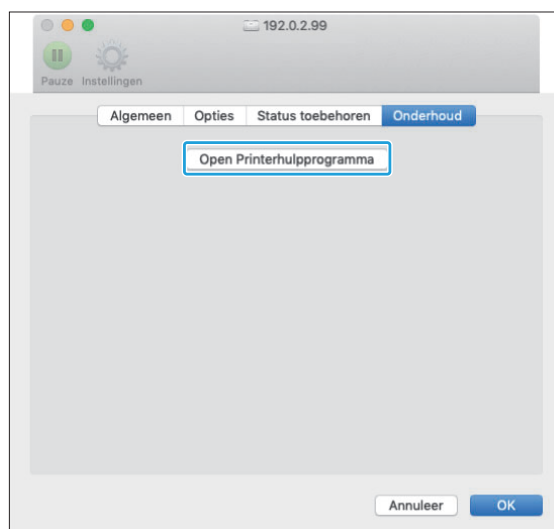

Het scherm [Onderhoud] wordt weergegeven.

4 Geef de SNMP-communitynaam op.

Geef de communitynaam op die nodig is om de informatie over het apparaat op te halen van computers met SNMP-communicatie. Vink het selectievakje [SNMP-community naam] aan en geef een communitynaam voor SNMP-communicatie in met 1 tot 32 tekens.

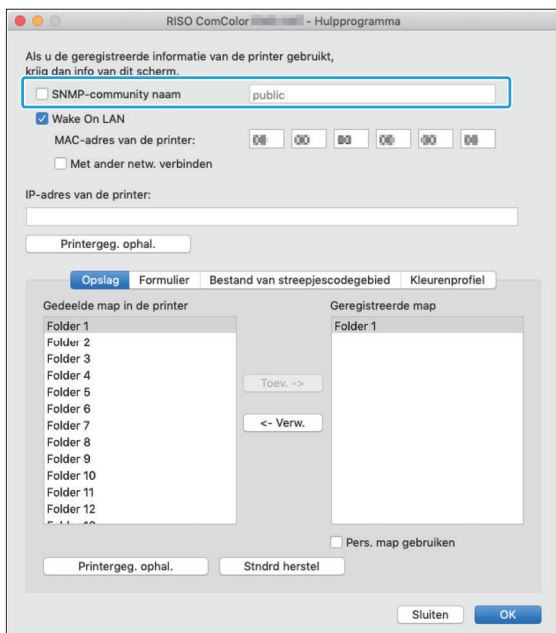

- Als er geen vinkje staat bij [SNMP-community naam], wordt de communitynaam voor SNMP-communicatie op "public" gezet.
- Alfnumerieke tekens (hoofd-/kleine letters) en de volgende symbolen kunnen in het tekstvak bij [SNMP-community naam] worden ingevoerd:
., / : ; @ [\] ^ _
- Als de SNMP-communitynaam van het apparaat en die van het printerstuurprogramma verschillen, kunt u geen informatie krijgen van het apparaat. Als u de SNMP-communitynaam op het apparaat hebt gewijzigd, moet u deze wijziging ook doorvoeren in het printerstuurprogramma.

5 Geef de Wake On LAN-instelling op.

Om de Wake On LAN-instelling te activeren die wordt gebruikt om het apparaat via LAN te laten ontwaaken, stelt u het MAC-adres van het apparaat in het printerstuurprogramma in.



- Wanneer u probeert af te drukken in een netwerkgeving waar Wake On LAN-communicatie niet is geactiveerd, ontwaakt de printer niet automatisch.

1) Vink het selectievakje [Wake On LAN] aan.

Als de netwerksegmenten van de printer en de computer verschillend zijn, moet u ook het selectievakje [Met ander netw. verbinden] aanvinken. Normaal is dit selectievakje niet aangevinkt.

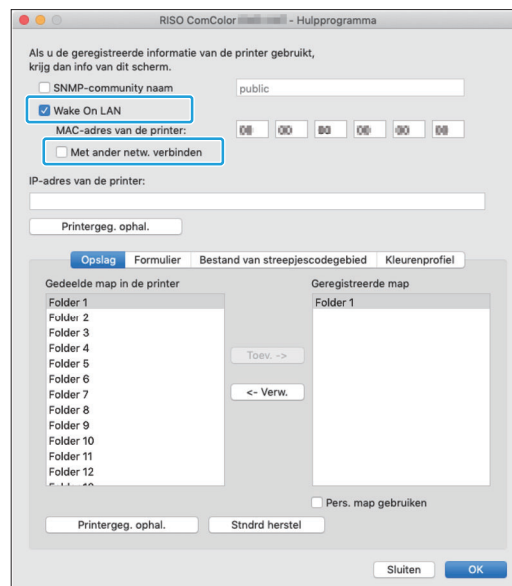

2) Geef het IP-adres van het apparaat in bij [IP-adres van de printer] en klik op [Printergeg. ophal.].

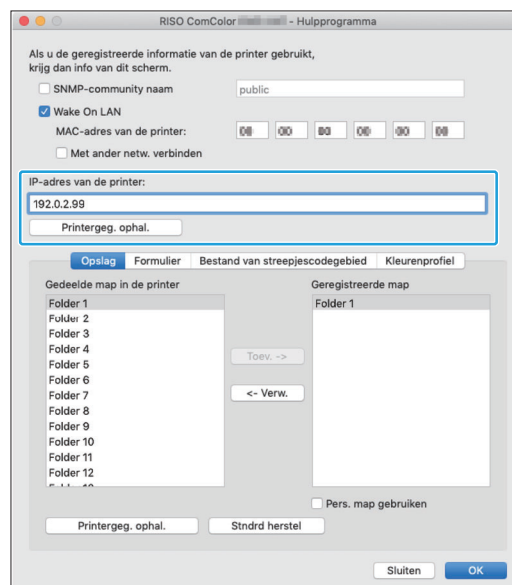

Het MAC-adres van het apparaat wordt weergegeven bij [MAC-adres van de printer].



- U kunt het MAC-adres ook handmatig in het tekstvak [MAC-adres van de printer] ingeven.

6 Registreer de map.

U kunt de map registreren (gedeelde of persoonlijke map) om afdrukgegevens in het printerstuurprogramma op te slaan. De map die hier is geregistreerd, wordt weergegeven bij [Uitvoer] op het tabblad [Basis].

1) Klik op [Printergeg. ophal.].

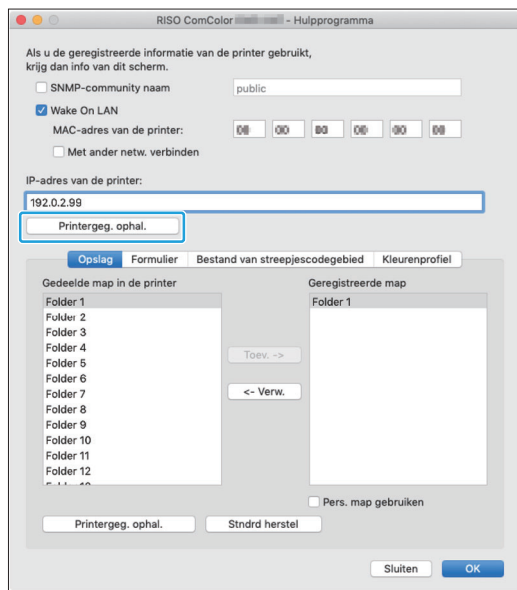

De informatie over de in de printer geregistreerde gedeelde mappen wordt weergegeven bij [Gedeelde map in de printer].

2) Selecteer een map om toe te voegen aan [Geregistreerde map] en klik op [Toev. ->].

3) Stel de persoonlijke map in.

Selecteer [Pers. map gebruiken] wanneer u een persoonlijke map hebt.

4) Klik op [OK].

7 Krijg de benodigde informatie over [Formulier], [Bestand van streepjescodegebied] of [Kleurenprofiel].

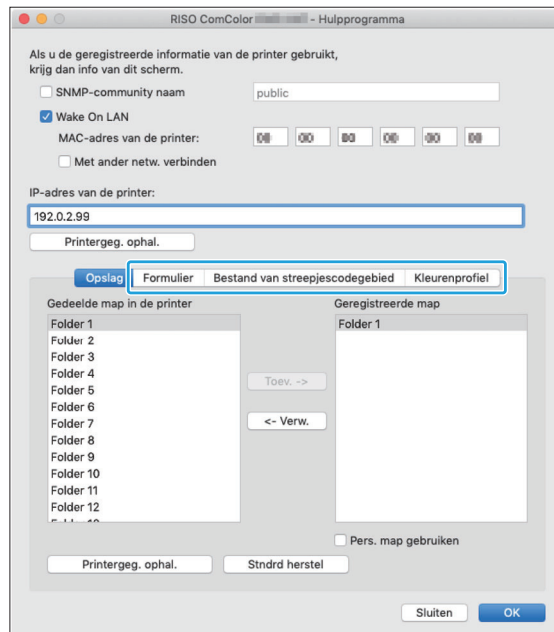

Als u op elk tabblad op [Printergeg. ophal.] klikt, krijgt u de gegevens van de printer.

Verwijderen uit Mac OS

1 Open het Mac OS opstartvolume en open [Toepassingen] - [Systeemvoorkeuren].

2 Klik op [Printers en scanners] of [Afdrukken en scannen].

3 Selecteer de printer die u wilt verwijderen en klik op de knop [-].



- Verwijder indien nodig de volgende map en het volgende bestand uit het Mac OS opstartvolume:
 - De map [RISO] bij [Bibliotheek] - [Printers].
 - "RSGL****.ppd"-bestand in [Bibliotheek] - [Printers] - [PPD's] - [Inhoud] - [Resources]

Installatie op Linux

Afdrukken is mogelijk vanuit Linux als het PPD-bestand op de dvd-rom geregistreerd is bij CUPS voor Linux.



- Vóór de installatie moet u nagaan of alle vereiste Linux-systeeminstellingen degelijk geconfigureerd zijn.
- De procedure voor installatie op Linux kan variëren naargelang uw Linux-omgeving. Hierna wordt de standaardinstallatieprocedure beschreven.

1 Open het scherm om een printer te registreren.

2 Configureer de printer.

Volg de instructies op het scherm om het protocol (LPD, LPR enz.) te selecteren en geef het IP-adres van de printer in.

3 Configureer de wachtrij.

Geef "lp" in kleine letters in voor de wachtrij.

4 Selecteer het stuurprogramma.

Plaats de meegeleverde dvd-rom in het dvd-rom-station van de computer en selecteer het PPD-bestand.

5 Volg de instructies op het scherm om de instellingen te configureren.

Geef de printernaam en andere vereiste informatie in.

6 Verwijder de dvd-rom uit de computer.



- Bewaar de dvd-rom op een veilige plaats.

Het PPD-bestand verwijderen

1 Open het scherm om een printer te registreren.

2 Selecteer het printerpictogram en verwijder het.

Afdrukken

Afdrukken met een Windows-computer

voor meer informatie, zie "Overzicht van afdrukhandelingen" (p.106) in "Afdrukken".

Afdrukken met een Mac

In dit hoofdstuk wordt de basisprocedure beschreven om af te drukken met een Mac.



- De weergegeven schermen kunnen variëren naargelang het besturingssysteem, de gebruikte toepassingen en de aangesloten optionele apparatuur.
- Sommige instelitems worden mogelijk niet weergegeven, afhankelijk van hoe de beheerder de instellingen heeft geconfigureerd. Neem voor meer informatie contact op met uw beheerder.

1 Open het afdrukscherm in de toepassing op de computer.

Selecteer [Afdrukken] in het menu [Bestand].

2 Selecteer de printer.

3 Klik op [▼].

4 Klik op [Details weergeven].

Wijzig de instellingen.

5 Klik op [Print] om af te drukken.

Instellingen printerstuurprogramma

In dit hoofdstuk worden de items beschreven die kunnen worden geconfigureerd wanneer de PS-kit is geïnstalleerd en wordt het scherm [Voorkeursinstellingen] in Windows als voorbeeld gebruikt.

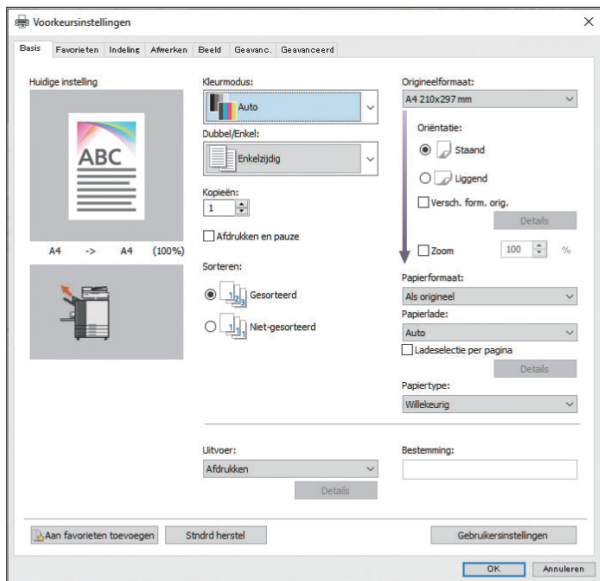

- Wanneer optionele apparatuur is aangesloten, moet u eerst de instellingen bij [Printerconfiguratie] op het tabblad [Omgeving] configureren om bepaalde functies te gebruiken.
- Wanneer u afdrukt via een Mac OS, gebruik dan de standaard OS-instellingen voor [Kopieën], [Origineel formaat] en [Oriëntatie].

Tabblad [Basis]

Voor meer informatie over elk instelitem, zie "Tabblad [Basis]" (p.115) in "Afdrukken".

Uitvoer

Bepaal of de gegevens afkomstig van een computer moeten worden afgedrukt of moeten worden opgeslagen in een map op dit apparaat. Formuliergegevens kunnen ook op het apparaat worden geregistreerd.

[Afdrukken]

Drukt de gegevens af.

[Afdruk en opslag]

Slaat de originele gegevens op in een map op het apparaat en drukt ze af.

[Opslag]

Slaat de originele gegevens op in een map op het apparaat. Bovendien maakt u een PRN-bestand aan om de software voor definitie van het streepjescodegebied te gebruiken.

[Formulier]

Registreert formulieren.

Voor meer informatie, zie "Formulier-overlay" (p.238) op het tabblad [Geavanc.].

Ladeselectie per pagina

U kunt de lade opgeven die voor elke pagina moet worden gebruikt.

Wanneer het selectievakje is aangevinkt, kunt u voor elke pagina bepalen uit welke lade moet worden afgedrukt.

[Standaardlade]

Geef op welke pagina's vanuit de standaardlade moeten worden afgedrukt.

[Papierlade 1]

Geef op welke pagina's vanuit papierlade 1 moeten worden afgedrukt.

[Papierlade 2]

Geef op welke pagina's vanuit papierlade 2 moeten worden afgedrukt.

[Papierlade 3]

Geef op welke pagina's vanuit papierlade 3 moeten worden afgedrukt.

[Extra lade]

Geef op welke pagina's vanuit de extra lade moeten worden afgedrukt.

[Herhaling]

Als u het selectievakje aanvinkt en het aantal pagina's (cyclus) ingeeft, worden de pagina-instellingen van elke lade voor elke cyclus herhaald wanneer er wordt afgedrukt. Wanneer originelen uit een groot aantal pagina's bestaan, kunt u zich de moeite besparen om voor elke lade de pagina's in detail op te geven.



- Gebruik komma's om de opgegeven paginanummers (1,2,3 enz.) te scheiden, of geef een paginabereik (zoals 1-10) op.
- Als er voor een bepaalde pagina geen lade is opgegeven, wordt de pagina afgedrukt uit de lade die opgegeven is bij de instelling [Papierlade].
- Als er voor een pagina een lade is opgegeven, wordt de beeldverwerking op de pagina uitgevoerd op basis van de papierinstellingen (papiertype) voor de opgegeven lade.
- Wanneer u de optionele doorvoereenheid met hoge capaciteit gebruikt, wordt [Doorv. met hoge cap.] weergegeven in plaats van [Standaardlade].
- [Extra lade] wordt weergegeven wanneer u de optionele extra lade gebruikt.
- Het hoogste paginanummer van de voor elke lade opgegeven waarden wordt bij [Herhaling] weergegeven als de standaardwaarde. U kunt geen waarde opgeven die lager is dan de standaardwaarde.
- Als u in het tekstvak voor [Herhaling] een ongeldig getal ingeeft en op [OK] klikt, wordt de kleur van het tekstvak rood en wordt het bereik met de geldige getallen rood weergegeven. Geef het geldige getal in.

■ Instelvoorbeeld

Een lade opgeven voor elke pagina wanneer een document van 26 pagina's wordt afgedrukt

Instelwaarden voor elke lade

- [Standaardlade]: 1,5
- [Papierlade 1]: 2
- [Papierlade 2]: 3
- [Papierlade 3]: leeg

Lade die wordt gebruikt om af te drukken

- Wanneer [Herhaling] op OFF staat.

Gebruikte lade	Paginanummer
Standaardlade	1, 5
Papierlade 1	2
Papierlade 2	3
Lade die is opgegeven bij [Papierlade] (p.118)	4, 6-26

- Wanneer [Herhaling] is ingesteld op "10".

Gebruikte lade	Paginanummer
Standaardlade	1, 5, 11, 15, 21, 25
Papierlade 1	2, 12, 22
Papierlade 2	3, 13, 23
Lade die is opgegeven bij [Papierlade] (p.118)	4, 6-10, 14, 16-20, 24, 26



- [Ladeselectie per pagina] kan niet samen met [Versch. form. orig.], [Combineren], [Beeld herhalen], [Boekje], [Draaien], [Omslagblad toev.] of [Meerdelig papier afdrukken] worden gebruikt. (p.117 "Versch. form. orig.", p.121 "Combineren", p.121 "Beeld herhalen", p.121 "Boekje", p.125 "Draaien", p.127 "Omslagblad toev.", p.134 "Meerdelig papier afdrukken")
- Als u de optionele multifunctionele afwerkeenheid gebruikt, kan [Ladeselectie per pagina] niet samen met [Vouwen] en [Boekfunctie] worden gebruikt. (p.217 "Vouwen", p.219 "Boekfunctie")

Tabblad [Favorieten]

8

Voor meer informatie over elk instelitem, zie "Tabblad [Favorieten]" (p.120) in "Afdrukken".

Tabblad [Indeling]

Voor meer informatie over elk instelitem, zie "Tabblad [Indeling]" (p.121) in "Afdrukken".



- De [Watermerk]-instelling is niet beschikbaar in het PostScript-printerstuurprogramma.

Beeldverschuiving

Pas de afdrukpositie van de afbeeldingen aan.



- U kunt de afdrukpositie maximaal ± 254 mm omhoog, omlaag, naar links of naar rechts aanpassen, in stappen van 0,1 mm.
- Wanneer u dubbelzijdig afdrukt, kunnen de voor- en de achterzijden afzonderlijk worden aangepast.

Vink het selectievakje [Beeldverschuiving] aan en klik op [Details] om het dialoogvenster [Beeldverschuiving] te openen. Geef een waarde op in het vakje voor de richting die u wilt aanpassen.

[Voorzijde], [Achterzijde]

Geef een waarde in bij [Horizontaal] of [Verticaal].

[Reset]

Zet de ingevoerde waarde weer op 0 voor de voor- en achterzijde afzonderlijk.

Voorbeeld

U kunt een voorbeeld bekijken van de aangepaste beeldpositie op de voor- of achterzijde afzonderlijk.

Tabblad [Afwerken]

Voor meer informatie over elk instelitem, zie "Tabblad [Afwerken]" (p.125) in "Afdrukken".



- Voor meer informatie over de volgende functie wanneer u de offset nietmachine gebruikt, zie "Offset nietmachine" (p.186): [Nieten], [Versprongen uitvoer]
- Voor meer informatie over de volgende functie wanneer u de stapelbak gebruikt, zie "Stapelbak (Auto-ctrl. stapelbak / Brede stapelbak)" (p.200): [Uitvoerbak], [Volgende uitvoerbak]
- Voor meer informatie over de volgende functie wanneer u de stapelaar met grote capaciteit gebruikt, zie "Stapelaar met grote capaciteit" (p.204): [Versprongen uitvoer], [Uitvoerbak], [Volgende uitvoerbak]
- Voor meer informatie over de volgende functie wanneer u de multifunctionele afwerkeenheid gebruikt, zie "Multifunctionele afwerkeenheid" (p.211): [Nieten], [Perforeren], [Vouwen], [Versprongen uitvoer], [Uitvoerbak], [Volgende uitvoerbak]
- [Envelopopstelling] is niet beschikbaar in het PostScript-printerstuurprogramma wanneer u de Wrapping Envelope Finisher gebruikt.
- [Perfekte inbinding] is niet beschikbaar in het PostScript-printerstuurprogramma wanneer u de Perfect Binder gebruikt.

Boekfunctie

Druk een reeks van meerdere pagina's dubbelzijdig af en maak een boekje door het papier enkel te vouwen. Het boekje kan ook in het midden worden ingebonden met een nietje. Voor meer informatie over de boekfunctie, zie "Boekfunctie" (p.219) in "Optionele apparatuur". Selecteer de methode voor de boekfunctie en klik op [Details] om het dialoogvenster [Boekfunctie] weer te geven.

■ Boeken scheiden

Bij de boekfunctie worden afdrukken per boekje apart uitgevoerd op basis van een bepaald aantal pagina's per volume. De plaatsing verschilt naargelang de instellingen.

[OFF]

De pagina's worden zodanig geplaatst dat ze op volgorde liggen wanneer het boekje in het midden wordt ingebonden. Bij een groot aantal pagina's worden de boekjes uitgevoerd als meerdere volumes. De pagina's worden zodanig geplaatst dat wanneer deze volumes worden geopend en bovenop elkaar worden gestapeld, ze kunnen worden ingebonden (middeninbinding) zodat ze één boekje vormen.

[Auto]

De pagina's worden zodanig geplaatst dat de pagina's in de correcte volgorde zullen liggen wanneer alle uitgevoerde volumes in gevouwen toestand worden gestapeld. De volumes worden per 5 bladen uitgevoerd wanneer [Boekfunctie] is ingesteld op [Vouwen] en per 20 bladen wanneer dat is ingesteld op [Vouwen+nieten].

[1 blad], [2 bladen], [3 bladen], [4 bladen], [5 bladen], [6 bladen], [7 bladen], [8 bladen], [9 bladen], [10 bladen], [11 bladen], [12 bladen], [13 bladen], [14 bladen], [15 bladen], [16 bladen], [17 bladen], [18 bladen], [19 bladen], [20 bladen]

Wanneer [Boekfunctie] op [OFF] staat, kunt u configureren per hoeveel bladen de volumes worden gescheiden. Afdrukken worden per boekje apart uitgevoerd op basis van het geconfigureerde aantal pagina's.

De pagina's per volume kunnen worden ingesteld in het bereik van uitvoer per 1 tot 5 bladen wanneer [Boekfunctie] is ingesteld op [Vouwen] of een bereik van uitvoer per 1 tot 20 bladen wanneer dat is ingesteld op [Vouwen+nieten].



- In de standaard fabrieksinstelling worden meerdere volumes uitgevoerd als het aantal pagina's meer dan 5 bladen bedraagt wanneer [Boekfunctie] is ingesteld op [Vouwen] of 20 bladen wanneer dat is ingesteld op [Vouwen+nieten].
- De nietjes worden niet toegevoegd wanneer meerdere volumes worden uitgevoerd.
- Wanneer [Boeken scheiden] niet op [OFF] staat, kunnen [Omslagblad van boekje] en [Omslagblad toev.] niet worden gebruikt.

Tabblad [Beeld]

Voor meer informatie over elk instelitem, zie "Tabblad [Beeld]" (p.128) in "Afdrukken".

Gammacorrectie

Pas de helderheid, het contrast en de gammawaarde voor cyaan, magenta, geel, zwart en grijs aan.

Vink het selectievakje [Gammacorrectie] aan en klik op [Details] om het dialoogvenster [Gammacorrectie] te openen.

[Dichtheid]

Hoe groter de waarde, hoe helderder (meer witachtig) de kleur. Hoe groter de waarde, hoe donkerder (meer zwartachtig) de kleur. Geef een waarde op tussen -2 en +2.

[Contrast]

Pas de verhouding helder/donker aan. Hoe kleiner de waarde, hoe lager het contrast. Hoe groter de waarde, hoe hoger het contrast. Geef een waarde op tussen -2 en +2.

[Cyaan], [Magenta], [Geel], [Zwart], [Grijs]

Past de gammawaarde van elke kleur aan. Hoe kleiner de waarde, hoe lichter de kleur. Hoe groter de waarde, hoe donkerder de kleur. Wanneer u de waarde instelt op 1,00, wordt de gammawaarde niet gecorrigeerd en verandert de kleur niet. Geef een waarde op tussen 0,01 en 3,00.



- Voer uw kleuraanpassingen uit op basis van het advies van de beheerder.

Kleurenprofiel

Gebruik een kleurenprofiel om kleurbeheer uit te voeren. Als het selectievakje is aangevinkt, wordt [Details] weergegeven.



- [Kleurenprofiel], [Origineeltype], [Afdrukdichtheid], en [Prioriteit verwerkingssnelheid] bij [Beeldkwaliteit] kunnen niet gelijktijdig worden gebruikt. (p.128 "Origineeltype", p.128 "Afdrukdichtheid", p.129 "Beeldkwaliteit")

■ Uitvoerprofiel

U kunt [Auto] of gelijk welk toegevoegd uitvoerprofiel selecteren.



- Wanneer [Auto] is geselecteerd, wordt het uitvoerprofiel automatisch geconfigureerd op basis van de instellingen voor papiertype en resolutie.

■ Opbouwprincipe

Gebruik een kleurconversiemethode om kleurvervanging uit te voeren wanneer verschillende kleuren worden uitgedrukt door combinaties van numerieke waarden. Selecteer een van de vier verschillende kleurconversiemethodes om de kleurvervanging uit te voeren.

[Perceptueel]

Behoudt de visuele relatie tussen de kleuren zodat de kleuren er natuurlijk uitzien voor het menselijke oog.

- Deze methode is handig wanneer de beeldgegevens veel kleuren buiten het gamma omvatten die niet kunnen worden afgedrukt; dit is de meest geschikte optie voor fotografische beelden.

[Verzadiging]

Produceert levendige kleuren in het beeld.

- Deze methode is het meest geschikt voor grafische toepassingen zoals kaarten en grafieken, waar heldere, verzadigde kleuren belangrijk zijn.

[Relatief colorimetrisch]

Vergelikt de extreme accenten van de bronkleurenruimte met die van de doelkleurenruimte en converteert alle kleuren dienovereenkomstig. Kleuren buiten het gamma worden omgezet naar de dichtstbijzijnde reproduceerbare kleur in de doelkleurenruimte.

- Deze methode bewaart meer originele kleuren in een beeld dan [Perceptueel].

[Absoluut colorimetris.]

Bewaart de kleuren die binnen het gamma liggen en snijdt de kleuren buiten het gamma weg.

- Deze methode is met name interessant om een voorbeeld te bekijken van de manier waarop de papierkleur invloed heeft op de afgedrukte kleuren.

■ Maximaal aantal druppels

U kunt het maximale aantal druppels voor de inkt handmatig instellen.



- Wanneer [Maximaal aantal druppels] is ingesteld op [Auto], wordt het aantal druppels automatisch geconfigureerd op basis van het papiertype. Normaal wordt [Auto] gebruikt.

Tabblad [Geavanc.]

Voor meer informatie over elk instelitem, zie "Tabblad [Geavanc.]" (p.132) in "Afdrukken".



- De instellingen [Programma] en [Detectie lege pagina] zijn niet beschikbaar in het PostScript-printerstuurprogramma.
- [Kleurenprofiel] wordt niet weergegeven op het scherm [Versie] van het PostScript-printerstuurprogramma.

Formulier-overlay

U kunt een formulier dat op het apparaat is geregistreerd, selecteren en bovenop de af te drukken uitvoergegevens plaatsen.

Vink het selectievakje [Formulier-overlay] aan en klik op [Details] om het dialoogvenster [Formulier-overlay] te openen. Configureer de instellingen voor de formulier-overlay.

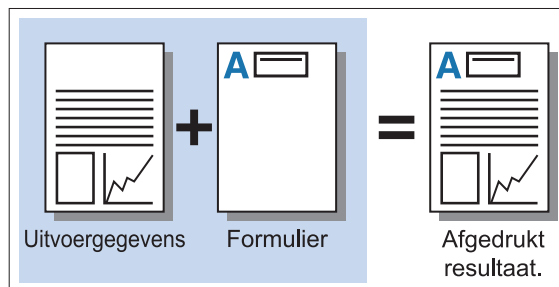

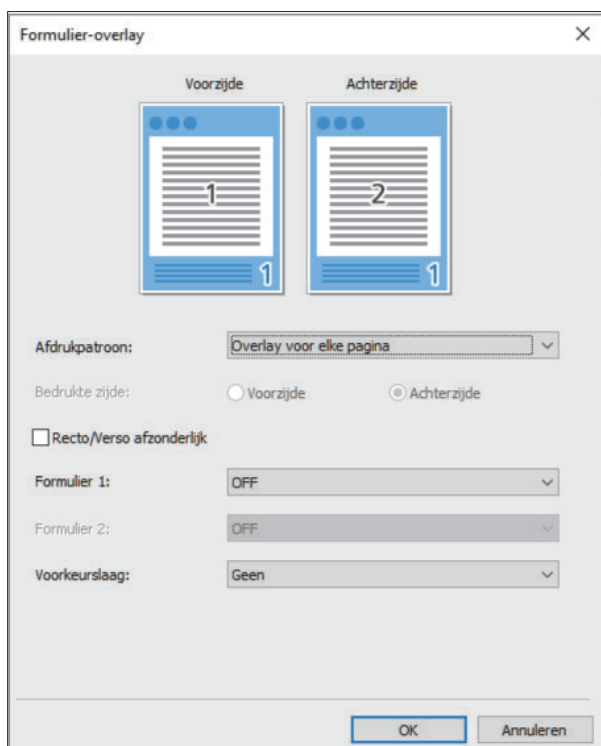

[Afdrukpatroon]

Bepaal of het formulier op dezelfde zijde als de uitvoergegevens moet worden afgedrukt.

[Bedrukte zijde]

Wanneer [Afw. overlay (l. zijd)]/[Afw. overlay (k. zijd)] of [Elk.p.+afw.o.l.(l. z.)]/[Elk.p.+afw.o.l.(k. z.)] is geselecteerd, moet u opgeven of het formulier op de voor- of de achterzijde moet worden afgedrukt.

[Recto/Verso afzonderlijk]

Bij dubbelzijdig afdrukken kunt u afzonderlijke formulieren opgeven voor de voor- en achterzijde.



- Deze instelling is beschikbaar als [Overlay voor elke pagina] of [Elk.p.+afw.o.l.(l. z.)]/[Elk.p.+afw.o.l.(k. z.)] is geselecteerd bij [Afdrukpatroon].

[Formulier 1]

Selecteer het formulier dat op de voorzijde of op beide zijden van de uitvoergegevens moet worden afgedrukt.

[Formulier 2]

Selecteer het formulier dat op de achterzijde van de uitvoergegevens moet worden afgedrukt.

[Voorkeurslaag]

Wanneer [Overlay voor elke pagina], [Elk.p.+afw.o.l.(l. z.)] of [Elk.p.+afw.o.l.(k. z.)] is geselecteerd, moet u opgeven of er voorrang moet worden verleend aan de formuliergegevens of aan de uitvoergegevens.



- Voordat u deze instellingen gebruikt, moet u de formuliergegevens aanmaken op een computer en ze registreren bij [Uitvoer] op het tabblad [Basis]. (p.234 "Uitvoer")
- Wanneer u het uit 5 kleuren (cyaan, magenta, geel, grijs en zwart) bestaande opgelegde formulier in kleur afdrukt, selecteert u andere instellingen dan [Prioriteit verwerkingssnelheid] bij [Beeldkwaliteit]. Als [Prioriteit verwerkingssnelheid] is geselecteerd, kan de grijze kleur van het formulier niet worden gereproduceerd in het afgedrukte resultaat. (p.129 "Beeldkwaliteit")
- Formulieren worden afgedrukt op basis van de instellingen voor de oriëntatie van de uitvoergegevens, het papierformaat en de beeldkwaliteit.
- Uitvoergegevens met opgelegde formulieren kunnen niet worden opgeslagen (geregistreerd).
- U kunt de functie [Formulier-overlay] niet samen met de functies [Versch. form. orig.], [Combineren], [Beeld herhalen], [Boekje] en [Boekfunctie] gebruiken. (p.117 "Versch. form. orig.", p.121 "Combineren", p.121 "Beeld herhalen", p.121 "Boekje", p.219 "Boekfunctie")

■ Afdrukpatroon

Selecteer een formulier dat op het apparaat is opgeslagen en selecteer welke zijde van het papier moet worden bedrukt.

[Overlay voor elke pagina]

Druk het formulier af op dezelfde zijde als de uitvoergegevens.

Selecteer [Recto/Verso afzonderlijk] voor dubbelzijdig afdrukken. Wanneer het selectievakje [Recto/Verso afzonderlijk] is geselecteerd, kunt u formulieren voor [Formulier 1] en [Formulier 2] selecteren in de formulierlijst.

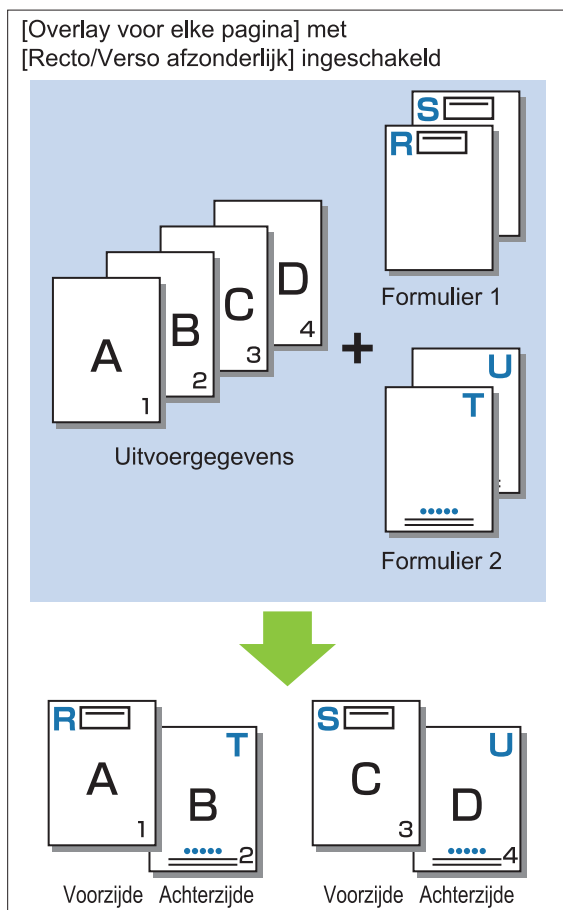
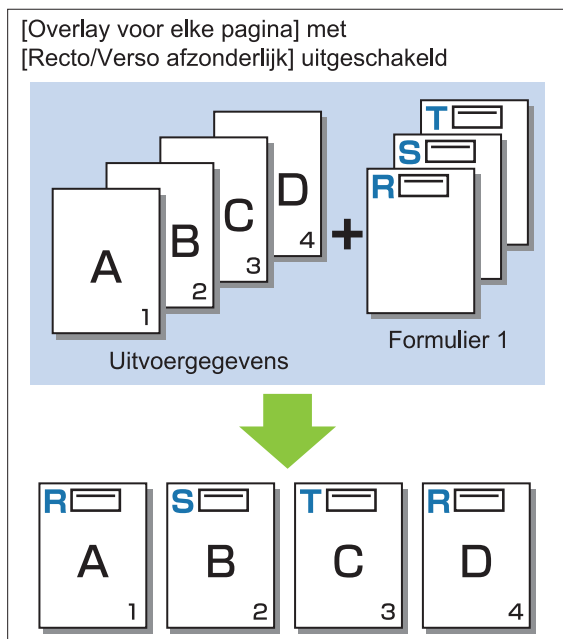

[Afw. overlay (l. zijd)]/[Afw. overlay (k. zijd)]

Druk het formulier en de uitvoergegevens op verschillende zijden af.

De formuliergegevens worden afgedrukt op de zijde die is opgegeven bij [Bedrukte zijde]. De uitvoergegevens worden als variabele gegevens afgedrukt op de andere zijde.

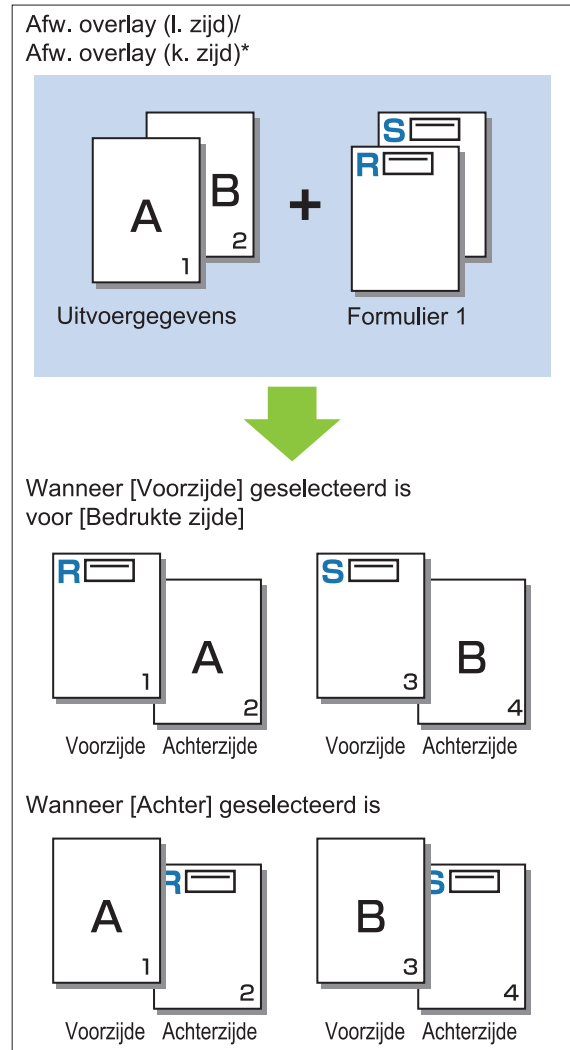

* De illustratie toont een voorbeeld van inbinden langs de lange zijde.

[Elk.p.+afw.o.l.(l. z.)]/[Elk.p.+afw.o.l.(k. z.)]

Het formulier wordt aan één zijde op de uitvoergegevens geplaatst en een ander formulier wordt afgedrukt op de andere zijde.

U kunt de afzonderlijke formulieren opgeven bij [Formulier 1] en [Formulier 2].

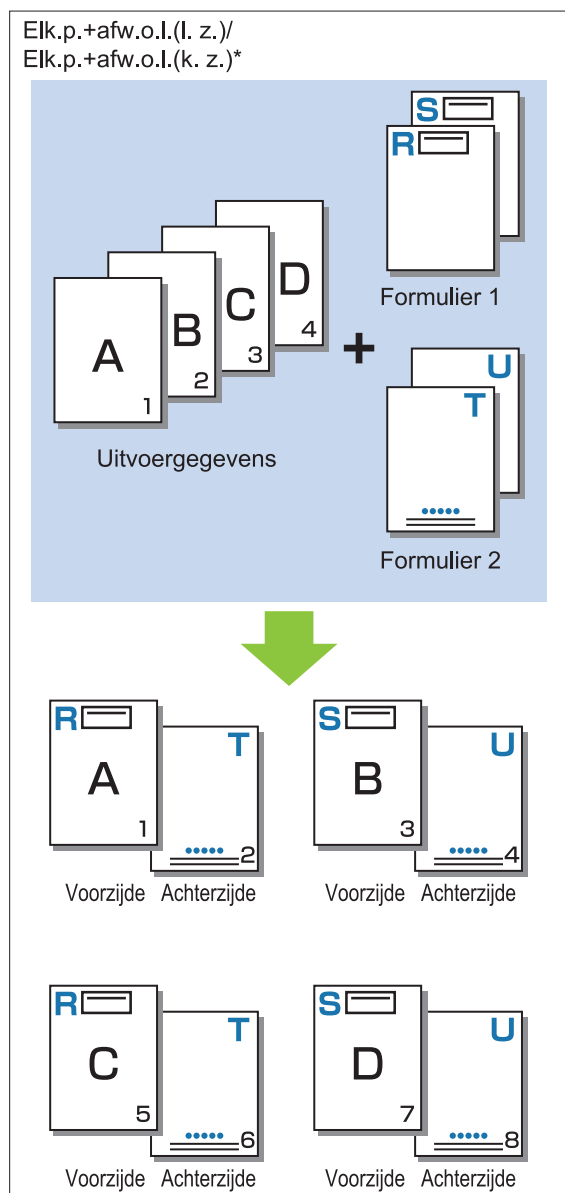

* De illustratie toont een voorbeeld van inbinden langs de lange zijde.



- Deze functie is niet beschikbaar wanneer [Versch. form. orig.] is geconfigureerd.
- Deze functie is niet beschikbaar wanneer [Combineren] is geconfigureerd.

■ Bedrukte zijde

Wanneer [Afw. overlay (l. zijd)]/[Afw. overlay (k. zijd)] of [Elk.p.+afw.o.l.(l. z.)]/[Elk.p.+afw.o.l.(k. z.)] is geselecteerd bij [Afdrukpatroon], moet u opgeven of de formuliergegevens op de voor- of de achterzijde van het papier moeten worden afgedrukt.

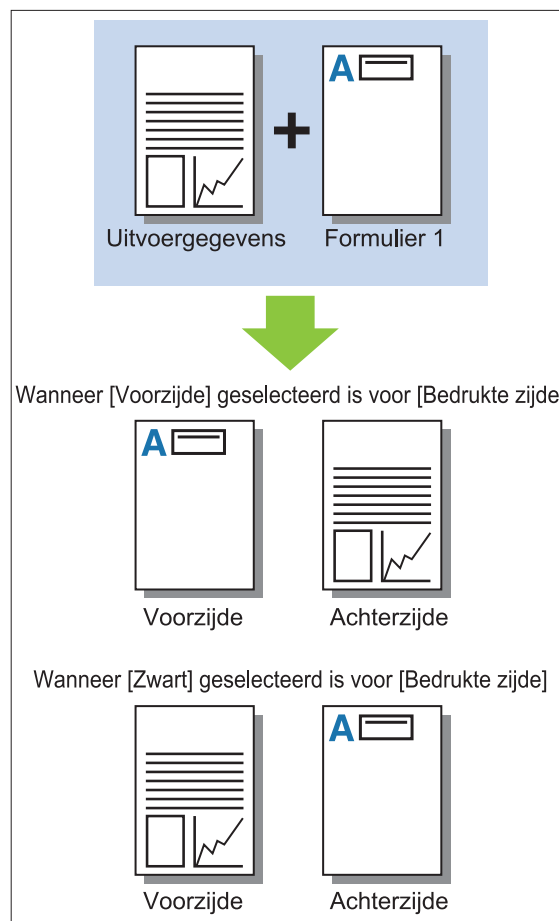

- Wanneer [Elk.p.+afw.o.l.(l. z.)]/[Elk.p.+afw.o.l.(k. z.)] is geselecteerd, moet u opgeven op welke zijde alleen het formulier moet worden afgedrukt.

■ Voorkeurslaag

Wanneer [Overlay voor elke pagina], [Elk.p.+afw.o.l.(l. z.)] of [Elk.p.+afw.o.l.(k. z.)] is geselecteerd voor [Afdrukpatroon], moet u opgeven of er voorrang moet worden verleend aan de formuliergegevens of aan de uitvoergegevens en die bovenop de andere plaatsen.

[Geen]

De uitvoergegevens en de formuliergegevens worden bovenop elkaar geplaatst.

[Document]

Er wordt prioriteit gegeven aan de laag met uitvoergegevens (origineel) en deze worden bovenop de formuliergegevens geplaatst.

[Formulier]

Prioriteit wordt gegeven aan de laag met formuliergegevens en deze worden bovenop de uitvoergegevens geplaatst.



- Als het beeldformaat van de prioriteitslaag groter is dan dat van de niet-prioriteitslaag, is het mogelijk dat het beeld van de niet-prioriteitslaag niet wordt afgedrukt.
- Als de uitvoergegevens en de formuliergegevens overlappen over de delen met dezelfde kleur kan het moeilijk zijn om het beeld van de geassimileerde delen te onderscheiden.

Omgekeerde volgorde

Wanneer het selectievakje is aangevinkt, worden de afdrucken in omgekeerde volgorde afgedrukt. [Omgekeerde volgorde] kan niet samen met [Boekje] of [Boekfunctie] worden gebruikt. (p.121 "Boekje", p.219 "Boekfunctie")

Tabblad [Omgeving]

Voor meer informatie over elk instelitem, zie "Tabblad [Omgeving]" (p.135) in "Afdrukken". [Std. pap.type "Willek."] en [Externe systeemlink] zijn niet beschikbaar in het PostScript-printerstuurprogramma.

Instellingen RISO Console

U kunt het scherm [Formuliergegevens] in het menu [Opslag] gebruiken.

Schermbild [Formuliergegevens]

Toont de formuliergegevens die werden verzonden door [Formulier] te selecteren in de instelling [Uitvoer] van het PS-printerstuurprogramma van de RISO ComColor GL.

Het PS-printerstuurprogramma van de RISO ComColor GL is beschikbaar wanneer de PS-kit geïnstalleerd is.

[Verwijderen]

Verwijder de geselecteerde formuliergegevens uit de lijst.

[Details]

U kunt de instellingen van de geselecteerde formuliergegevens controleren. U kunt de instellingen ook wijzigen.

Afdrukbare bestanden op het USB-flashstation

Wanneer de PS-kit is geïnstalleerd, kunt u het printerstuurprogramma niet alleen gebruiken om gegevens als een PRN-bestand op een USB-flashstation op te slaan om af te drukken, maar u kunt ook pdf-bestanden op een USB-flashstation opslaan en rechtstreeks via het apparaat afdrucken.

De bestanden die kunnen worden gebruikt, worden weergegeven in het scherm met de documentlijst op het apparaat.

■ Voorbeeld van de mapstructuur op een USB-flashstation

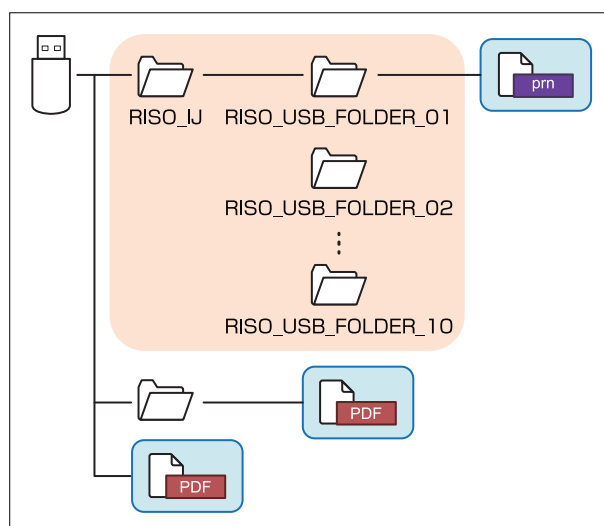

De bestanden binnen de blauwe rechthoeken op de afbeelding hierboven worden weergegeven in het scherm met de documentlijst.



- Sla pdf-bestanden rechtstreeks op het USB-flashstation op zonder een map te maken, of sla ze op in een map die u vooraf hebt gemaakt. Als pdf-bestanden in de door het printerstuurprogramma gegenereerde map [RISO_IJ] zijn opgeslagen, kunt u ze niet gebruiken op het apparaat.
- De volgende bestandstypes die op een USB-flashstation opgeslagen zijn, kunnen niet worden gebruikt:
 - Pdf-bestanden die beveiligd zijn met een wachtwoord
 - Pdf-bestanden waarvan de taakgegevens verbroken zijn
 - Pdf-bestanden die opgeslagen zijn in de map [RISO_IJ]
 - PRN-bestanden die opgeslagen zijn buiten de map [RISO_IJ]
 - Een origineel dat afbeeldingen met een hoge resolutie bevat of een bestand met een bestandsgrootte van meer dan de maximale capaciteit van het apparaat

Lijst met instellingen in [USB] - [Laden]

U kunt de afdrukinstellingen voor pdf-bestanden wijzigen.

Selecteer de map in het scherm [USB] - [Laden] en raak [Openen] aan om een lijst weer te geven van de documenten in de map. Wanneer u een document selecteert en [Afdruk instelling] aanraakt in het submenu, wordt het instelscherm weergegeven. De instellingen die in dit scherm kunnen worden geconfigureerd, worden hierna vermeld.

Instelitem	Waarvoor dit item wordt gebruikt:	Zie
Kleurmodus	Selecteer afdruk in kleur of monochrome afdruk.	p.62
Reproductieformaat	Geef indien nodig vergroten of verkleinen van originele beelden op voor ze worden afgedrukt. [Aanpas. pap.] is niet beschikbaar.	p.62
Papierselectie	Wijzig de papierlade, het papiertype en de instellingen voor de toevoerregeling in overeenstemming met het te bedrukken papier.	p.62
Dubbel/Enkel	Geef de zijden van het papier op die moeten worden bedrukt.	p.115
Sorteren	Geef de sorteermethode op wanneer u meerdere kopieën afdrukt.	p.66
Afdrukdichtheid	Geef de afdrukdichtheid op.	p.66
Verschillend formaat orig.	Druk de gegevens met pagina's van verschillende formaten af.	p.117
Combineren	Plaats doorlopende pagina's op één blad.	p.69
Beeld herhalen	Plaats meerdere kopieën van hetzelfde origineel op één blad.	p.70
Boekje	Geef de instelling voor de plaatsing op wanneer u een boekje maakt. Wanneer de optionele multifunctionele afwerkeenheid is aangesloten, kunt u de pagina's ook één keer vouwen en ze in het midden inbinden.	p.70
Stempel	Stempel het paginanummer, de datum of tekst in de kop- of voettekst.	p.70
Omslagblad toev.	Voeg voor- en achterbladen toe aan de afdruk.	p.79
Scheiding	Voeg scheidingspagina's in. Wanneer de optionele offset nietmachine, de stapelaar met grote capaciteit of de multifunctionele afwerkeenheid is aangesloten, is ook de instelling voor de versprongen uitvoer beschikbaar.	p.79
Inbindmarge	Geef de inbindmarge op.	p.80
Nieten/perforeren	Geef de nietpositie op.	
	Wanneer u de optionele offset nietmachine gebruikt	p.192
	Wanneer u de optionele multifunctionele afwerkeenheid gebruikt	p.224
	Geef de perforatiepositie op. (Wanneer u de optionele multifunctionele afwerkeenheid met de perforatie-eenheid gebruikt)	p.224
Vouwen*	Configureer de instellingen voor het vouwen. (Wanneer u de optionele multifunctionele afwerkeenheid met de vouweenheid gebruikt)	p.225
Traag afdrukken	Verlaag de afdruksnelheid. Hiermee vermindert ook het lawaai dat het apparaat produceert wanneer taken worden afgedrukt.	p.81
Uitvoerbak	Selecteer de uitvoerbak voor afdrukken.	
	Wanneer u de optionele auto-ctrl. stapelbak / brede stapelbak gebruikt	p.203
	Wanneer u de optionele stapelaar met grote capaciteit gebruikt	p.210
	Wanneer u de optionele multifunctionele afwerkeenheid gebruikt	p.226

Instelitem	Waarvoor dit item wordt gebruikt:	Zie
Bedrukte zijde boven/onder	Geef op of de pagina's met de bedrukte zijde naar boven of naar onder in de stapelaar moeten worden gestapeld.	
	Wanneer u de optionele auto-ctrl. stapelbak / brede stapelbak gebruikt	p.203
	Wanneer u de optionele stapelaar met grote capaciteit gebruikt	p.210
	Wanneer u de optionele multifunctionele afwerkeenheid gebruikt	p.226
Volgende uitvoer- bak	Er wordt automatisch van uitvoerbak gewisseld wanneer de gebruikte lade vol raakt.	
	Wanneer u de optionele auto-ctrl. stapelbak gebruikt	p.203
	Wanneer u de optionele stapelaar met grote capaciteit gebruikt	p.210
	Wanneer u de optionele multifunctionele afwerkeenheid gebruikt	p.227
Beeld automat. draaien	Draai de afbeelding automatisch 90 graden wanneer de oriëntatie van het origineel niet overeenstemt met die van het papier.	p.82

* [Gem. form. zigz.v] bij [Vouwen] kan niet worden geconfigureerd.

Lijst met lettertypes

De hierna vermelde lettertypes kunnen worden gebruikt.

PS-lettertypes

■ Europese lettertypes

AlbertusMT
AlbertusMT-Italic
AlbertusMT-Light
AntiqueOlive-Bold
AntiqueOlive-Compact
AntiqueOlive-Italic
AntiqueOlive-Roman
Apple-Chancery
Arial-BoldItalicMT
Arial-BoldMT
Arial-ItalicMT
ArialMT
AvantGarde-Book
AvantGarde-BookOblique
AvantGarde-Demi
AvantGarde-DemiOblique
Bodoni
Bodoni-Bold
Bodoni-BoldItalic
Bodoni-Italic
Bodoni-Poster
Bodoni-PosterCompressed
Bookman-Demi
Bookman-DemiItalic
Bookman-Light
Bookman-LightItalic
Carta
Chicago
Clarendon
Clarendon-Bold
Clarendon-Light
CooperBlack
CooperBlack-Italic
Copperplate-ThirtyThreeBC
Copperplate-ThirtyTwoBC
Coronet-Regular
Courier
Courier-Bold
Courier-BoldOblique
Courier-Oblique
Eurostile
Eurostile-Bold
Eurostile-BoldExtendedTwo
Eurostile-ExtendedTwo

Geneva
GillSans
GillSans-Bold
GillSans-BoldCondensed
GillSans-BoldItalic
GillSans-Condensed
GillSans-ExtraBold
GillSans-Italic
GillSans-Light
GillSans-LightItalic
Goudy
Goudy-Bold
Goudy-BoldItalic
Goudy-ExtraBold
Goudy-Italic
Helvetica
Helvetica-Bold
Helvetica-BoldOblique
Helvetica-Condensed
Helvetica-Condensed-Bold
Helvetica-Condensed-BoldObli
Helvetica-Condensed-Oblique
Helvetica-Narrow
Helvetica-Narrow-Bold
Helvetica-Narrow-BoldOblique
Helvetica-Narrow-Oblique
Helvetica-Oblique
HoeflerText-Black
HoeflerText-BlackItalic
HoeflerText-Italic
HoeflerText-Ornaments
HoeflerText-Regular
JoannaMT
JoannaMT-Bold
JoannaMT-BoldItalic
JoannaMT-Italic
LetterGothic
LetterGothic-Bold
LetterGothic-BoldSlanted
LetterGothic-Slanted
LubalinGraph-Book
LubalinGraph-BookOblique
LubalinGraph-Demi
LubalinGraph-DemiOblique
Marigold
Monaco
MonaLisa-Recut
NewCenturySchlbk-Bold
NewCenturySchlbk-BoldItalic
NewCenturySchlbk-Italic
NewCenturySchlbk-Roman
NewYork
Optima
Optima-Bold
Optima-BoldItalic
Optima-Italic
Oxford
Palatino-Bold

Palatino-BoldItalic
 Palatino-Italic
 Palatino-Roman
 StempelGaramond-Bold
 StempelGaramond-BoldItalic
 StempelGaramond-Italic
 StempelGaramond-Roman
 Symbol
 Tekton
 Times-Bold
 Times-BoldItalic
 Times-Italic
 Times-Roman
 TimesNewRomanPS-BoldItalicMT
 TimesNewRomanPS-BoldMT
 TimesNewRomanPS-ItalicMT
 TimesNewRomanPSMT
 Univers
 Univers-Bold
 Univers-BoldExt
 Univers-BoldExtObl
 Univers-BoldOblique
 Univers-Condensed
 Univers-CondensedBold
 Univers-CondensedBoldOblique
 Univers-CondensedOblique
 Univers-Extended
 Univers-ExtendedObl
 Univers-Light
 Univers-LightOblique
 Univers-Oblique
 Wingdings
 ZapfChancery-MediumItalic
 ZapfDingbats

■ Japanese lettertypes

IPA Mincho
 IPA Gothic

■ PCL-lettertypes

Albertus Extra Bold
 Albertus Medium
 Antique Olive
 Antique Olive Bold
 Antique Olive Italic
 Arial
 Arial Bold
 Arial Bold Italic
 Arial Italic
 AvantGarde-Book
 AvantGarde-BookOblique
 AvantGarde-Demi
 AvantGarde-DemiOblique
 Bookman-Demi
 Bookman-DemItalic

Bookman-Light
 Bookman-LightItalic
 Calibri
 Calibri Bold
 Calibri Bold Italic
 Calibri Italic
 Cambria
 Cambria Bold
 Cambria Bold Italic
 Cambria Italic
 CG Omega
 CG Omega Bold
 CG Omega Bold Italic
 CG Omega Italic
 CG Times
 CG Times Bold
 CG Times Bold Italic
 CG Times Italic
 Clarendon Condensed Bold
 Coronet
 Courier
 CourierPS
 Courier Bold
 Courier Bold Italic
 Courier Italic
 CourierPS-Bold
 CourierPS-BoldOblique
 CourierPS-Oblique
 Garamond Antiqua
 Garamond Halbfett
 Garamond Kursiv
 Garamond Kursiv Halbfett
 Helvetica
 Helvetica-Bold
 Helvetica-BoldOblique
 Helvetica-Narrow
 Helvetica-Narrow-Bold
 Helvetica-Narrow-BoldOblique
 Helvetica-Narrow-Oblique
 Helvetica-Oblique
 Letter Gothic
 Letter Gothic Bold
 Letter Gothic Italic
 Marigold
 NewCenturySchlbk-Bold
 NewCenturySchlbk-BoldItalic
 NewCenturySchlbk-Italic
 NewCenturySchlbk-Roman
 Palatino-Bold
 Palatino-BoldItalic
 Palatino-Italic
 Palatino-Roman
 Symbol
 Symbol IPS
 Times New Roman
 Times New Roman Bold
 Times New Roman Bold Italic
 Times New Roman Italic

Times-Bold
Times-BoldItalic
Times-Italic
Times-Roman
Univers Bold
Univers Bold Italic
Univers Condensed Bold
Univers Condensed Bold Italic
Univers Condensed Medium
Univers Condensed Medium Italic
Univers Medium
Univers Medium Italic
Wingdings
ZapfChancery-MediumItalic
ZapfDingbats

Afdrukken via uw tablet of smartphone

U kunt op een mobiel apparaat, zoals uw tablet of smartphone, opgeslagen pdf-documenten rechtstreeks afdrukken met behulp van de RISO PRINT-S-toepassing.

Daarnaast kunt u ook elke instelling configureren, zoals dubbelzijdig afdrukken, plaatsing, perforeren en nieten.



- De toepassing is beschikbaar wanneer de PS-kit is geïnstalleerd.
- Zorg dat vooraf verbinding is gemaakt met draadloze LAN (wifi). Voor meer informatie over het verbinden met of instellen van draadloze LAN (wifi), zie de instructiehandleiding voor uw draadloze LAN.
- Welke functies beschikbaar zijn, hangt af van uw printer of de aangesloten optionele apparatuur.
- U kunt pdf-documenten niet rechtstreeks openen in RISO PRINT-S. Voordat u RISO PRINT-S activeert, moet u het pdf-document bekijken in een andere toepassing. voor meer informatie, zie de helpgids voor RISO PRINT-S.

Ondersteunde besturingssystemen	iOS ^{*1} , Android
Ondersteunde talen	Japans, Engels, Frans
Gegevens beschikbaar om af te drukken	PDF ^{*2} , versies 1.3, 1.4, 1.5, 1.6, 1.7 ^{*3}

*1 Afdrukken via iBooks wordt niet ondersteund.

*2 de versleutelde pdf wordt niet ondersteund.

*3 Uitgebreide functies zijn niet beschikbaar.

De toepassing installeren

Installeer RISO PRINT-S via de App Store of Google Play.

In dit hoofdstuk wordt beschreven hoe u onderhoud uitvoert en inktcartridges vervangt en vindt u informatie over de specificaties van het apparaat en de verbruiksgoederen en een index.

Onderhoud

p.250

In dit hoofdstuk worden de functies beschreven die beschikbaar zijn in het menu [Onderhoud] op het scherm [Thuis1].

Over inktcartridges

p.252

In dit hoofdstuk wordt beschreven hoe u inktcartridges moet vervangen.

Specificaties

p.253

In dit hoofdstuk worden de basisspecificaties van de ComColor GL-serie en optionele apparatuur beschreven.

Verbruiksgoederen

p.263

In dit hoofdstuk worden de specificaties van de inktcartridges en reservenietjes beschreven.

Index

p.264



Onderhoud

U kunt de volgende aanpassingen doen in het menu [Onderhoud] op het scherm [Thuis1].

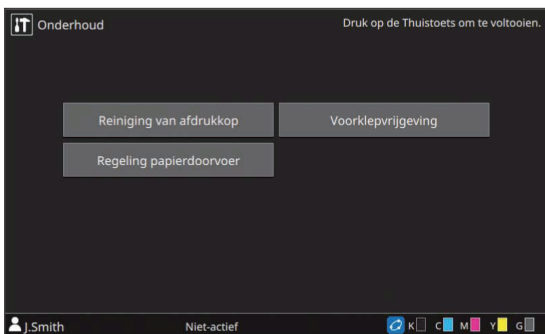

[Reiniging van afdrukkop]

Reinigt de inktkop.

[Voorkleprijgeving]

Ontgrendelt de voorklep op het apparaat.

[Regeling papierdoorvoer]

Past de positie van de papierdoorvoeren aan wanneer de optionele auto-ctrl. stapelbak of de stapelaar met grote capaciteit wordt gebruikt.

[Glue Temperature]

Controleert de temperatuur van de lijmeenheid wanneer u de optionele Perfect Binder gebruikt. De lijmeenheid kan ook worden voorverwarmd. Voor meer informatie, zie de Gebruikershandleiding van de Perfect Binder.

[Maximum Pages per Mail]

Geef het maximale aantal bladen op die kunnen worden ingevoegd wanneer u de optionele Wrapping Envelope Finisher gebruikt. Voor meer informatie, zie de Gebruikershandleiding van de Wrapping Envelope Finisher.

Reiniging van afdrukkop

Reinig de inktkop wanneer u een verandering in de beeldkwaliteit vaststelt, zoals onscherpte in een deel van de kopie, witte strepen of vervagende kleuren.



- Standaard is de eenheid zo geconfigureerd dat die automatisch wordt gereinigd na een bepaald aantal afdrukken.

[Normale reiniging]

Reiniging om te voorkomen dat de afdrukkoppen verstopt raken.

[Sterke reiniging]

Intensieve reiniging wanneer de afdrukkop verstopt is geraakt.

- 1 Raak [Onderhoud] aan op het scherm [Thuis1].
- 2 Raak [Reiniging van afdrukkop] aan. Het scherm [Reiniging van de afdrukkop] wordt weergegeven.
- 3 Selecteer het type kopreiniging.
- 4 Raak [OK] aan.

Voorkleprijgeving

De voorklep van het apparaat is normaal vergrendeld. De vergrendeling wordt opgeheven wanneer de voorklep moet worden geopend, zoals wanneer papier is vastgelopen of de inkt op is. Om de voorklep te openen tijdens de normale werking gaat u naar het scherm [Onderhoud] en raakt u [Voorkleprijgeving] aan. De vergrendeling wordt opgeheven en u kunt de voorklep openen. Zodra de klep wordt gesloten, wordt deze automatisch vergrendeld wanneer de bediening start.

Regeling papierdoorvoer

Past de positie van de papierdoorvoeren aan wanneer de optionele auto-ctrl. stapelbak of de stapelaar met grote capaciteit wordt gebruikt. U kunt de posities van de doorvoeren aan de zijkanten en aan het einde ook handmatig fijnafstellen.

[Auto]

De positie van de papierdoorvoeren wordt automatisch afgestemd op het papierformaat.

[Smaller]

De papierdoorvoeren worden 1 mm smaller gemaakt naar de binnenkant van de stapelaar toe.

[Breder]

De papierdoorvoeren worden 1 mm breder gemaakt naar de buitenkant van de stapelaar toe.



- Normaal wordt [Auto] gebruikt.
- Bij de auto-ctrl. stapelbak worden de doorvoeren verder uiteen gezet wanneer u op de knop om de papierdoorvoer te openen drukt om bijvoorbeeld papier te verwijderen. Voor meer informatie, zie "Stapelbak (Auto-ctrl. stapelbak / Brede stapelbak)" (p.200).

De regeling papierdoorvoer handmatig regelen

U kunt de posities van de doorvoeren breder of smaller maken ten opzichte van de posities die met [Auto] zijn geconfigureerd. U kunt de posities van de doorvoeren aan de zijkanten en aan het einde afzonderlijk aanpassen.

1 Raak [Onderhoud] aan op het scherm [Thuis1].

2 Raak [Regeling papierdoorvoer] aan.

Het scherm [Regeling papierdoorvoer] wordt weergegeven.

3 Pas de positie van de papierdoorvoeren aan.

- Om de aangepaste waarde weer op 0 mm te zetten, raakt u [Auto] aan.

- De aangepaste waarde wordt ook weer op 0 mm gezet wanneer u op de [Net]-toets op het bedieningspaneel drukt om de eenheid opnieuw te starten, wanneer u op de [Reset]-toets drukt of wanneer u het papierformaat wijzigt.

4 Raak [Sluiten] aan.

Glue Temperature

Controleert de temperatuur van de lijmeenheid wanneer u de optionele Perfect Binder gebruikt. De lijmeenheid kan ook worden voorverwarmd.

Maximum Pages per Mail

Geef het maximale aantal bladen op die kunnen worden ingevoegd wanneer u de optionele Wrapping Envelope Finisher gebruikt.

Over inktcartridges

Inktcartridge vervangen

Wanneer de inkt op is, wordt een bericht weergegeven dat u deze moet vervangen en stopt de afdruk. U kunt niet afdrukken, ook al wordt in het bericht aangegeven dat slechts één kleur moet worden vervangen. Vervang de cartridge van de getoonde kleur.



- Verwijder de inktcartridge niet zolang de melding dat u de cartridge moet vervangen niet wordt weergegeven.



- Wanneer de resterende hoeveelheid inkt laag is, knippert de indicator voor de resterende inkt op het aanraakscherm. Maak een nieuwe inktcartridge klaar voor de kleur die knippert.

1 Open de voorklep.

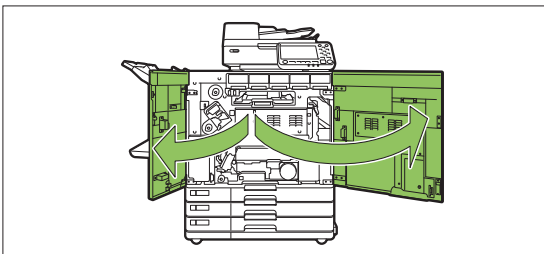

2 Verwijder de als leeg aangegeven inktcartridge.

Controleer de kleur van de inktcartridge.

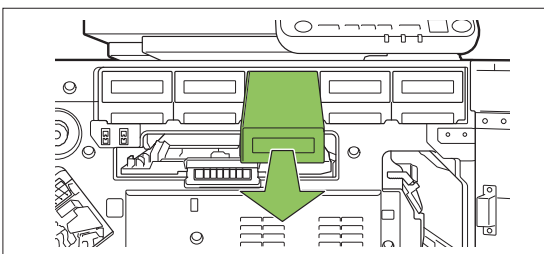

3 Verwijder de kap van de nieuwe inktcartridge.

Bevestig de verwijderde kap op de oude inktcartridge.

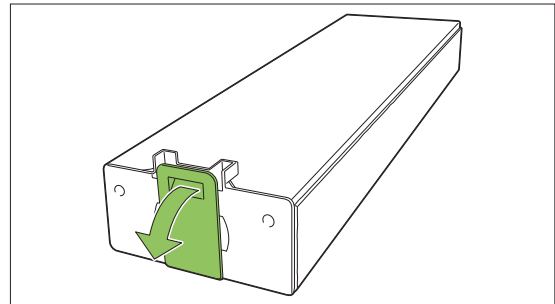

4 Plaats de nieuwe inktcartridge.

Positioneer de inktcartridge dusdanig dat de markering ▲ naar omhoog wijst en steek de inktcartridge in tot hij niet verder kan.

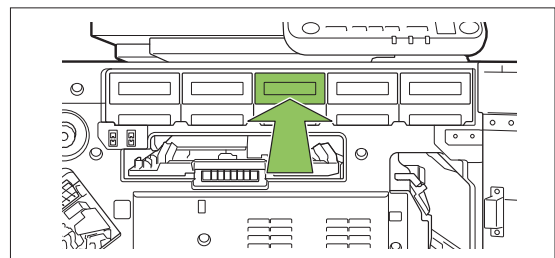

5 Sluit de voorklep.

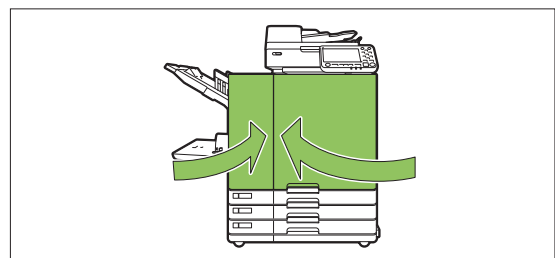

Specificaties

■ Specificaties ComColor GL9730/GL9730R/GL7430/GL7430R

Basisfuncties en afdrukfuncties

Modelnaam	ComColor GL9730/GL9730R: 68A01 ComColor GL7430/GL7430R: 68A03
Type	Console
Kleurondersteuning	5 kleuren (cyaan, magenta, geel, zwart, grijs)
Afdruktype	Line-type inkjetsysteem
Inktype	Pigmentinkt op oliebasis (cyaan, magenta, geel, zwart, grijs)
Afdrukresolutie	Standaard/hoog chromogeen: Zwart: 600 dpi (hoofdscanrichting) × 600 dpi (subscanrichting) Cyaan, magenta, geel, grijs: 300 dpi (hoofdscanrichting) × 300 dpi (subscanrichting) Fijn: Zwart: 600 dpi (hoofdscanrichting) × 600 dpi (subscanrichting) Cyaan, magenta, geel, grijs: 300 dpi (hoofdscanrichting) × 600 dpi (subscanrichting)
Aantal grijsniveaus	Zwart: 4 grijsniveaus Cyaan, magenta, geel, grijs: 12 grijsniveaus
Resolutie gegevensverwerking	Standaard: Zwart: 600 dpi (hoofdscanrichting) × 600 dpi (subscanrichting) Cyaan, magenta, geel, grijs: 300 dpi (hoofdscanrichting) × 300 dpi (subscanrichting) High-definition: Zwart: 600 dpi (hoofdscanrichting) × 600 dpi (subscanrichting) Cyaan, magenta, geel, grijs: 300 dpi (hoofdscanrichting) × 600 dpi (subscanrichting) Lijnvloeiing: 600 dpi (hoofdscanrichting) × 600 dpi (subscanrichting)
Opwarmtijd	2 min. 30 sec. of minder (bij een kamertemperatuur van 23 °C)
Tijd eerste afdruk*1	5 sec. of minder (A4-LEF)*7

Snelheid doorlopend afdrukken*2 *6	ComColor GL9730/ GL9730R	A4-LEF*7	Enkelzijdig: 165 ppm Dubbelzijdig: 82 bladen/minuut
		Letter-LEF	Enkelzijdig: 160 ppm Dubbelzijdig: 80 bladen/minuut
		A4	Enkelzijdig: 120 ppm Dubbelzijdig: 60 bladen/minuut
		Letter	Enkelzijdig: 120 ppm Dubbelzijdig: 60 bladen/minuut
		Legal	Enkelzijdig: 104 ppm Dubbelzijdig: 44 bladen/minuut
		JIS-B4	Enkelzijdig: 102 ppm Dubbelzijdig: 44 bladen/minuut
		A3	Enkelzijdig: 88 ppm Dubbelzijdig: 42 bladen/minuut
	Ledger	Enkelzijdig: 86 ppm Dubbelzijdig: 42 bladen/minuut	
	ComColor GL7430/ GL7430R	A4-LEF*7	Enkelzijdig: 140 ppm Dubbelzijdig: 70 bladen/minuut
		Letter-LEF	Enkelzijdig: 140 ppm Dubbelzijdig: 70 bladen/minuut
		A4	Enkelzijdig: 108 ppm Dubbelzijdig: 54 bladen/minuut
		Letter	Enkelzijdig: 108 ppm Dubbelzijdig: 54 bladen/minuut
		Legal	Enkelzijdig: 92 ppm Dubbelzijdig: 42 bladen/minuut
		JIS-B4	Enkelzijdig: 90 ppm Dubbelzijdig: 42 bladen/minuut
A3		Enkelzijdig: 78 ppm Dubbelzijdig: 38 bladen/minuut	
Ledger	Enkelzijdig: 76 ppm Dubbelzijdig: 38 bladen/minuut		
Papierformaat	Standaardlade	Maximum: 340 mm × 550 mm Minimum: 90 mm × 148 mm	
	Papierlade	Maximum: 297 mm × 432 mm Minimum: 182 mm × 182 mm	
Afdrukbaar gebied		314 mm × 548 mm	
Gegarandeerd afdrukgebied*3		Standaard: margebreedte van 3 mm Maximum: margebreedte van 1 mm	
Papiergewicht	Standaardlade	46 g/m ² - 210 g/m ² (normaal papier)	
	Papierlade	52 g/m ² - 104 g/m ² (normaal papier)	
Capaciteit papierlade	Standaardlade	Hoogte tot 110 mm	
	Papierlade	Hoogte tot 56 mm (3 laden)	
Capaciteit uitvoerbak		Hoogte tot 60 mm	
PDL (Page-Description Language)		RISORINC/C IV	
Ondersteunde protocollen		TCP/IP, HTTP, HTTPS (TLS), DHCP, ftp, lpr, IPP, SNMP (SNMP v1), Poort 9100 (RAW-poort), IPv4, IPv6, IPsec (IKEv1)	
Netwerkimterface		Ethernet 1000BASE-T/100BASE-TX/10BASE-T (2ch)	
Geheugencapaciteit		4 GB	
Vaste-toestandstation *5	Capaciteit	512 GB	
	Beschikbare ruimte	Ongeveer 370 GB	
Besturingssysteem		Linux	
Stroombron		AC 100 V - 240 V, 50 Hz - 60 Hz, 12,0 A - 6,0 A	

Stroomverbruik	Max. 1.200 W
	Gereed* ⁴ : 110 W of minder
	Slaapstand* ⁸ : 2 W of minder
	Stand-by: 0,4 W of minder
Bedieningsgeluid	Max. 66 dB (A) A4-LEF (enkelzijdig) bij maximale afdruksnelheid / Normaal papier (64 g/m ²)
A-gewogen geluidsvermogensniveau * ⁹	Max. 75 dB A4-LEF (enkelzijdig) Monochroom/kleur: 160 ppm
Bedieningsomgeving	Temperatuur: 15 °C - 30 °C Vochtigheid: 40% - 70% RH (niet-condenserend)
Afmetingen (B × D × H)	Bij gebruik: 1.220 mm × 725 mm × 1.160 mm Met klep en lade gesloten: 1.160 mm × 705 mm × 1.015 mm
Gewicht	Ongeveer 177 kg
Veiligheidsinformatie	Voor binnen, vervuilingsgraad 2* , bij hoogten van 2.000 m of lager * De vervuilingsgraad van de gebruiksomgeving door vuil en stof in de lucht. Graad "2" komt overeen met een algemene binnenomgeving.
Afmetingen in gebruik (B × D × H)	Met de voorklep open en het bedieningspaneel rechtop: 1.220 mm × 1.240 mm × 1.160 mm

*1 Binnen 10 minuten na de laatste afdrukaak

*2 Wanneer u normaal papier en kringlooppapier gebruikt (85 g/m²), en met standaard dichtheidsinstelling
Gebruikte tabel: afdrukmeetpatroon [Kleurmeetproef 2 (JEITA standaardpatroon J6)]

*3 Het gegarandeerde gebied voor het afdrukken van beelden is het gebied binnen 3 mm van de randen van het papier.
De marge bij het afdrukken op enveloppen is 10 mm.

*4 Zonder afdrukken en bediening van de temperatuurafstelling

*5 Een gigabyte (GB) wordt berekend als 1.073.741.824 bytes.

*6 De snelheid van doorlopend afdrukken is afhankelijk van het type optionele uitvoerapparatuur dat is aangesloten.
Wanneer u de offset nietmachine gebruikt (A4-LEF enkelzijdig)

Zonder offset:

165 bladen/minuut (ComColor GL9730/GL9730R)

140 bladen/minuut (ComColor GL7430/GL7430R)

Met offset:

125 bladen/minuut (ComColor GL9730/GL9730R)

115 bladen/minuut (ComColor GL7430/GL7430R)

Wanneer u de stapelaar met grote capaciteit gebruikt (A4-LEF enkelzijdig)

Zonder offset:

165 bladen/minuut (ComColor GL9730/GL9730R)

140 bladen/minuut (ComColor GL7430/GL7430R)

Met offset:

110 bladen/minuut (ComColor GL9730/GL9730R)

95 bladen/minuut (ComColor GL7430/GL7430R)

*7 LEF staat voor "Long Edge Feed".

*8 Wanneer [Energ.verbr. (slaapstnd)] is ingesteld op [Laag]

*9 Wanneer u normaal papier gebruikt (62 g/m²)

■ Scanner HS7000 (optioneel)

Kopieerfuncties en scanfuncties

Type	Flatbedscanner met Automatic Document Feeder (ADF)	
Scanmodi	Kopieermodus: kleur, monochroom, auto, cyaan, magenta Scanmodus: kleur, monochroom, auto, grijswaarden	
Scanresolutie	600 dpi, 400 dpi, 300 dpi of 200 dpi	
Maximaal scangebied	303 mm × 432 mm (wanneer u de glasplaat gebruikt) 295 mm × 430 mm (wanneer u de ADF gebruikt)	
Kopieerfuncties	Schrijfresolutie	Standaard: 300 dpi × 300 dpi (alleen zwart: 600 dpi × 600 dpi) Fijn: 300 dpi × 600 dpi (alleen zwart: 600 dpi × 600 dpi)
	Formaat kopieerpapier	Maximum: 303 mm × 432 mm (gelijk aan A3)
	Tijd eerste kopie	Monochroom/kleur: 7 sec. of minder (wanneer u kopieert op A4-LEF-oriëntatie in kleurprioriteitmodus)
	Kopieersnelheid	Enkelzijdig kopiëren (A4-LEF, wanneer u de ADF gebruikt): 80 ppm of hoger Dubbelzijdig kopiëren (A4-LEF, wanneer u de ADF gebruikt): 80 ppm of hoger
	Reproductieformaat	50% - 200% (kopieermodus) 50% - 200% (scanmodus, resolutie: 200/300 dpi) alleen 100% (scanmodus, resolutie: 400/600 dpi)
ADF	Type	Verschuiving origineelbron (scannen van beide zijden van een document mogelijk door gelijktijdig dubbelzijdig scannen)
	Origineelformaat	Maximum: 297 mm × 432 mm (gelijk aan A3) Minimum: 100 mm × 148 mm
	Papiergewicht	52 g/m ² - 128 g/m ²
	Capaciteit origineel	Max. 200 bladen: 80 g/m ² Hoogte tot 25 mm
Scanfuncties	Scannen van grijsniveaus	10-bits invoer en 8-bits uitvoer voor elke RGB-kleur
	Scansnelheid	Monochroom/kleur: 100 ppm * RISO KAGAKU standaard origineel (A4-LEF), 300 dpi, JPEG, PDF, indien opgeslagen op het vaste-toestandstation van de hoofdeenheid.
	Netwerkinterface ^{*1}	Ethernet 1000BASE-T/100BASE-TX/10BASE-T
	Gegevensopslagmethode ^{*1}	Opslaan op het vaste-toestandstation van de hoofdeenheid, de server of op een USB-flashstation of verzenden per e-mail
	Indeling gegevensopslag ^{*1}	Monochroom: TIFF, PDF, PDF/A Grijswaarden/kleur: TIFF, JPEG, PDF, PDF/A
Stroombron	AC 100 V - 240 V, 1,2 A - 0,6 A, 50 Hz - 60 Hz	
Stroomverbruik	Max. 100 W	
Afmetingen (B × D × H)	640 mm × 560 mm × 255 mm	
Gewicht	Ongeveer 25 kg	
Veiligheidsinformatie	Voor binnen, vervuilingsgraad 2*, bij hoogten van 2.000 m of lager * De vervuilingsgraad van de gebruiksomgeving door vuil en stof in de lucht. Graad "2" komt overeen met een algemene binnenomgeving.	

Afmetingen bij gebruik (indien aangesloten op hoofdeenheid) (B × D × H)	Bij gebruik: 1.235 mm × 825 mm × 1.260 mm Met de voorklep open en het bedieningspaneel rechtop: 1.235 mm × 1.345 mm × 1.635 mm
---	---

*1 Via de interne hostcontroller

■ Offset nietmachine G10 (optioneel)

Type	Systeem met uitvoerbak met 1 shift en nietfunctie
Afwerkingsfuncties	Versprongen uitvoer, nieten
Papierformaat	Zonder offset Maximum: 340 mm × 550 mm Minimum: 90 mm × 148 mm
	Versprongen uitvoer Regelmatige papierbreedte: 182 mm × 257 mm - 297 mm × 431,8 mm Onregelmatige papierbreedte: 131 mm × 148 mm - 305 mm × 550 mm
Papiergewicht	46 g/m ² - 210 g/m ²
Bakcapaciteit	Hoogte tot 108 mm
Maximumaantal nietjes	50 bladen* : A4, A4-LEF, JIS-B5, JIS-B5-LEF, Letter, Letter-LEF, 16K, 16K-LEF 25 bladen* : A3, JIS-B4, Ledger, Legal, Foolscap, 8K * Wanneer u normaal papier en kringlooppapier gebruikt (85 g/m ²)
Papierformaat voor nieten	A3, JIS-B4, A4, A4-LEF, JIS-B5, JIS-B5-LEF, Ledger, Legal, Letter, Letter-LEF, Foolscap, 8K, 16K, 16K-LEF
Papiergewicht voor nieten	52 g/m ² - 210 g/m ² (normaal papier, kringlooppapier)
Nietpositie	1 aan voorzijde (hoeknieten) 1 aan achterzijde (hoeknieten) 2 in het midden (parallelnieten)
Stroombron	AC 100 V - 240 V, 1,2 A - 0,6 A, 50 Hz - 60 Hz
Stroomverbruik	Max. 110 W
Afmetingen (B × D × H)	760 mm × 680 mm × 585 mm
Gewicht	Ongeveer 30 kg
Veiligheidsinformatie	Voor binnen, vervuilingsgraad 2*, bij hoogten van 2.000 m of lager * De vervuilingsgraad van de gebruiksomgeving door vuil en stof in de lucht. Graad "2" komt overeen met een algemene binnenomgeving.
Afmetingen bij gebruik (indien aangesloten op hoofdeenheid) (B × D × H)	Bij gebruik: 1.440 mm × 725 mm × 1.345 mm Met de klep open: 1.440 mm × 1.240 mm × 1.345 mm

■ Doorvoereenheid met hoge capaciteit G10 (optioneel)

Type	Externe doorvoereenheid met hoge capaciteit
Papierformaat	Maximum: 340 mm × 465 mm Minimum: 90 mm × 148 mm
Papiertype en -gewicht	46 g/m ² - 210 g/m ² (normaal papier, kringlooppapier, enveloppen, briefkaarten)
Bakcapaciteit	Hoogte tot 440 mm
Stroombron	AC 100 V - 240 V, 1,0 A - 0,5 A, 50 Hz - 60 Hz
Stroomverbruik	Max. 100 W
	Gereed ^{*1} : 30 W of minder
	Slaapstand ^{*2} : 30 W of minder
	Stand-by: 0,5 W of minder
Bedieningsgeluid	Max. 68 dB (A) A4-LEF (enkelzijdig) bij maximale afdruksnelheid
Afmetingen (B × D × H)	790 mm × 630 mm × 740 mm
Gewicht	Ongeveer 69 kg
Veiligheidsinformatie	Voor binnen, vervuilingsgraad 2*, bij hoogten van 2.000 m of lager * De vervuilingsgraad van de gebruiksomgeving door vuil en stof in de lucht. Graad "2" komt overeen met een algemene binnenomgeving.
Afmetingen bij gebruik (indien aangesloten op hoofdeenheid) (B × D × H)	Bij gebruik: 1.565 mm × 725 mm × 1.160 mm Met de klep open: 1.565 mm × 1.240 mm × 1.160 mm

*1 Zonder afdrukken

*2 Wanneer [Energ.verbr. (slaapstnd)] is ingesteld op [Laag]

■ Stapelaar met grote capaciteit G10 (optioneel)

Type	Stapelaar met grote capaciteit met offsetfunctie
Afwerkingsfuncties	Sorteren, stapelen (offset)
Papierformaat	Maximum: 340 mm × 460 mm Minimum: 90 mm × 148 mm Offset: 90 mm × 182 mm - 340 mm × 432 mm (Enveloppen kunnen niet worden aanvaard.)
Papiertype en -gewicht	46 g/m ² - 210 g/m ² (normaal papier, kringlooppapier, briefkaarten)
Bakcapaciteit	Sorteren: hoogte tot 440 mm ^{*1} Offset: hoogte tot 405 mm ^{*2}
Stroombron	AC 100 V - 240 V, 1,4 A - 0,7 A, 50 Hz - 60 Hz
Stroomverbruik	Max. 140 W
	Gereed ^{*3} : 30 W of minder
	Slaapstand ^{*4} : 30 W of minder
	Stand-by: 0,5 W of minder
Bedieningsgeluid	Max. 68 dB (A) A4-LEF (enkelzijdig) bij maximale afdruksnelheid
Afmetingen (B × D × H)	1.000 mm × 700 mm × 960 mm
Gewicht	Ongeveer 135 kg

Veiligheidsinformatie	Voor binnen, vervuilingsgraad 2*, bij hoogten van 2.000 m of lager * De vervuilingsgraad van de gebruiksomgeving door vuil en stof in de lucht. Graad "2" komt overeen met een algemene binnenomgeving.
Afmetingen bij gebruik (indien aangesloten op hoofdeenheid) (B × D × H)	Bij gebruik: 2.200 mm × 725 mm × 1.160 mm Met de klep open: 2.210 mm × 1.315 mm × 1.160 mm

*1 Hoogte tot 110 mm voor A5, briefkaarten, enveloppen, papier van onregelmatig formaat

*2 Niet van toepassing op A5, briefkaarten, enveloppen, papier van onregelmatig formaat enz.

*3 Zonder afdrukken

*4 Wanneer [Energ.verbr. (slaapstnd)] is ingesteld op [Laag]

■ Multifunctionele afwerkeenheid FG20 (optioneel)

Type	Externe papierafwerkingseenheid	
Type lade	Bovenbak, stapelbak, bak voor boekjes	
Afwerkingsfuncties	Versprongen uitvoer, nieten, perforeren, boekfunctie, enkelvoud	
Bruikbaar papierformaat voor vouwen	Bovenbak	Maximum: 330 mm × 488 mm Minimum: 100 mm × 148 mm
	Stapelbak	Maximum: 330 mm × 488 mm Minimum: 148 mm × 148 mm
	Nieten	Maximum: 297 mm × 432 mm (gelijk aan A3) Minimum: 182 mm × 148 mm
	Bak voor boekjes	Maximum: 330 mm × 488 mm Minimum: 182 mm × 257 mm
Papiergewicht	Bovenbak	52 g/m ² - 210 g/m ²
	Stapelbak	52 g/m ² - 210 g/m ²
	Bak voor boekjes	60 g/m ² - 90 g/m ² (papiergewicht voor omslagbladen: 90 g/m ² - 210 g/m ²)
Bakcapaciteit	Bovenbak ^{*2}	Hoogte tot 50 mm
	Stapelbak	Hoogte tot 200 mm
	Bak voor boekjes	Hoogte tot 50 mm
Uitvoersnelheid	Maximale uitvoersnelheid	165 bladen/minuut ^{*6} (ComColor GL9730/GL9730R) 140 bladen/minuut ^{*6} (ComColor GL7430/GL7430R)
	Nietuitvoer	80 bladen/minuut ^{*7} (ComColor GL9730/GL9730R) 70 bladen/minuut ^{*7} (ComColor GL7430/GL7430R)
	Versprongen uitvoer	80 bladen/minuut ^{*7} (ComColor GL9730/GL9730R) 70 bladen/minuut ^{*7} (ComColor GL7430/GL7430R)
	Uitvoer van boekjes	2 boeken/minuut ^{*8}
Nieten	Maximumaantal nietjes	100 bladen ^{*2 *3}
	Bruikbaar papierformaat	Maximum: 297 mm × 432 mm (gelijk aan A3) Minimum: 182 mm × 148 mm
	Papiergewicht	52 g/m ² - 210 g/m ²
	Nietpositie	1 aan voorzijde (hoeknieten/parallelnieten) 1 aan achterzijde (hoeknieten ^{*4} , parallelnieten) 2 in het midden (parallelnieten)

Perforeren ^{*9}	Aantal perforaties	2 gaatjes, 4 gaatjes
	Papierformaat	2 gaten: A3, JIS-B4, A4-LEF, A4, JIS-B5-LEF, Ledger, Legal, Letter, Letter-LEF, Foolscap, 8K, 16K-LEF 4 gaten: A3, A4-LEF, Ledger, Letter-LEF, 8K, 16K-LEF
	Papiergewicht	52 g/m ² - 210 g/m ²
Een boekje maken (Middenmarge/tweeslag)	Maximumaantal bladen ^{*2 *5}	Middenmarge: 20 bladen (80 pagina's) Tweeslag: 5 bladen (20 pagina's)
Afmetingen (B × D × H) ^{*1}		1.205 mm × 735 mm × 1.215 mm
Gewicht ^{*1 *10}		Ongeveer 140 kg
Stroombron		AC 100 V - 240 V, 50 Hz - 60 Hz, 2,3 A - 1,1 A ^{*11}
Stroomverbruik ^{*12}		Max. 230 W
Bedieningsgeluid		68 dB (A) of minder (wanneer u de multifunctionele afwerkeenheid gebruikt)
Veiligheidsinformatie		Voor binnen, vervuilingsgraad 2*, bij hoogten van 2.000 m of lager * De vervuilingsgraad van de gebruiksomgeving door vuil en stof in de lucht. Graad "2" komt overeen met een algemene binnenomgeving.
Afmetingen (indien aangesloten op hoofdeenheid) (B × D × H)	Met vouweenheid	Bij gebruik: 2.655 mm × 735 mm × 1.215 mm
		Met klep, en lade uitgeschoven: 2.655 mm × 1.325 mm × 1.215 mm
	Zonder vouweenheid	Bij gebruik: 2.415 mm × 735 mm × 1.215 mm
		Met klep, en lade uitgeschoven: 2.415 mm × 1.325 mm × 1.215 mm

*1 Inclusief de overdrachtseenheid.

*2 Wanneer u normaal papier en kringlooppapier gebruikt (85 g/m²)

*3 65 bladen voor een papierformaat dat groter is dan A4/Letter of voor papier dat langer en breder is dan 216 mm

*4 Hoeknieten aan de achterkant is alleen mogelijk bij A4-LEF en A3.

*5 Inclusief een toegevoegd omslagblad.

*6 A4-LEF enkelzijdig

*7 A4-LEF, dubbelzijdig, een document van 20 pagina's

*8 A4-SEF, een document van 60 pagina's (15 bladen)

*9 Om de perforatiefunctie te gebruiken, hebt u de optionele perforatie-eenheid nodig.

*10 Exclusief de perforatie-eenheid.

*11 3,0-1,5 A bij verbinding met de vouweenheid (de vouweenheid: 0,7-0,4 A)

*12 300 W bij verbinding met de vouweenheid (de vouweenheid: 70 W)

■ Vouweenheid FG20 (optionele eenheid voor multifunctionele afwerkeenheid FG20)

Bruikbaar papierformaat en papiergewicht voor vouwen	Zigzagvouw ^{*1}	Papierformaat: A3, JIS-B4, Ledger, 8K Papiergewicht: 60 g/m ² - 90 g/m ² (normaal papier, kringlooppapier)
	Wikkelvouw (wikkelvouw naar buiten/ wikkelvouw naar binnen)	Papierformaat: A4, Letter Papiergewicht: 60 g/m ² - 90 g/m ² (normaal papier, kringlooppapier)
Capaciteit drieslag-uitvoerbak ^{*2}		Ongeveer 30 bladen
Geldend aantal vouwen		1 blad

Afmetingen (B × D × H)	235 mm × 735 mm × 1.005 mm
Gewicht	Ongeveer 52 kg

*1 Wanneer afdrukken naar de stapelbak worden uitgevoerd, verschilt de maximale hoogte van de pagina's naargelang het papierformaat. (A3-papier: 80 pagina's, JIS-B4-papier: 60 pagina's)

*2 Wanneer u normaal papier en kringlooppapier gebruikt (85 g/m²)

■ Extra 2000 Sheet Feeder FG20 (optioneel)

Type	Externe papierlade-eenheid
Bruikbaar papierformaat	A4-LEF, JIS-B5-LEF, Letter-LEF, 16K-LEF
Papiergewicht	52 g/m ² - 104 g/m ² (normaal papier, kringlooppapier)
Bakcapaciteit	Hoogte tot 220 mm* ¹
Stroombron	Stroom geleverd door de hoofdeenheid
Afmetingen (B × D × H)	415 mm × 600 mm × 390 mm
Gewicht	Ongeveer 29 kg
Veiligheidsinformatie	Voor binnen, vervuilingsgraad 2*, bij hoogten van 2.000 m of lager * De vervuilingsgraad van de gebruiksomgeving door vuil en stof in de lucht. Graad "2" komt overeen met een algemene binnenomgeving.
Afmetingen bij gebruik (indien aangesloten op hoofdeenheid) (B × D × H)	Bij gebruik: 1.220 mm × 725 mm × 1.160 mm Met papierdoorvoer en lade uitgeschoven: 1.480 mm × 1.240 mm × 1.160 mm

*1 Wanneer u inkjetpapier gebruikt (85 g/m²)

■ IC-kaart verificatiepakket II (optioneel)

Toepasbare kaart	ISO 14443 TypeA/TypeB/FeliCa®/MIFARE®
Type	RFID-systeem
Stroombron	Stroom geleverd door de USB-poort
Veiligheidsinformatie	Voor binnen, vervuilingsgraad 2*, Op hoogten van 2.000 m of lager * De vervuilingsgraad van de gebruiksomgeving door vuil en stof in de lucht. Graad "2" komt overeen met een algemene binnenomgeving.

■ PS-kit FG10 (optioneel)

Compatibele printers	ComColor GL-serie
Type	RIP-optie
PDL (Page-Description Language)	PostScript® Level3 (CPSI:3019)* ¹ PDF (1.7) PCL 5c, PCL 6 (PCL XL)* ² TIFF (6.0)* ³
Ondersteunde protocollen	TCP/IP, HTTP, HTTPS (TLS), DHCP, ftp, lpr, IPP, SNMP (SNMP v1), Poort 9100 (RAW-poort), IPv4, IPv6, IPsec (IKEv1)

Geïnstalleerde lettertypes	PS: 136 Romeinse lettertypes en 2 Japanse lettertypes PCL: 88 Romeinse lettertypes
----------------------------	---

*1 Echte Adobe-engine

*2 RISO voorziet geen PCL-printerstuurprogramma. Bij PCL-uitvoer verschillen de beschikbare functies van die bij afdrukken via het PS-printerstuurprogramma. Indien u de functies wilt gebruiken die niet beschikbaar zijn voor PCL-uitvoer, druk dan af via het PS-printerstuurprogramma.

*3 Bij TIFF-uitvoer verschillen de beschikbare functies van die bij afdrukken via het PS-printerstuurprogramma.

Verbruiksgoederen

Het is aanbevolen de hierna vermelde verbruiksgoederen te gebruiken.
De specificaties en de types van de verbruiksgoederen kunnen zonder kennisgeving worden gewijzigd.
Neem voor informatie over de prijzen contact op met uw dealer of geautoriseerde servicevertegenwoordiger.

Inktcartridges

Type	Kleur	Aantal	Eenheid
ComColor GL-inktpatroon (UA)	Cyaan Magenta Geel Grijs Zwart	NET. 1.000 ml	1 stuk
ComColor GL-inktpatroon (E)			
ComColor GL-inktpatroon (RS)			
ComColor GL-inktpatroon R (UA)			
ComColor GL-inktpatroon R (E)			

Gebruik de inktcartridge binnen de 24 maanden na de productiedatum (indien bewaard bij kamertemperatuur).

Voor optimale afdrukkwaliteit is het aanbevolen de inktcartridge zo snel mogelijk na aankoop te gebruiken.
U vindt de productiedatum op de inktcartridge.

Index

A

Aan-/afmeldtoets	29
Aangepast menu	85, 102
Aangepast papierformaat	136
Aanmelden	45
Aanmelden op de RISO Console	165
Aanmeldwachtwoord wijzigen	45, 169
Aanraakscherm	29, 41
Aanslag	46
Aansluiting hoofdeenheid	28
Aansluiting offset nietmachine	186
Aansluiting van de doorvoerenheid met hoge capaciteit	195
Aansluiting van de stapelaar met grote capaciteit	204
ADF	28
ADF originelendoorvoer	28
ADF scan en pauze	66
ADF uitvoerlade voor originelen	28
Adres/bestemming	91
Afb. envel. verbeter.	132
Afdrukbaar gebied van enveloppen	23
Afdrukbaarheid	66, 128
Afdrukken en pauze	116
Afdrukken op enveloppen	47
Afdrukken verwijderen	205
Afdrukpapier	24, 24
Afgeschermd ethernetkabel	18
Auto-ctrl. stapelbak	200

B

Bak voor boekjes	211
Bak, voorz. onder	27
Balans tonen	41
Basiskleurniveau	74, 99
Bedieningspaneel	28, 29
Bedrukte zijde boven/onder	203, 210, 226
Beeld automatisch draaien	82, 226
Beeld herhalen	70, 121
Beeldaanpassing	74, 98
Beeldkwaliteit	73, 129
Beeldpositie	75, 125
Beeldverschuiving	235
Bestandsindeling	96
Bestandsindeling voor het opslaan van de gescande gegevens	96

Bestemming	119
Boeken scheiden	219, 222, 236
Boekfunctie	219, 236
Boekje	70, 121
Boekschaduw wissen	68, 98
Bov.z. boven	65
Bov.z. links	65
Boven/beneden	122
Bovenbak	211
Brede stapelbak	200

C

Combineren	69, 121
Concept	129
Contrast	130
Corrugators	204, 205
Ctrl2xinvoer	63
Cyaan	62, 115

D

Datum/tijd	31
Datumstempel	72, 124
De details van de teller nakijken	168
De huidige status van een taak controleren	52
De kostenberekening nakijken	168
De originelen van de streepjescode afdrukken	184
De papierlade-instelling wijzigen	63
De RISO Console starten	165
De software voor definitie van het streepjescodegebied installeren	178
De volgende kopieertaak laden	57
Definitie streepjescodegebied	130
Detectie lege pagina	134
Doc. opsl	148, 159
Documenten in de opslag kopiëren naar een map	151
Documenten in de opslag kopiëren naar een USB-flashstation	150
Documentnaam	95
Doorvoerenheid met hoge capaciteit	195
Draaien	125
Drieslag-uitvoerbak	211
Dubbel/Enkel	65, 94, 115

E

Een aangepast formaat opgeven	116
-------------------------------------	-----

Een aangepast papierformaat opgeven	118
Een adres of een bestemming verwijderen	103
Een grote hoeveelheid papier plaatsen	198
Een grote hoeveelheid papier toevoegen	199
Een map toevoegen	149
Een map toevoegen aan de opslag	149
Eigenaar	132
Energiebesparende functies	44
Enkelvoud	217, 225
Envelopdoorvoer	195
Enveloppen	24
Exemplaren	116
Externe systeemlink	140
Extra kopie	84
Extra lade	193

E

Favorieten	84, 159
Favorieten bewerken	85, 120
FORCEJET™-verbindingspictogram	31
Formulier-overlay	238
Foutdiffusie	129
Foutlamp	29
Functietoetsen	29

G

Gammacorrectie	73, 98, 130, 237
Gebruikersinstellingen herstellen	114
Gebruikersnaam	31
Gem. form. zigz.v	226
Gemeenschappelijke knoppen	114
Gescande taken downloaden naar een computer	170
Gesorteerd	66, 116
Glasplaat	27
Grijswaarden	96

H

Halftoon	129
Handelingen	179
Helderheid	130
Hendel ADF origineleneenheid	28
Hendel voor het aanpassen van de druk van de papierinvoer	27, 195
Hendel voor het aanpassen van de druk van de papierinvoer in de envelopdoorvoer	195
Hendel voor het aanpassen van de hoek van de envelopdoorvoer	195
Hendels van de papierdoorvoer	28, 195
Het adresboek bewerken	102
Het papier in de standaardlade wisselen	49

Het printerstuurprogramma installeren en verwijderen	50
Hoge kwal.	118
Hoofdeenheid	27
Hoofdschakelaar	28

I

Inbinden	126, 222
Inbindmarge	79, 80, 192, 225
Inbindzijde	79, 126, 190, 192, 216, 218, 224
Indicatielampje papierstoringen	211
Indicator SSD-ruimte	36
Inkjetkaart	118
Inkjetpapier	118
Inktcartridges	252, 263
Instelling controleren	85, 101
Instellingen in [Opslag] - [Laden]	147
Instellingen in [Opslag] - [Opslaan]	145
Instellingen in [USB] - [Laden]	158, 244
Instellingen wijzigen tijdens het afdrucken	107
Instellingen wijzigen tijdens het kopiëren	58
Intensiteit	130
IP-adres	167

K

Kleurendr.	62, 96, 115
Kleurenprofiel	118, 237
Kleurmodus	62, 96, 115
Knop Beheermenu	31
Knop drieslag-uitvoerbak	211
Knop Onderhoud	31
Knop papierdoorvoeren openen	200
Knop Systeeminformatie	31
Knopfuncties van de RISO Console	166
Knopvolgorde bewerken	87
Kopiëren annuleren	57
Kopiëren onderbreken	83
Kringlooppapier	24

L

Laadoriëntatie van het papier	190, 216
Ladeselectie per pagina	234
Lamp gegevens	29
Lamp hoofvoeding	29
Lijnvloeijing	129
Lijst	120
Linkerklep	28, 204
Links n. rechts	122

M

MAC-adres	167
Magenta	62, 115
Mapinvoer	138
Mat gecoat	118
Max. capaciteit	22
Maximaal afdrukgebied	23
Maximale hoeveelheid papier	24
Meerdelig papier afdrukken	134
Menuscherm Onderhoud	175
Menuscherm Print	171
Menuscherm Scan	170
Middenmarge	220, 223
Modusknoppen	31
Multifunctionele afwerkeenheid	211

N

Naam SNMP-community	135
Niet-buikbaar papier	25
Nieten	188, 192, 215, 224
Nietfunctie en laadorientatie van het papier	190, 216
Niet-gesorteerd	66, 116
Normaal papier	24
Numerieke toetsen	30

O

Offline-pictogram	31
Offset nietmachine	186
Omgekeerde volgorde	242
Omslagblad toevoegen	79, 127
Omslagblad van boekje	220
On-/offline	139
Onderbrekingstoets	29
Onderhoud uitvoeren tijdens kopiëren	58
Ontwaaktoets	30
Op een USB-flashstation opgeslagen documenten kopiëren naar een map	161
Op USB-stat. opsl.	119
Opbouw scantaak	82, 99
Opslaan als bestand	119
Opslaan als standaard	86
Opslag	119
Oriëntatie	116
Origineelformaat	22, 116
Origineelgewicht	22
Origineelrichting	65, 94, 192, 224
Origineeltype	22, 73, 98, 128
Originelen	22
Originelenklep	27
Overdrachtseenheid	211

Overdrachtsklep	196, 211
Overlay	75

P

Paginarand	72
Paginasplitsing	68, 98
Paginastempel	71, 124
Papier in de standaardlade toevoegen	49
Papier plaatsen	46
Papierdoorvoer	204
Papierdoorvoer (uiteinde)	200
Papierdoorvoer (zijdant)	200
Papierdoorvoer standaardlade	28, 195
Papierformaat	24, 97, 117
Papiergewicht	24
Papierlade	118
Papierlades	28
Papierrangschikkers	200
Papierselectie	62
Papiertype	24, 62, 64, 118
Perforeren	217, 224
Pincode	94, 132
Positie van stapelbak instellen	186
Poster	122
Printerconfiguratie	136
Printergeg. ophal.	138
Prioriteit verwerkingssnelheid	129
Proefkopie	84
Programma	76, 133
PS-kit	228
Puntraster	129

R

Rastering	129
Rechterklep	204, 211
Rechts n. links	122
Regeling papierdoorvoer	203
Reiniging kop	175
Reiniging van afdrukkop	40
Reproductieformaat	62, 99
Reset-toets	29
Resolutie	97
Resterende hoeveelheid inkt	31

S

Scanformaat	64, 96
Scanner	27
Scannerlamp	27
Scanniveau	66, 97
Scheiding	79

Scheidingspagina	77, 126
Scherm Actief / t-act.	52, 173
Scherm Beheermenu	40
Scherm Doc. opsl in [Opslag] - [Opslaan]	36
Scherm Doc. opsl in [USB] - [Opslaan]	38
Scherm Externe systeemlink	39
Scherm Formuliergegevens	242
Scherm Gebrksrinfo.	41, 169
Scherm Instel. wijzigen	35
Scherm Instel. wijzigen in [USB] - [Laden]	39
Scherm Kopie	33
Scherm Laden	172
Scherm Licentiegeg.	41, 169
Scherm Machine-info.	40
Scherm Onderhoud	40
Scherm Opslag	35
Scherm Print	34
Scherm printerstuurprogramma	109
Scherm Scan	33
Scherm Systeeminformatie	40
Scherm Thuis1	31
Scherm Thuis2	32
Scherm USB	37
Scherm verbruiksgoederen	167
Scherm Verbruiksgoederen	40
Scherm Voltooid	53, 173
Scherm Wachttaaklijst	34
Scherm Weergave in [Opslag] - [Laden]	36
Scherm Weergave in [Opslag] - [Opslaan]	35
Scherm Weergave in [USB] - [Laden]	38
Selectie uitvoerbak	203
Slede	204
Sorteren	66, 116
Speciale slede	207
Standaardinstellingen wissen	86
Standaardlade	28
Standaardwaarden herstellen	114
Stapelaar met grote capaciteit	204
Stapelbak	204, 211
Start-toets	29
Stempel	70, 124
Stop-toets	29
Streepjescode	130
Subnetschakelaar	30
Systeeminformatiescherm	167

I

Taakbeschrijving	133
Taaklijst	52
Taaknaam	132
Taakpictogram	52

Taakstatus-toets	29
Tabblad Basis	115
Tabblad Beeld	128
Tabblad Favorieten	120
Tabblad Geavanc.	132
Tabblad Indeling	121
Tabblad Omgeving	135
Tekst invoeren	42
Tekststempel	72, 124
Thuis-toets	29
Toevoegen aan het adresboek	102
Traag afdrukken	81, 134
Tuss. sorter.	127
Tussen opdr.	127

U

Uitvoer	119
Uitvoerbak	202, 203, 209, 210, 221, 226
USB-poort	28

V

Vastloophoeftoets	186
Verbruiksgoederen	263
Verlaagknop standaardlade	27, 195
Verlaagknop stapelbak	204
Verscheidend formaat origineel	67, 97, 117
Versie	135
Versprongen uitvoer	191, 191, 191, 221, 223, 223
Versprongen uitvoer (programma)	191, 209, 222
Via gedeelde printer	135
Volgende papierlade	82
Volgende uitvoerbak	203, 203, 209, 210, 222, 227
Voorbeeld vóór opsl	148
Voorbeeld vóór zend.	101
Voorklep	28, 195
Voorklepvrijgeving	28, 40
Voorzorgsmaatregelen voor originelen	22
Vouweenheid	211
Vouwen	217, 225
Vouwrichting	218
Vulling standaardlade	195, 198

W

Wake On LAN	135
Watermerk	123
Wikkelvouw naar binnen	217, 225
Wikkelvouw naar buiten	217, 225
Wissen-toets	30

Z

Zigzagvouw	217, 225
Zoeken	150
Zoeken naar documenten in de opslag	150
Zoom	117
Zwart	62, 96, 115

Opmerking voor lidstaten van de Europese Unie

RISO, het milieu en de richtlijn betreffende afgedankte elektrische en elektronische apparatuur "AEEA-richtlijn"

Wat is de AEEA-richtlijn?

Het doel van de AEEA-richtlijn is het verminderen van afval en de garantie dat elektrische en elektronische apparatuur aan het einde van de bruikbare levensduur wordt gerecycled.



Wat betekent het doorgekruiste klike-symbool?

Het doorgekruiste klike-symbool geeft aan dat dit product gescheiden van het normale afval moet worden verwerkt. Neem contact op met uw RISO-onderhoudsvertegenwoordiger voor informatie over afvalverwijdering.

Wat betekent het balk-symbool?

De balk onder de doorgekruiste klike geeft aan dat dit product na 13 augustus 2005 op de markt is gebracht.

Met wie moet ik contact opnemen wanneer ik meer informatie wens over de AEEA-richtlijn?

Voor meer informatie dient u contact op te nemen met uw RISO-onderhoudsvertegenwoordiger.

